

У. А. Шынкарэнка, Н. М. Молчан, Н. А. Няпрахіна

ПРАЦОЎНАЕ НАВУЧАННЕ

АПРАЦОЎКА ТКАНІН

9 — 10



У. А. Шынкярэнка, Н. М. Молчан, Н. А. Няпрахіна

Працоўнае навучанне. Апрацоўка тканін

Вучэбны дапаможнік для 9—10 класаў
першага аддзялення дапаможнай школы
з беларускай мовай навучання

*Данушчана
Міністэрствам адукацыі
Рэспублікі Беларусь*

Мінск
«Адукацыя і выхаванне»
2013

Правообладатель Адукацыя і выхаванне

УДК 646.21/.24(075.3=161.3)-056.313

ББК 74.3

Ш98

Пераклад з рускай мовы *А. У. Бельскай, Л. В. Саламахі*

Рэцэнзенты: кафедра алігафрэнапедагогікі факультэта спецыяльнай адукацыі ўстановы адукацыі «Беларускі дзяржаўны педагогічны ўніверсітэт імя Максіма Танка» (старшы выкладчык кафедры *Т. А. Федарэнка*); настаўнік працоўнага навучання вышэйшай катэгорыі дзяржаўнай установы адукацыі «Рудзенская дапаможная школа-інтэрнат для дзяцей-сірот і дзяцей, якія засталіся без апекі бацькоў» *Л. В. Комлік*

Умоўныя абзначэнні:



— пытанні і заданні;



— практычная работа;



— практыкаванне.

Шынкарэнка, У. А.

Ш98 Працоўнае навучанне. Апрацоўка тканін : вучэб. дапам. для 9—10-х кл. першага аддз-ня дапам. шк. з беларус. мовай навучання / У. А. Шынкарэнка, Н. М. Молчан, Н. А. Няпрахіна; пер. з рус. мовы А. У. Бельскай, Л. В. Саламахі. — Мінск : Адукацыя і выхаванне, 2013. — 248 с. : іл.

ISBN 978-985-471-615-2.

УДК 646.21/.24(075.3=161.3)-056.313
ББК 74.3

ISBN 978-985-471-615-2

- © Шынкарэнка У. А., Молчан Н. М., Няпрахіна Н. А., 2013
- © Бельская А. У., Саламаха Л. В., пераклад на беларускую мову, 2013
- © Афармленне. РУП «Выдавецтва “Адукацыя і выхаванне”», 2013

Уводзіны

Дарагі сябар!

У дзявятым-дзясятым класах ты пазнаёмішся з сучаснымі нятканымі, пракладачнымі і падкладачнымі матэрыяламі, даведаешся пра віды і ўласцівасці трыкатажнага палатна, атрымаеш новыя веды па апрацоўцы тканін.

У раздзеле «Машыназнаўства» ты даведаешся пра магчымыя непаладкі ў рабоце швейнай машыны і навучышся іх ліквідоўваць. У дзясятым класе з дапамогай спецыяльных прыстасаванняў будзеш выконваць розныя аздабляльныя строчки і машынныя швы.

У дзявятым-дзясятым класах табе прыйдзецца выконваць больш складаныя практычныя работы па пашыве паясных і плечавых швейных вырабаў. Ты даведаешся пра асновы канструявання і мадэлявання адзення: спадніц, блузак, сукенак, засвоіш тэхналогію пашыву розных вырабаў.

Каб вырабы былі якасна выкананы, неабходныя новыя веды і ўменні. У набыцці ведаў і ўменняў табе спатрэбіцца гэты вучэбны дапаможнік. У вучэбным дапаможніку змешчаны малюнкi розных фасонаў жаночага адзення, прапануюцца практычныя работы па пашыве вырабаў. Твая задача — навучыцца дакладна і правільна выконваць заданні, карыстацца тэхналагічнымі і інструкцыйнымі картамі, даводзіць працу да завяршэння, рабіць яе якасна.

Парады па доглядзе вырабаў з тэкстыльных матэрыялаў дапамогуць табе захоўваць адзенне ў добрым стане і падоўжыць тэрміны яго нашэння.

Жадаем поспеху ў авалоданні спецыяльнымі навыкамі па апрацоўцы тканін!

Аўтары

9 КЛАС

МАТЭРЫЯЛАЗНАЎСТВА



§ 1. Новыя тканіны і нятканыя матэрыялы

Асартымент тканін, што выпускаюцца тэкстыльнай прамысловасцю, пастаянна абнаўляецца. З'яўляюцца новыя віды пражы, змяняецца яе валакністы састаў. Дзякуючы шырокаму выкарыстанню хімічных валокнаў, змешванню іх у розных суадносінах з натуральнымі валокнамі ствараюцца новыя віды тканін. Яны валодаюць палепшанымі гігіенічнымі, механічнымі і эстэтычнымі ўласцівасцямі. Выкарыстоўваюцца новыя віды аздабленняў: розныя віды ціснення, імітацыя аплікацыі, машынная вышыўка, стразы, пацеркі, бісер, паеткі.

Сучасныя тканіны і іншыя тэкстыльныя матэрыялы знаходзяць у побыце і прамысловасці ўсё больш шырокае прымяненне. Напрыклад, апошнім часам досыць часта выкарыстоўваюцца **тэкстыльныя шпалеры** (мал. 1).

Сцены памяшканняў пачалі абшываць тканінай задоўга да таго, як з'явіліся папяровыя шпалеры. Сёння ж гэта стала модным. Для вырабу шпалераў з тэкстыльным пакрыццём выкарыстоўваюцца розныя валокны і ніткі расліннага, жывёльнага і штучнага паходжання, у тым ліку ў спалучэнні паміж сабой. Тэкстыльныя шпалеры маюць вельмі прыябны



Мал. 1. Тэкстыльныя шпалеры

знешні выгляд. Сцены, абклееныя тэкстыльнымі шпалерамі, цяжка адрозніць ад абабітых тканінай, бо амаль не прыкметныя швы паміж палотнамі. Вырабляюцца і бяшвовыя тэкстыльныя шпалеры. Яны выпускаюцца ў вялікіх рулонах вышыняй ад 2,8 да 3,1 м. Аднак тэкстыльныя шпалеры каштуюць значна даражэй за папяровыя.

З'яўляюцца і новыя віды нятканых матэрыялаў, якія таксама знаходзяць усё больш шырокае прымяненне. Адным з найбольш вядомых і распаўсюджаных сучасных нятканых матэрыялаў з'яўляецца сінтэпон (мал. 2). Гэта — скарочаная назва. Поўная назва гэтага матэрыялу — сінтэтычнае палатно нятканае.

Сінтэпон часта вырабляюць з другаснай сыравіны — пераплаўленых пластыкавых адходаў (бутэлек, пакетаў, аднаразовага

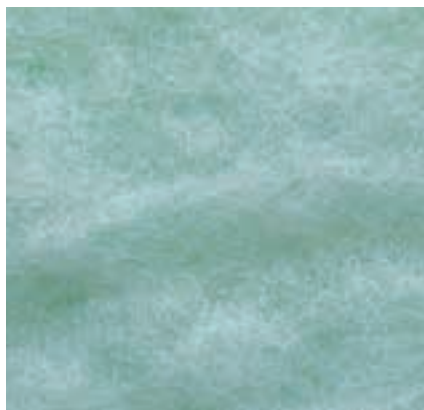

Мал. 2. Сінтэпон

посуду і інш.). Гэта значна патаньняе вытворчасць матэрыялу. Сінтэпон шырока выкарыстоўваецца для вытворчасці верхняга ўцепленага адзення, пасцельных рэчаў (напрыклад, коўдраў, пакрывалаў) і іншых тэкстыльных вырабаў, мяккай мэблі. Сінтэпон — лёгкі і эластычны матэрыял. Важна, што ён не выдзяляе пыл і не выклікае алергію.

тэкстыльныя шпалеры, сінтэпон



1. За кошт чаго ствараюцца новыя віды тканін?
2. Якія новыя віды аздабленняў выкарыстоўваюць пры вырабе тканін?
3. Чаму сталі распаўсюджвацца тэкстыльныя шпалеры?
4. Якая сыравіна можа выкарыстоўвацца для вытворчасці сінтэпону?

§ 2. Пракладачныя і падкладачныя матэрыялы

Пракладачныя матэрыялы знаходзяцца паміж асноўнай тканінай і падкладкай. Яны надаюць дэталю цвёрдасць, пругкасць, трымаюць форму, засцерагаючы асобныя ўчасткі ад расцяжэння. Пракладачныя матэрыялы павышаюць цеплаахоўныя ўласцівасці швейных вырабаў.

Пракладачныя матэрыялы бываюць **клеявыя** і **неклеявыя**. Пракладку для швейнага вырабу выбіраюць у залежнасці ад уласцівасцей асноўнага матэрыялу. Часцей за ўсё пракладачныя матэрыялы выпускаюць белага, чорнага, шэрага і бэжавага колераў.

Неклеявыя пракладачныя матэрыялы (бартоўкі) выкарыстоўваюць для стварэння і захавання формы касцюмаў, паліто ў месцы плечавога пояса. Гэтыя матэрыялы павінны быць лёгкія, пругкія, цвёрдыя, устойлівыя да розных уздзеянняў у працэсе нашэння і хімічэсткі. З тканінай яны злучаюцца ўручную абкіднымі шыўкамі або на спецыяльных машынах.

Клеявыя пракладачныя матэрыялы маюць спецыяльнае пакрыццё, якое пад уздзеяннем вільготна-цеплавой апрацоўкі расплаўляецца і злучае пракладку з тканінай. Клеявое пакрыццё наносіцца на аснову ў выглядзе кропак, палос або суцэльнага пакрыцця. Клеявыя пракладачныя матэрыялы выпускаюць на тканкавай (бязь, мадапалам), трыкатажнай і нятканай (**флізелін, пракламін, клеявая павуцінка**) асновах. Матэрыялы на тканкавай

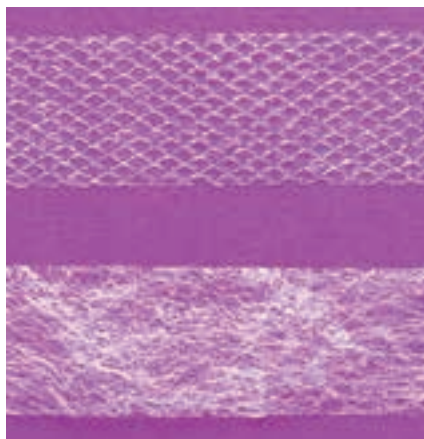

Мал. 3. Клеявая павуцінка

аснове выкарыстоўваюць для надання цвёрдасці каўнерыкам, манжэтам. Пракладачныя матэрыялы на трыкатажнай аснове больш мяккія, чым на тканкавай. Яны выкарыстоўваюцца для дубліравання дэталей розных вырабаў мужчынскага і жаночага адзення. Для дубліравання і адначасовага замацавання краёў дэталей нізу вырабу выкарыстоўваецца клеявая павуцінка (мал. 3).

Пракладачныя матэрыялы злучаюцца з асноўнай тканінай сухім ці вільготным спосабам. Пры сухім спосабе пракладачны матэрыял накладваецца клеявым бокам на левы бок дэталі, прапрасоўваецца з боку пракладкі без увільгатнення. Пры вільготным спосабе выкарыстоўваецца ўвільготнены прасавальнік (прапрасоўвальнік). Пасля прыпрасоўвання пракладкі дэталі крою павінна астываць у распраўленым выглядзе на працягу 10—15 хвілін, каб не ўтварыліся заломы.

Падкладачныя матэрыялы афармляюць вопратку з левага боку, а таксама паляпшаюць гігіенічныя ўмовы нашэння. Таму гэтыя матэрыялы павінны мець гладкую паверхню, невысокае скамечванне, устойлівасць да выцірання. Яны не павінны электрызавацца, а таксама выклікаць нязручнасці пры доглядзе вырабу.

У якасці падкладкі ў вырабах рознага прызначэння выкарыстоўваюць шаўковыя, сінтэтычныя, баваўняныя і шарсцяныя падкладачныя тканіны, штучнае і натуральнае футра. Падкладачныя тканіны вырабляюць з дапамогай саржавага, сацінавага, атласнага перапляценняў. Часцей за ўсё выкарыстоўваюць саржавае перапляценне. Падкладачныя тканіны выпускаюць гладкафарбаваныя, стракататканыя, у палоску і ў клетку.

пракладачныя матэрыялы, флізелін, пракламін, клеявая павуцінка, падкладачныя матэрыялы



1. З якой мэтай выкарыстоўваюцца пракладачныя матэрыялы?
2. Назаві спосабы злучэння пракладачных матэрыялаў з асноўнай тканінай.
3. Для чаго неабходныя падкладачныя матэрыялы?
4. Назаві віды падкладачных матэрыялаў.

§ 3. Віды і ўласцівасці трыкатажнага палатна

Трыкатажнае — гэта гнуткае і трывалае вязанае палатно. Яно складаецца з петляў, якія пераплятаюцца паміж сабой у папярочным і падоўжным напрамках.

Пяцельны рад — петлі, размешчаныя гарызантальна.

Пяцельны слупок — петлі, размешчаныя вертыкальна адна над адной.

Пяцельны крок — адлегласць паміж дзвюма суседнімі петлямі ўздоўж пяцельнага слупка.

Вышыня пяцельнага рада — адлегласць паміж дзвюма суседнімі петлямі ўздоўж пяцельнага слупка.

У залежнасці ад таго, як утвараюцца петлі, трыкатажнае палатно можа быць **папярочнавязанае** і **асноўнавязанае** (мал. 4).

У **папярочнавязаным** трыкатажы кожная нітка паслядоўна ўтварае ўсе петлі пяцельнага рада (мал. 5, а). Для ўтварэння рада папярочнавязанага трыкатажу патрабуецца ўсяго адна нітка.

У **асновавязаным** трыкатажы кожная нітка ўтварае ў пяцельным радзе толькі адну пятлю (мал. 5, б). Затым нітка пераходзіць у наступны пяцельны рад і ўтварае чарговую пятлю. У выніку для ўтварэння аднаго рада асновавязанага трыкатажу патрабуецца столькі нітак, колькі ў ім петляў. У асновавязаным трыкатажы петлі ў пяцельных слупках маюць пэўны нахіл.

Асноўным элементам трыкатажнага перапляцення з'яўляецца пятля (мал. 5). Яна складаецца з пяцельных палачак (1—2; 3—4), іголкавай дугі (2—3) і працяжкі (4—5).

Усе трыкатажныя перапляценні падзяляюцца на тры класы: **галоўныя**, **вытворныя** і **з малюнкамі**.

Галоўныя перапляценні — самыя простыя перапляценні, якія складаюцца з аднолькавых петляў. Яны могуць быць папярочнавязанымі: гладзь (мал. 6, а), ласцік, адваротны трыкатаж — і асновавязанымі: ланцужок, трыко (мал. 6, б), атлас (мал. 6, в).

Вытворныя перапляценні ўтвараюцца спалучэннем двух, трох і больш

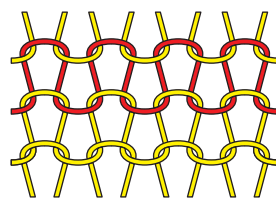

а

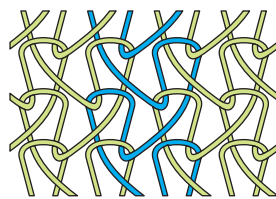

б

Мал. 4. Трыкатажнае палатно:

а — папярочнавязанае;
б — асновавязанае

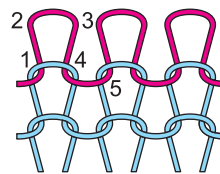

а

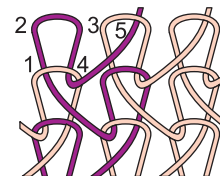

б

Мал. 5. Будова трыкатажу:

а — папярочнавязанага;
б — асновавязанага

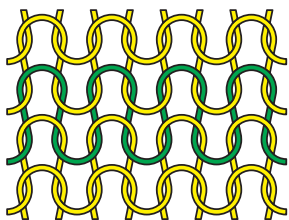

а

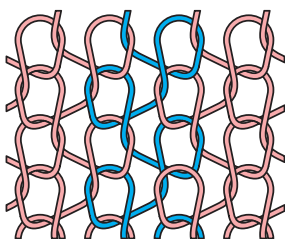

б

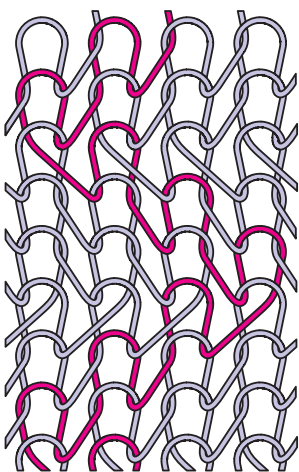

в

Мал. 6. Малюнкi
перапляценняў
трыкатажу: а — гладзь;
б — трыко; в — атлас

галоўных перапляценняў аднаго віду (інтэрлок, сукно, шарме). Адрозніваюць вытворныя папярочнавязаныя і вытворныя асноўнавязаныя перапляценні.

Перапляценні з малюнкамі ўтвараюцца спалучэннем галоўных і вытворных перапляценняў (ажурнае, прэсавае, жакардавае, плюшавае). Пропуск петляў, увядзенне дадатковых нітак даюць вялікую разнастайнасць трыкатажнага палатна.

Трыкатажныя палотны маюць больш аб'ёмную структуру, чым тканіны. Яны менш скамечваюцца, чым тканіны, валодаюць большай расцяжнасцю.

Адметнымі ўласцівасцямі трыкатажнага палатна з'яўляюцца **распускальнасць, закручвальнасць, перакос пяцельных слупкоў, прасякальнасць**. Распускальнасць — здольнасць адных петляў выслізгаваць з іншых па напрамку пяцельных радоў або слупкоў. Гэта адбываецца пры нацяжэнні і абрыве адной з нітак. Зрэзы трыкатажных палотнаў абсыпаюцца, закручваюцца ў напрамку пяцельных радоў і пяцельных слупкоў. Шчыльныя палотны пры шыцці прасякаюцца іголкай, таму важна правільна падабраць ніткі і іголку. Вынікам прасякальнасці палатна з'яўляецца спуск петляў. Ён можа адбыцца падчас шыцця, у працэсе нашэння, мыцця, чысткі вырабу.

Трыкатажнае палатно выкарыстоўваецца пры вытворчасці розных відаў

вырабаў. Верхні трыкатаж: світары, жакеты, касцюмы, штаны, дзіцячае адзенне. Бялізнавы трыкатаж: дзіцячая, жаночая, мужчынская бялізна, спартыўная бялізна.

Паводле выкарыстоўваемай сыравіны трыкатажныя вырабы падзяляюцца на групы: з баваўнянай, чысташарсцяной, паўшарсцяной пражы; са штучных нітак і пражы; з розных спалучэнняў натуральных нітак і пражы са штучнымі і сінтэтычнымі ніткамі.

Паводле спосабу аздаблення трыкатажныя вырабы падзяляюцца на суравыя, адбеленыя, гладкафарбаваныя, стракатавязаныя, з друкаваным малюнкам і інш.

пяцельны рад, пяцельны слупок, пяцельны крок, распускальнасць, закручвальнасць, прсякальнасць



1. З чаго складаецца трыкатажнае палатно?
2. Што называюць пяцельным радам?
3. Што такое пяцельны крок?
4. Назаві віды трыкатажных перапляценняў.
5. Раскажы пра ўласцівасці трыкатажных палотнаў.
6. Якія вырабы шыюць з трыкатажных палотнаў?

Лабараторная работа

«Вывучэнне ўласцівасцей трыкатажнага палатна»

Ход работы

1. Разгледзець узоры трыкатажных палотнаў.
2. Вызначыць, да якой групы паводле выкарыстоўваемай сыравіны належаць узоры.
3. Назваць від аздаблення.
4. Палічыць колькасць петляў (слупкоў) і радоў у 1 см палатна, вызначыць шчыльнасць трыкатажнага палатна.
5. Вызначыць, якія вырабы можна пашыць з прапанаваных узораў тканіны.

МАШЫНАЗНАЎСТВА



§ 4. Догляд швейнай машыны

Для таго каб швейная машына доўга і добра працавала, яе трэба пастаянна абслугоўваць. Кожны, хто працуе на машыне, павінен ведаць правілы догляду, якія заключаюцца ў яе своечасовай чыстцы і змазцы. Калі машыну рэгулярна даглядаюць, яна працуе бяшумна і лёгка. Чыстка і змазка засцерагаюць дэталі ад паломкі, хуткага зносу і папярэджваюць шэраг непаладак, напрыклад, цяжкі ход машыны.

Выконваючы работы па доглядзе швейнай машыны, неабходна прытрымлівацца пэўнага парадку. Чыстку машыны выконваюць пасля заканчэння работы на ёй. Падчас чысткі выдаляюць пыл, бруд, абрыўкі нітак, рэшткі валокнаў. Для выканання чысткі неабходныя інструменты і прылады: вялікая шчотка-змётка, малая шчотка, пэндзлік.

Каб выдаліць абрыўкі нітак з цяжкадаступных месцаў, выкарыстоўваюць пінцэт, драўляныя заостраныя палачкі. Для выдалення пылу і бруду з паверхні машыны патрэбен працірачны матэрыял (мяккія абрэзкі тканіны, рыззё). Парадак чысткі машыны наступны:

1. Прачысціць на корпусе машыны ўсе адтуліны для змазкі. Звычайна месцы змазкі афарбоўваюць чырвоным колерам.

2. Зняць адкідную крышку і франтавую частку, для чаго спачатку адкруціць шрубы мацавання.

3. Выдаліць пыл, бруд, рэшткі валокнаў з усіх даступных дэталей рукава, стойкі і платформы.

4. Зняць прывадны рэмень. Павярнуць машыну на бок у напрамку ад сябе. Прачысціць усе даступныя дэталі пад платформай машыны.

Перыядычна неабходна чысціць чаўнок, зубчастую рэйку, іголкавую пласцінку. У пазах зубчастай рэйкі і іголкавай пласцінкі, а таксама ў корпусе чаўнака даволі хутка збіраюцца ачоскі ад нітак і тканіны, у выніку чаго з'яўляецца моцны стук і дрэнна прасоўваецца тканіна. Для выканання чысткі неабходна:

1. Падняць іголкутрымальнік уверх, адкруціць шрубу мацавання іголки, зняць іголку.

2. Адсунуць засовачную пласцінку, дастаць шпульку і шпульны каўпачок.

3. Адкруціць шрубу мацавання лапкі, зняць прыціскную лапку.

4. Адкруціць дзве шрубы, якімі мацуецца іголкаявая пласцінка, зняць пласцінку.

5. Ачысціць пазы рэйкі, пазы ходу чаўнака, чаўнок і месцы збірання ачоскаў і пылу з дапамогай малой адвёрткі або завостранай драўлянай палачкі і пэндзліка.

Асноўная ўмова абароны дэталей машыны ад зносу — рэгулярная і правільная змазка чыстым, празрыстым машынным маслам. Змазку выконваюць пасля чысткі. Для выканання змазкі неабходныя спецыяльныя маслёнкі (мал. 7) з машынным



Мал. 7. Віды маслёнак



Мал. 8. Схема змазкі швейнай машыны

маслам, шпрыц, рыззё ці іншы працірачны матэрыял, з дапамогай якога выдаляюць лішкі змазкі з дэталёў і паверхні машыны.

Змазку машыны выконваюць адной-дзвюма кроплямі масла, уведзячы іх у змазачныя адтуліны або ў месцы злучэння дэталёў. Праз адтуліны змазваюць дэталі, да якіх няма доступу звонку (мал. 8).

На прадпрыемствах швейнай прамысловасці змазваць машыны абавязаны швачкі. У вучэбных майстэрнях змазку выконваюць

навучэнцы пад кіраўніцтвам настаўніка. Пры выкананні змазкі неабходна прытрымлівацца наступнага парадку.

1. Наліць па дзве-тры кроплі масла ў месцы злучэння дэталёў і адтуліны для змазкі ў рукаве і франтавой частцы машыны (мал. 8).

2. Выканаць змазку дэталёў і механізмаў, размешчаных пад платформай машыны ў адпаведнасці са схемай змазкі (мал. 9).

3. Выдаліць лішкі масла — працерці месцы змазкі рыззём, абрэзкамі тканіны.

4. Павярнуць машыну з бакавога становішча ў працоўнае, замацаваць адкідную крышку і франтавую частку шрубамі.

5. Працерці рукаў, платформу і стол сухой чыстай тканінай.

6. Падкласці пад лапку абрэзак і прагнаць машыну ўхаластую 1—2 хвіліны.

7. Заправіць ніткі, перавесці машыну на рабочы ход, выканаць пробную строчку.

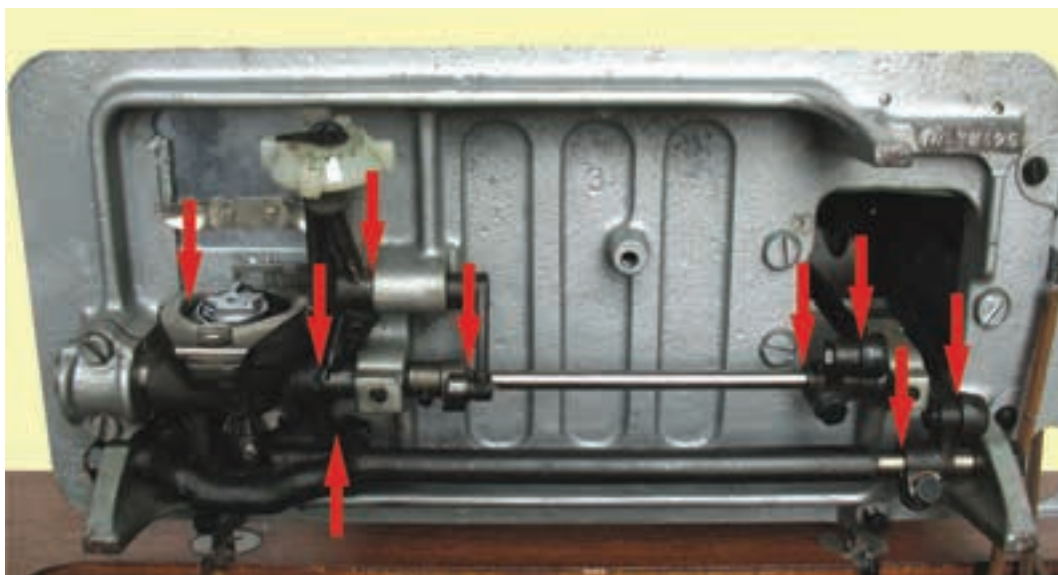

Мал. 9. Схема змазкі дэталей, якія размешчаны пад платформай машыны

Пасля завяршэння чысткі і змазкі машыны трэба выканаць строчку на абрэзку тканіны, а затым праверыць яе якасць. На тканіне ўздоўж строчкі не павінна быць масляных плям.

Запомні! Калі змазаць машыну без папярэдняй чысткі, строчка будзе бруднай.



1. Для чаго трэба даглядаць швейную машыну?
2. Назаві віды работ па доглядзе швейнай машыны.
3. Якія інструменты і прыстасаванні неабходныя пры выкананні чысткі машыны?
4. Назаві парадак падрыхтоўкі машыны да выканання чысткі.
5. Раскажы аб парадку выканання чысткі машыны.
6. Што трэба зняць для выканання чысткі франтавой і верхняй частак рукава машыны?
7. Раскажы аб парадку выканання чысткі чайночнага камплекта.



Выкананне чысткі і змазкі швейнай машыны.

Ход работы

1. Падрыхтаваць неабходныя інструменты і прылады.
2. Зняць іголку, лапку, прывадны рэмень, засовачную пласцінку, дастаць шпульны каўпачок.
3. Выканаць чыстку швейнай машыны.
4. Выканаць змазку машыны.
5. Выканаць пробную строчку, праверыць якасць выканання чысткі і змазкі.

§ 5. Непаладкі ў рабоце швейнай машыны

Якасныя машынныя строчкі атрымліваюцца пры дакладнай і ўзгодненай працы ўсіх дэталёў і механізмаў машыны. Калі ж адбываецца збой, узнікаюць парушэнні якасці строчак і іншыя непаладкі. Непаладкі ў рабоце швейнай машыны могуць узнікаць па розных прычынах:

- парушэнне ўзаемадзеяння механізмаў;
- знос дэталёў;
- грубае абыходжанне з машынай;
- няправільная эксплуатацыя машыны;
- парушэнне правілаў шыцця;
- невыкананне правілаў абслугоўвання машыны.

Выпраўленнем складаных непаладак займаецца кваліфікаваны слесар-наладчык швейнага абсталявання. Ён устанаўлівае прычыну непаладак і выконвае рамонт: частковую разборку механізмаў, замену неабходных дэталёў, зборку і наладку машыны. Ліквідаваць нескладаныя (дробныя) непаладкі можна самастойна пад наглядам настаўніка.

Часцей за ўсё непаладкі з’яўляюцца па віне карыстальнікаў. Каб прадухіліць непаладкі, неабходна выканаць наступныя дзеянні:

- праверыць запраўку абедзвюх нітак;
- праверыць шчыльнасць намоткі ніжняй ніткі на шпульку;
- правільна ўстанавіць шпульны каўпачок у чаўнок;
- правільна падабраць па нумарах ніткі і іголку;
- замяніць някасныя іголку;
- праверыць правільнасць устаноўкі іголку ў машыну;
- адрэгуляваць нацяжэнне нітак пры пераходзе з пашыву тонкіх тканін на тоўстыя і наадварот;
- выконваць правілы шыцця (не цягнуць тканіну).

Час, затрачаны на ліквідацыю непаладак, шмат у чым залежыць ад таго, ці правільна вызначаны прычыны няспраўнасцей. У табліцы 1 прыведзены пералік непаладак, прычыны іх узнікнення і спосабы ліквідацыі.

Табліца 1. **Непаладкі ў рабоце швейнай машыны**

Назва дэфекту	Прычыны дэфекту	Спосабы ліквідацыі дэфекту
Пятленне строчкі зверху	Моцнае нацяжэнне верхняй ніткі. Слабое нацяжэнне ніжняй ніткі	Адкруціць гайку рэгулятара нацяжэння. Закруціць шрубу прыціскаючай пласцінкі шпульнага каўпачка
Пятленне строчкі знізу	Слабое нацяжэнне верхняй ніткі. Моцнае нацяжэнне ніжняй ніткі	Закруціць гайку рэгулятара. Адкруціць шрубу прыціскаючай пласцінкі шпульнага каўпачка

Назва дэфекту	Прычыны дэфекту	Спосабы ліквідацыі дэфекту
Тугая строчка	Моцнае нацяжэнне: а) верхняй ніткі; б) ніжняй ніткі. Занадта вялікая даўжыня шыўка	Адкруціць гайку рэгулятара нацяжэння. Адкруціць шрубу прыціскаючай пласцінкі шпульнага каўпачка. Устанавіць шывок меншай даўжыні
Абрыў верхняй (іголкавай) ніткі	Кепская якасць верхняй ніткі. Моцнае нацяжэнне верхняй ніткі. Няправільная запраўка верхняй ніткі. Тупая іголка. Нумар нітак не адпавядае нумару іголки	Замяніць ніткі. Паслабіць нацяжэнне верхняй ніткі або адкруціць шрубу. Праверыць правільнасць запраўкі верхняй ніткі (у адпаведнасці з кіраўніцтвам па эксплуатацыі). Замяніць іголку. Падабраць нумар нітак па нумары іголки (іголкам № 90 адпавядаюць ніткі № 60)
Абрыў ніжняй (чаўночнай) ніткі	Кепская якасць ніжняй ніткі. Моцнае нацяжэнне ніжняй ніткі. Няправільная запраўка ніткі ў шпульны каўпачок. Празмерная намотка нітак на шпульку	Замяніць ніткі. Адкруціць шрубу прыціскаючай пласцінкі шпульнага каўпачка. Праверыць правільнасць запраўкі ніткі ў шпульны каўпачок (у адпаведнасці з кіраўніцтвам па эксплуатацыі). Выправіць якасць намоткі нітак на шпульку

Назва дэфекту	Прычыны дэфекту	Спосабы ліквідацыі дэфекту
Паломка іголки	<p>Іголка ўстаўлена не да ўпору. Нумар іголки не адпавядае таўшчыні тканіны. Нумар нітак не адпавядае нумару іголки. Моцнае нацяжэнне верхняй ніткі. Пагнутая іголка. Парушэнне правілаў шыцця. Шпульны каўпачок устаўлены няправільна</p>	<p>Устаўце іголку строга да ўпору ўверх. Падабраць нумар іголки па таўшчыні тканіны. Падабраць ніткі ў адпаведнасці з нумарам іголки. Адкруціць гайку рэгулятара нацяжэння верхняй ніткі. Замяніць іголку. Нельга цягнуць тканіну падчас шыцця. Устаўце шпульны каўпачок правільна</p>
Пропускі шыўкоў	<p>Няправільна ўстаноўлена іголка па вышыні. Няправільна ўстаноўлена іголка ў адносінах да носіка чайнака. Тып іголки не адпавядае класу машыны. Носік чайнака рана ці позна падыходзіць да іголки. Вялікі зазор паміж вушкам іголки і носікам чайнака. Выгнутая іголка. Няправільна запраўлены ніткі</p>	<p>Адкруціць шрубавы мацаванне іголки. Устанавіць іголку ў іголкатрымальнік строга ўверх да ўпору, закруціць шрубавы. Адкруціць шрубавы мацаванне іголки. Павярнуць іголку кароткім жалабком да носіка чайнака, закруціць шрубавы. Падабраць правільна тып іголки па маркіроўцы на скрынцы або даведніку (выконвае настаўнік). Адрэгуляваць своечасовасць падыходу носіка чайнака да іголки (рэгуляванне выконвае слесар-рамонтнік). Адрэгуляваць зазор паміж вушкам іголки і носікам чайнака (рэгуляванне выконвае слесар-рамонтнік). Замяніць іголку. Праверыць запраўку нітак</p>

Назва дэфекту	Прычыны дэфекту	Спосабы ліквідацыі дэфекту
Дрэннае прасоўванне тканіны	<p>Зубы рэйкі няправільна адрэгуляваны па вышыні.</p> <p>Лапка недастаткова прыціскае тканіну да платформы машыны.</p> <p>Лапка няправільна ўстаноўлена па вышыні</p>	<p>Адрэгуляваць вышыню пад'ёму зубоў. Рэгуляванне выконвае настаўнік ці слесар-рамонтнік у адпаведнасці з кіраўніцтвам па эксплуатацыі.</p> <p>Адрэгуляваць ціск лапкі на тканіну (выконвае слесар-рамонтнік).</p> <p>Адрэгуляваць становішча лапкі па вышыні (выконвае слесар-рамонтнік)</p>
Цяжкі ход машыны	<p>Моцна нацягнуты прывадны рэмень.</p> <p>Корпус чаўнака засмецаны кавалкамі нітак.</p> <p>Пад іголкавай пласцінкай назапасіліся ачоскі.</p> <p>Кепска змазаны механізмы машыны</p>	<p>Расцягнуць рэмень рукамі (выконвае настаўнік ці слесар-рамонтнік).</p> <p>Ачысціць корпус чаўнака.</p> <p>Зняць іголкавую пласцінку і выканаць ачыстку.</p> <p>Змазаць машыну маслам у адпаведнасці з кіраўніцтвам па эксплуатацыі</p>



1. Знайдзі ў табліцы і назаві непаладкі, якія ўзнікаюць пры слабым або моцным нацяжэнні нітак.
2. Назаві прычыны тугой строчкі.
3. Знайдзі ў табліцы і назаві прычыны паломкі іголкі.
4. Назаві спосабы ліквідацыі паломкі іголкі.
5. Назаві прычыны пропускаў шыўкоў.

6. Назаві спосабы ліквідацыі пропускаў шыўкоў, якія можна выканаць самастойна.
7. Назаві непаладкі, якія ўзнікаюць пры няправільнай устаноўцы іголки.
8. Якая непаладка ўзнікае пры парушэнні правілаў шыцця?

П

Вызначэнне віду няспраўнасці, прычын і спосабаў іх ліквідацыі (па ўзорах): пятленне строчкі зверху, знізу; пропуск шыўкоў; тугая строчка.

§ 6. Правілы бяспекі падчас работы на швейнай машыне

Падчас работы на швейнай машыне трэба быць уважлівым, дысцыплінаваным, асцярожным, дакладна выконваць правілы бяспекі працы. Яны накіраваны на абарону арганізма чалавека ад ператамлення, фізічных траўмаў; небяспечнага ўздзеяння тэхнічных сродкаў, якія выкарыстоўваюцца падчас працы. Правілы таксама рэгулююць бяспечныя паводзіны людзей пры падрыхтоўцы да працы інструментаў і абсталявання, пры выкананні машынных работ. Гэтыя правілы ўжо вывучаліся. Каб іх паўтарыць, адкажы на пытанні 1—8 у канцы параграфа. Да гэтых правілаў неабходна дадаць наступныя: падчас работы на машыне махавік заўсёды павінен круціцца ў адным напрамку; уключаць машыну ў сетку толькі з напругай 220 вольт; па заканчэнні працы неабходна вымаць штэпсель з разеткі.

Для бяспечнай працы таксама вялікае значэнне мае стварэнне **спрыяльных умоў працы**. Да іх адносяцца:

- правільная арганізацыя працоўнага машыннага месца;
- правільны падбор інструментаў і прылад для працы;

- правільнае размяшчэнне прадметаў працы на працоўным месцы.

Правільная арганізацыя працоўнага месца забяспечвае зручныя і бяспечныя ўмовы працы, разумнае выкарыстанне рабочай плошчы і працоўнага часу.

Падчас работы на швейнай машыне неабходна выконваць **правілы бяспекі:**

- пачынай работу на швейнай машыне пасля вывучэння інструкцыі па яе эксплуатацыі;

- не працуй на машыне, у якой не ізаляваны ўсе часткі і прывадныя прыстасаванні, якія верцяцца;

- не перадавай і не прымай якія-небудзь прадметы праз таго, хто працуе;

- не рабі чыстку і змазку машыны, калі не выключаны электрарухавік;

- спыні працу, калі адчуеш дзеянне электратоку;

- рэгулярна выконвай чыстку і змазку машыны;

- сачы за чысцінёй на працоўным месцы, не раскідвай шпулькі, бабіны, інструменты.

Размяшчэнне прадметаў працы на працоўным месцы павінна адпавядаць зместу і паслядоўнасці выканання працоўных прыёмаў. Прадметы працы, якімі карыстаюцца часцей, трэба размяшчаць бліжэй да таго, хто працуе. Прадметы, якія бяруць левай рукой, павінны быць размешчаны злева, а прадметы, якія бяруць правай рукой, — справа. Калі матэрыялы і інструменты бяруць абедзвюма рукамі, іх неабходна размяшчаць з таго боку, у які павернуты корпус таго, хто працуе. На працоўным месцы не павінна быць лішніх прадметаў. Пры выкананні дробнага рамонту неабходна правільна падабраць інструменты, напрыклад, адвёртку патрэбнага памеру.

Каб пазбегнуць няшчасных выпадкаў і траўмаў на працоўным машынным месцы, **трэба выконваць:**

- агульныя правілы бяспекі;
- правілы бяспекі перад пачаткам працы;
- правілы бяспекі падчас працы;
- правілы бяспекі пасля заканчэння працы;
- правілы бяспекі ў аварыйных сітуацыях.

Гэтыя правілы ўтрымліваюцца ў інструкцыях па бяспецы падчас работы на швейнай машыне з электрапрыводам.



1. Назаві правілы бяспекі, якія трэба выконваць перад пачаткам працы.
2. Чаму нельга нахіляцца блізка да рухомых частак машыны?
3. Назаві небяспечныя дзеянні, якія могуць прывесці да праколу пальцаў іголкай.
4. Якой умовы трэба прытрымлівацца пры выкананні запраўкі нітак у машыну?
5. Як трэба націскаць на педаль, пачынаючы выкананне строчкі?
6. Чаму нельга тармазіць рукой за махавое кола машыны?
7. Назаві правіла, якім трэба кіравацца пры выкананні чысткі і змазкі машыны.
8. Назаві правілы, якімі трэба кіравацца пасля заканчэння працы.
9. З якога боку неабходна размяшчаць дэталі, якія бяруць левай рукой?
10. З якога боку неабходна размяшчаць дэталі, якія бяруць правай рукой?
11. Дзе размяшчаць прадметы, якімі карыстаюцца часта?
12. Чаго не павінна быць на працоўным месцы?
13. Назаві правілы, якія ўтрымліваюцца ў інструкцыі па бяспецы працы.

ПАЯСНЫЯ І ПЛЕЧАВЫЯ ШВЕЙНЫЯ ВЫРАБЫ. ЭЛЕМЕНТАРНЫЯ ЗВЕСТКІ ПРА ЧАРЦЁЖ ШВЕЙНАГА ВЫРАБУ



§ 7. Агульныя звесткі пра адзенне

Сучаснае адзенне вельмі разнастайнае. У залежнасці ад таго, для якіх мэт яно прызначана, на каго і на які час года разлічана, адзенне падзяляюць на групы.

Па прызначэнні адзенне бывае бытавое і вытворчае. Да бытавога адносяць адзенне для штодзённага нашэння, урачыстых выпадкаў, хатняе, спартыўнае і г. д. Вытворчае адзенне — гэта санітарнае, спецыяльнае адзенне. Яно абараняе чалавека ад неспрыяльных уздзеянняў вытворчага асяроддзя.

Адзенне бывае мужчынскае, жаночае і дзіцячае. У залежнасці ад сезону — летняе, зімовае і вяснова-восеньскае (дэмі-сезоннае). Паводле спосабу выкарыстання адрозніваюць верхняе адзенне (вопратку), споднюю бялізну, пляжнае адзенне, галаўныя ўборы. Верхняе адзенне (вопратка) — гэта паліто, курткі, штаны (нагавіцы), касцюмы, спадніцы, сукенкі, халаты, блузкі. Паводле спосабу нашэння адзенне бывае **плечавое** (сукенкі, блузкі, халаты) і **паяснае** (спадніцы, штаны, шорты).

Вырабы верхняга адзення шыюць з розных тканін: баваўняных, ільняных, шаўковых, шарсцяных, сінтэтычных, штучных. Пры выбары тканіны трэба ўлічваць, які выраб ты будзеш шыць, якога фасону, для чаго ён будзе прызначаны (штодзённы, святочны ці інш.).

Калі будзеш шыць спадніцу, то трэба падумаць, з якой блузкай ты зможаш яе насіць. Спадніца па колеры тканіны і фасоне павінна спалучацца з верхняй часткай адзення, па магчымасці складаць з ёй агульны камплект.

Пры выбары тканіны з малюнкам трэба памятаць, што тканіны з напраўленым малюнкам кроіць складаней, чым тканіны з малюнкам, які не мае напрамку. Пры раскроі такіх тканін патрэбна ўлічваць напрамак малюнка, яго сіметрычнасць. Ад гэтага залежыць спосаб раскладкі выкрайкі на тканіне (мал. 10).

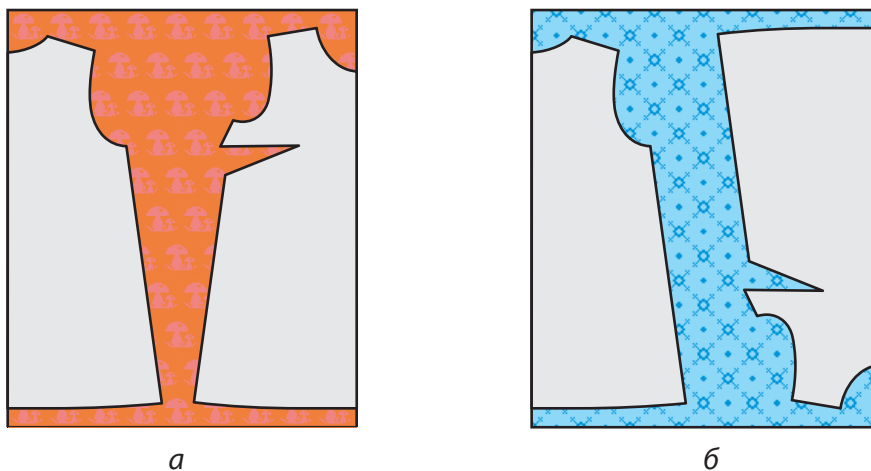

Мал. 10. Раскладка дэталю выкрайкі на тканіне:

а — з напраўленым малюнкам; *б* — з ненапраўленым малюнкам

З тканіны з буйным малюнкам не рэкамендуецца шыць вырабы са складкамі, з дробнымі дэталямі, бо малюнак будзе парушаны.

Для вырабаў з тканіны ў клетку (у палоску) спатрэбіцца больш тканіны, каб пры раскроі падагнаць малюнак па лініях швоў (мал. 11).

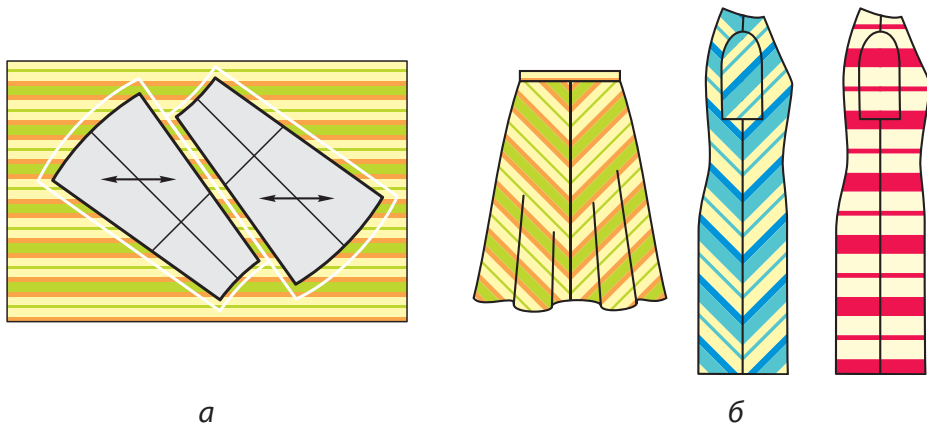

Мал. 11. Раскладка дэталёў выкрайкі на тканіне ў палоску: *а* — агульны выгляд; *б* — размяшчэнне малюнка тканіны па сярэдняй лініі і лініі бакавога шва

Пры пашыве сукенак, спадніц з тканіны з аблямоўкай часцей за ўсё аблямоўку размяшчаюць па ніжнім зрэзе спадніцы, блузкі, рукавоў. У такіх выпадках дапускаецца раскрой па папярочнай нітцы.

Падбіраючы тканіну, неабходна ўлічваць і асаблівасці фігуры. Тканіны цвёрдыя і шчыльныя пашыраюць фігуру, у адрозненне ад мяккіх матэрыялаў. Варта таксама памятаць, што людзям невялікага росту і паўнаватым неабходна адмовіцца ад матэрыялаў з буйным малюнкам. Тканіны аднатонныя або з дробным малюнкам падыходзяць для кожнага сілуэта і не выклікаюць цяжкасцей пры раскроі.



1. Назаві віды адзення паводле прызначэння.
2. Як адрозніваюць адзенне паводле спосабу выкарыстання?
3. Якое бывае адзенне паводле спосабу нашэння?
4. Ад чаго залежыць выбар тканіны для пашыву сукенкі?

§ 8. Разнастайнасць мадэляў паясных і плечавых швейных вырабаў

Да сучаснага адзення прад'яўляецца шмат патрабаванняў. Яно павінна абараняць цела чалавека ад неспрыяльных умоў надвор'я, механічных пашкоджанняў. Адзенне павінна быць зручным і камфортным. Па вопратцы, якую носіць чалавек, мы даведаемся пра яго густ, культуру, род заняткаў, у тым ліку і прафесійных. Да адзення прад'яўляюцца і эстэтычныя патрабаванні. Спалучэнне мадэлі, тканіны і аздаблення павінна адпавядаць знешняму вобліку чалавека, падкрэсліваць яго індывідуальнасць, вартасці. Выраб павінен быць якасна зроблены.

Асартымент швейных вырабаў ахоплівае ўсе віды адзення для жанчын, мужчын і дзяцей, а таксама швейныя вырабы, якія не адносяцца да адзення (прадметы хатняга ўжытку і інш.). Увесь асартымент швейных вырабаў па агульным прызначэнні падзяляецца на пяць класаў: бытавое, спартыўнае, спецыяльнае, ведамаснае, нацыянальнае адзенне.

Класы падзяляюцца на групы: бялізна, лёгкае адзенне (плацельнае), верхняе адзенне (вопратка), галаўныя ўборы.

Бялізна бывае верхняя, сподняя, пасцельная і сталовая.

Да групы лёгкага адзення адносяцца сукенкі, блузкі, спадніцы, штаны і інш.

Вопратка (верхняе адзенне) — гэта паліто, жакеты, курткі, пінжакі, плашчы і інш.

Да галаўных убораў адносяць капелюшы, шапкі, кепі і інш.

Адзенне можа быць розным па прызначэнні (святочнае, выхадное, штодзённае, хатняе, рабочае, спецыяльнае). Можа адрознівацца сезоннасцю (зімовае, летняе, дэмісезоннае і пазасезоннае).

Разгледзім цяпер варыянты мадэляў паяснага і плечавога адзення плацельнай групы. **Плечавое адзенне** — гэта сукенкі, кашулі, блузкі і інш. Мода прапануе мноства розных

па прызначэнні сукенак. Хатняя сукенка (форзац 1) зручная для адпачынку і хатняй працы, нярэдка шыецца ў камплекце з фартухом і касынкай. Для хатняй сукенкі часцей выкарыстоўваюць баваўняныя і лянныя тканіны.

Дзелавая сукенка (форзац 1) — тая, у якой ходзяць на працу або па справах. Выбар фасону і тканіны для дзелавой сукенкі залежаць ад сезону і напрамку моды. Дзелавая сукенка павінна быць сціплай, стрыманай у выкарыстанні ўпрыгажэнняў і аздаблення.

Святочная сукенка (форзац 1) прызначана для выхаду ў тэатр, у госці, на выставу. У якасці святочнай сукенкі можна выкарыстоўваць дзелавую, дапоўненую ўпрыгажэннямі, шалікам, кветкай, каралямі і г. д. Для асабліва ўрачыстых выпадкаў шыюць спецыяльна святочныя сукенкі з дарагіх прыгожых тканін: шоўку, аксаміту і інш.

Моладзь носіць сукенкі-дыска (форзац 1), у якіх ходзіць на музычныя вечары, дыскатэкі. Сучасныя сукенкі-дыска маюць своеасаблівую форму. Гэта можа быць сукенка-світар, сукенка-майка, сукенка-кашуля.

Мадэлі сукенак маюць розныя графічныя сілуэты (мал. 12).

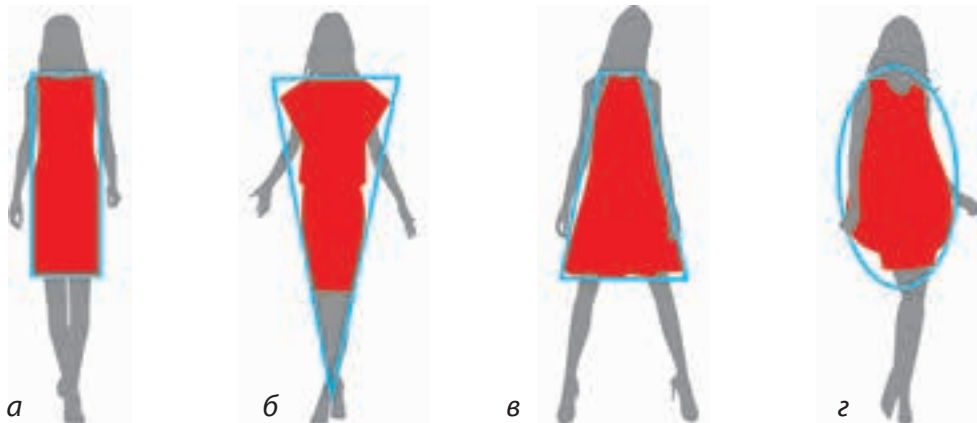

Мал. 12. Графічныя сілуэты плечавых вырабаў

Сілуэт перадае галоўныя абрысы адзення. Адрозніваюць сілуэты прамавугольны (мал. 12, *а*), трохвугольны (мал. 12, *б*), трапецападобны (мал. 12, *в*), авальны (мал. 12, *г*). Па ступені аблягання фігуры чалавека сілуэт можа быць **прамы** (мал. 13, *а*), **прыталены** (мал. 13, *б*), які часткова прылягае (мал. 13, *в*), **трапецападобны** (мал. 13, *г*).

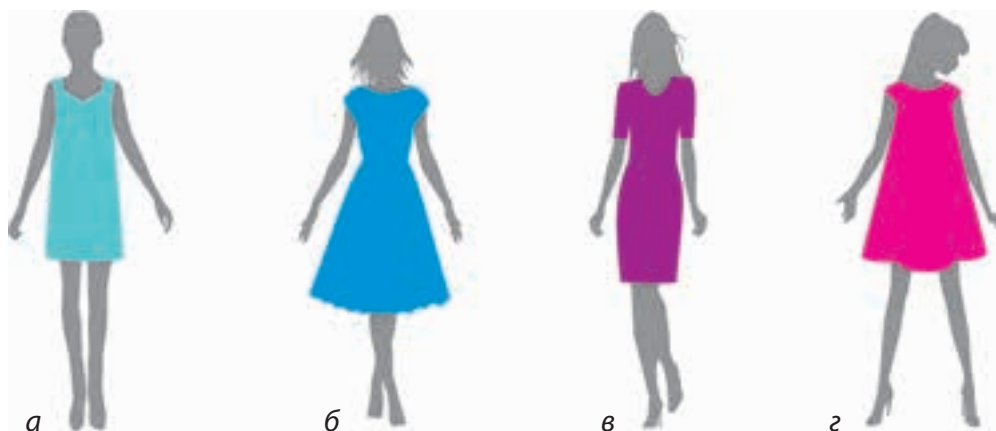

Мал. 13. Сілуэты плечавых вырабаў па ступені аблягання фігуры чалавека

Самы распаўсюджаны від плечавых вырабаў — блузкі. Яны могуць мець тое ж прызначэнне, што і сукенкі, тыя ж віды і сілуэты.

Да паяснага адзення адносяцца спадніцы (мал. 14), штаны, шорты і інш.

Спадніцы могуць быць прамыя (мал. 14, *а*), завужаныя ўнізе (мал. 14, *б*), расклёшаныя (мал. 14, *в*), з кліноў (мал. 14, *г*), у складку (мал. 14, *д*), з запáхам (мал. 14, *е*), з драпіроўкай (мал. 14, *ж*), на какетцы (мал. 14, *з*).

Для спадніц падыходзяць усе тканіны, любыя расфарбоўкі, розная даўжыня. Спадніцы бываюць сярэдняй даўжыні; крыху ніжэй за калена — спадніцы **мідзі**; кароткія — спадніцы **міні**; даўжынёй да шчыкалатак — спадніцы **максі**.

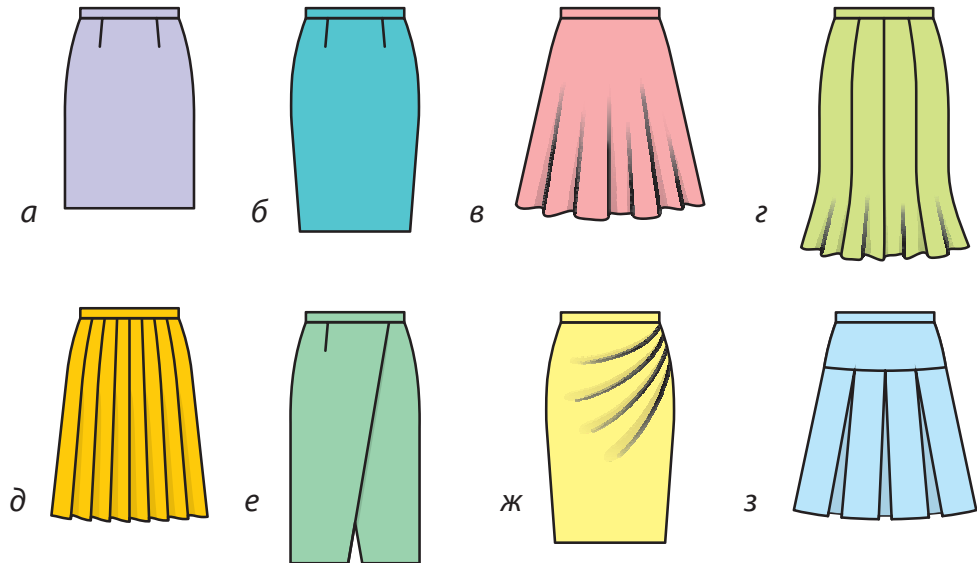

Мал. 14. Віды спадніц:

а — прмая; б — завужаная ўнізе; в — расклёшаная; г — з кліноў;
 д — у складку; е — з зап'яхам; ж — з драпіроўкай; з — на какетцы

асартымент, сілуэт, міні, мідзі, максі



1. Раскажы аб прызначэнні адзення.
2. Назаві класы адзення паводле агульнага прызначэння.
3. На якія групы дзеляцца класы адзення?
4. Якія віды вырабаў уваходзяць у групу лёгкага адзення?
5. Назаві віды сукенак.
6. Якія вырабы адносяцца да плечавых?
7. Якія вырабы адносяцца да паясных?
8. Назаві сілуэты плечавых вырабаў па ступені аблягання фігуры чалавека.
9. Да якой групы адносяцца сукенкі, блузкі, спадніцы, штаны?
10. Якія віды спадніц ты ведаеш?

ПР Зарысоўка мадэляў адзення.

1. Зарысаваць мадэлі плечавога адзення на гатовым контуры. Падабраць тканіны.
2. Зарысаваць мадэлі паяснога адзення на гатовым контуры. Падабраць тканіны.

§ 9. Агульныя звесткі аб прафесіях

Працэс вырабу адзення складаецца з трох этапаў:

1. **Праектаванне** адзення, распрацоўка мадэлі, выраб лякал.
2. **Тэхнічная падрыхтоўка**, падрыхтоўка тканіны да раскрою і раскрой.
3. **Тэхналагічны працэс** стварэння вырабу, пашыў вырабу і яго канчатковае аздабленне.

У стварэнні адзення прымаюць удзел розныя спецыялісты швейнай прамысловасці. Гэта **мастакі-мадэльеры, канструктары, тэхнолагі, швачкі** і іншыя.

Мастак-мадэльер стварае мадэль, яе мастацка-эстэтычны вобраз у адпаведнасці з напрамкам моды, прызначэннем і практычным прымяненнем. Работы, якія выконвае мастак-мадэльер, уключаюць стварэнне эскіза мадэлі, падбор матэрыялаў, фурнітуры, аздабленняў.

Мадэльер-канструктар рэалізуе (увасабляе) задуму мастака ў гатовым узоры створанай мадэлі. Ён распрацоўвае канструкцыю мадэлі ў дэталях на аснове размерных прыкмет і з улікам спосабаў апрацоўкі вырабу. Канструктар распрацоўвае чарцяжы для ўсіх дэталей, а затым і лякалы з улікам неабходных прыпускаў да контураў чарцяжоў. Мастак-мадэльер і канструктар працуюць у цесным кантакце, каб правільна

рэалізаваць задуму мастака і атрымаць канструкцыю вырабу, якая мае добрую пасадку на фігуры чалавека.

Тэхнолаг распрацоўвае метады апрацоўкі і зборкі дэталю для атрымання гатовага вырабу, вызначае абсталяванне, інструменты і прыстасаванні, неабходныя для яго вырабу, складае пералік тэхналагічных аперацый і паслядоўнасць іх выканання.

Швачка выконвае пашыў вырабаў на ўніверсальных і спецыялізаваных (для абкідання зрэзаў, вырабу прарэшкаў, прышывання гузікаў, аздаблення і інш.) швейных машынах. Больш падрабязна праца швачкі апісана ў вучэбным дапаможніку для вучняў шостых-восьмых класаў.

мастак-мадэльер, мадэльер-канструктар, тэхнолаг



1. Назаві этапы працэсу вырабу адзення.
2. Назаві спецыялістаў, якія ўдзельнічаюць у стварэнні адзення.
3. Якую працу выконвае мастак-мадэльер?
4. Чым займаецца мадэльер-канструктар?
5. Хто распрацоўвае метады апрацоўкі і зборкі дэталю?
6. Раскажы, якую працу выконвае швачка.

§ 10. Часопісы мод, іх выкарыстанне пры выбары мадэлі

Выраб выкрайкі — складаны працэс. Ён прадугледжвае стварэнне эскіза мадэлі, выкананне складаных разлікаў, пабудову чарцяжа вырабу і яго дэталю. Зрабіць выкрайку можна прасцей, калі скарыстацца дадаткамі да часопісаў мод, якія прапануюць гатовыя выкрайкі на розныя мадэлі і памеры. Для гэтага трэба ведаць свае памеры і выбраць у часопісе ўпадабаную мадэль.

Дадатак складаецца з вялікіх лістоў з выкрайкамі дзіцячага, жаночага і мужчынскага адзення ў натуральную велічыню для стандартных фігур. Памер адзення для дарослых вызначаецца меркай абхвату грудзей і ростам. Памер адзення для дзяцей і падлеткаў вызначаецца па росце. Напрыклад, у часопісе «Burda» прапануюцца выкрайкі жаночага адзення на рост 160 і 168 см, выкрайкі для дзяцей і падлеткаў — на рост ад 56 да 176 см. Інтэрвал паміж ростамі складае 6 см. Для вызначэння памеру неабходнай для цябе выкрайкі ў часопісах дадзены табліцы памераў (мал. 15).

Асноўнымі меркамі з’яўляюцца: для плечавага вырабу — абхват грудзей, для паяснога — абхват клубоў.

На развароце лістоў часопіса размяшчаюцца інструкцыі. Інструкцыі ўтрымліваюць звесткі, неабходныя для пошуку патрэбнай мадэлі на зададзены памер (мал. 16). На кожную мадэль у рамцы пазначаны: нумар ліста, колер і малюнак контуру дэталей, іх нумары, відарыс і ўмоўныя абазначэнні.

ЖАНЧЫНЫ, РОСТ 160 см

Памер		17	18	19	20	21	22	23	24	25	26
Абхват грудзей	см	80	84	88	92	96	100	104	110	116	122
Абхват таліі	см	62	66	70	74	78	82	86	92	98	104
Абхват клубоў	см	86	90	94	98	102	106	110	116	122	128
Вышыня грудзей	см	24	25	26	27	28	29	30	31	32	33
Даўжыня пераду	см	41	42	43	44	45	46	47	48	49	50
Даўжыня спіны	см	39	39	40	40	41	41	42	42	43	43
Шырыня спіны	см	33,5	34,5	35,5	36,5	37,5	38,5	39,5	41	42,5	44
Даўжыня пляча	см	12	12	12	13	13	13	13	14	14	14
Даўжыня рукава	см	57	57	58	58	59	59	59	59	60	60
Абхват в.ч. рукі	см	26	27	28	29	30	31	32	34	36	38
Абхват шыі	см	34	35	36	37	38	39	40	41	42	43

Мал. 15. Табліца памераў для жанчын на рост 160 см

Далей выбіраюць патрэбны ліст выкраек. Нумары дэталёў знаходзяць на палях ліста. Яны маюць той жа колер, што і контуры выкрайкі. Правёўшы ў думках лінію ўверх ці ўніз ад знойдзенага нумара, адшукваюць патрэбную дэталю (мал. 17).

Такім жа спосабам знаходзяць і астатнія дэталі. Затым на ліст з выкрайкамі накладваюць празрыстую паперу (кальку) або поліэтыленавую плёнку, сколваюць і абводзяць контуры дэталёў алоўкам або геліевай ручкай (мал. 18).

Пры пераводзе ліній можна выкарыстоўваць лінейкі, а для абводкі складаных ліній — лякалы. Неабходна таксама нанесці на кальку (плёнку) умоўныя абазначэнні. На лісце выкраек сустракаюцца розныя ўмоўныя абазначэнні (табл. 2), якія пераносяцца падчас пераводу выкраек.

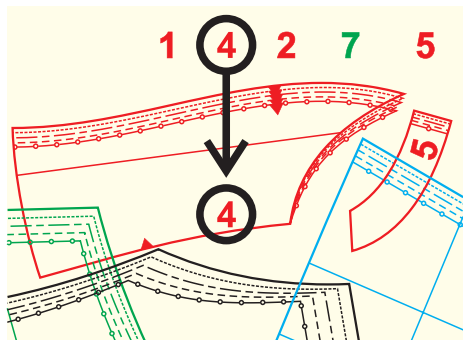

Мал. 17. Пошук дэталёў выкрайкі

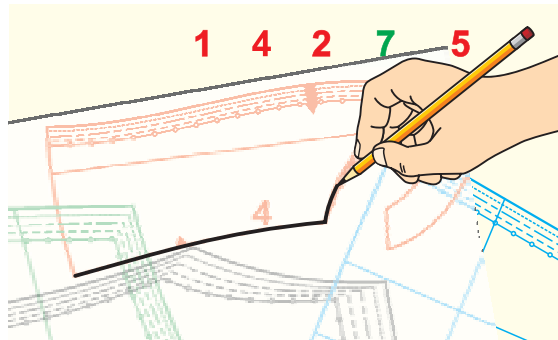



Мал. 18. Перавод дэталёў выкрайкі

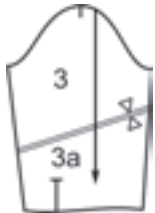
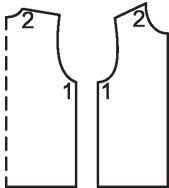
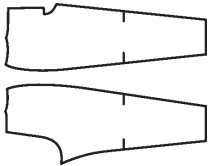

Мал. 16. Інструкцыя да мадэлі

Табліца 2. Умоўныя абзначэнні

№ п/п	Малюнак	Значэнне	Указанні
1		Падоўжыць дэталі	Калі дэталі не змяшчаецца на лісце выкраек цалкам, то яе дабудоўваюць. Для гэтага працягваюць лініі ад канцоў стрэлак на пазначаную велічыню
2		Лінія злучэння	Буйныя дэталі пераводзяць па частках, а затым склейваюць па лініі злучэння, якая пазначаецца двайной лініяй. Пры сумяшчэнні ліній трохвугольнікі павінны супадаць
3		Кантрольныя пазнакі (знакі)	Кантрольныя пазнакі патрэбныя для правільнага злучэння дэталей. Лічбы ў месцах злучэння павінны супадаць
4		Папярочныя пазнакі	Пры злучэнні дэталей вялікай даўжыні папярочныя пазнакі сумяшчаюць для пазбягання перакосаў па швах
5		Лінія згібу	Лінія згібу пазначаецца штыравой лініяй, якую пры раскроі трэба сумясціць са згібам тканіны

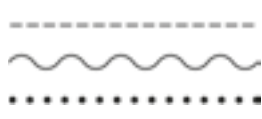
№ п/п	Малюнак	Значэнне	Указанні
6		Пазнака разрэзу	Пазнака разрэзу паказвае пачатак і канец разрэзу
7		Прызборыць Прыпасадзіць Адцягнуць	Гэтыя пазнакі ўлічваюць як рэкамендацыі пры пашыве

Месцазнаходжанне прарэшкі, гузікаў, блочак і аздабляльных строчак абазначаюць спецыяльнымі сімваламі (мал. 19).

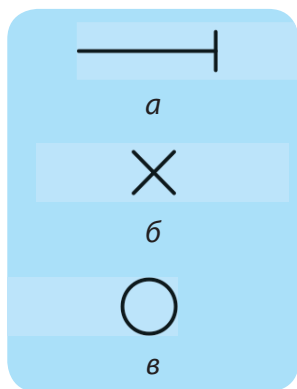

Мал. 19.

Спецыяльныя
сімвалы:

а — прарэшкі;
б — гузікі; в — блочки

Каб праверыць правільнасць выканання работы, параўноўваюць дэталі і ўмоўныя абазначэнні на кальцы (плёнцы) і паменшанай выкрайцы. Далей уносяць змены ў выкрайку ў адпаведнасці са сваімі меркамі. Для гэтага на дэталях выкрайкі пазначаюць лініі грудзей, таліі, клубоў. Удакладняюць велічыню, на якую трэба павялічыць або паменшыць шырыню дэталю па гэтых лініях. Праводзяць новыя контуры дэталю і выражаюць іх.

Запомні! Усе выкрайкі даюцца без прыпускаў на швы, іх улічваюць пры раскроі (гл. форзац 2).



1. Назаві мерку, якая вызначае памер плечавога вырабу.
2. Якая мерка вызначае памер паяснога вырабу?
3. Па якой прыкмеце вызначаюць памер дзіцячага адзення?
4. Якія звесткі пазначаюцца ў інструкцыі да мадэлі?
5. Назаві ўмоўныя абазначэнні, якія сустракаюцца на лісце выкраек.
6. Якія сімвалы абазначаюць месцазнаходжанне прарэшкаў, гузікаў, блочак?



ПР Падбор выкрайкі з выкарыстаннем часопіса мод.

Ход работы

1. Выбраць мадэль у часопісе мод.
2. Азнаёміцца з дадаткам да часопіса мод. Вывучыць правілы зняцця мерак.
3. Зняць меркі з фігуры (праца ў парах), запісаць іх значэнні ў сшытак.
4. Па табліцы памераў вызначыць свой памер.
5. Знайсці нумар мадэлі ў інструкцыі. Вызначыць літарнае абазначэнне ліста, малюнак контуру на свой памер, колер контурнай лініі, пералік дэталяў крою.
6. На лісце з выкрайкамі знайсці контуры дэталяў абранай мадэлі.



ПР Выраб выкрайкі з выкарыстаннем часопіса мод.

Ход работы

1. Накласці на ліст з выкрайкамі кальку (плёнку), скалоць шпількамі.
2. Правесці контуры дэталяў выкрайкі на кальку (плёнку).
3. Нанесці на дэталі ўмоўныя абазначэнні, кантрольныя пазнакі, спецыяльныя сімвалы. Праверыць работу ў параўнанні з паменшаным чарцяжом інструкцыі.
4. Унесці змяненні ў адпаведнасці са сваімі меркамі. Правесці новыя контуры дэталяў.
5. Выказаць дэталі выкрайкі па новых контурах.

§ 11. Кропкі і лініі чарцяжа, выкрайкі, лякалы швейнага вырабу. Правілы зняцця мерак

На швейных прадпрыемствах распрацоўваюць чарцяжы розных відаў адзення. Па чарцяжах выконваюць выкрайкі. На швейнай фабрыцы выкрайкі называюць лякаламi. Чарцёж трэба ўмець не толькі пабудаваць, але і прачытаць.

Існуюць пэўныя правілы афармлення чарцяжоў. Усе кропкі і адрэзкі на чарцяжах маюць свае абазначэнні (мал. 20, б). Лініі чарцяжа супадаюць з лініямі фігуры чалавека. Да асноўных ліній фігуры (мал. 20, а) адносяць: лінію шыі, лінію грудзей, лінію таліі, лінію клубоў, лінію каленяў. Так, па лініі верху (шыі) размешчаны кропкі B (B_1, B_2, B_3), па лініі грудзей — кропкі Γ ($\Gamma_1, \Gamma_2, \Gamma_3$), па лініі таліі —

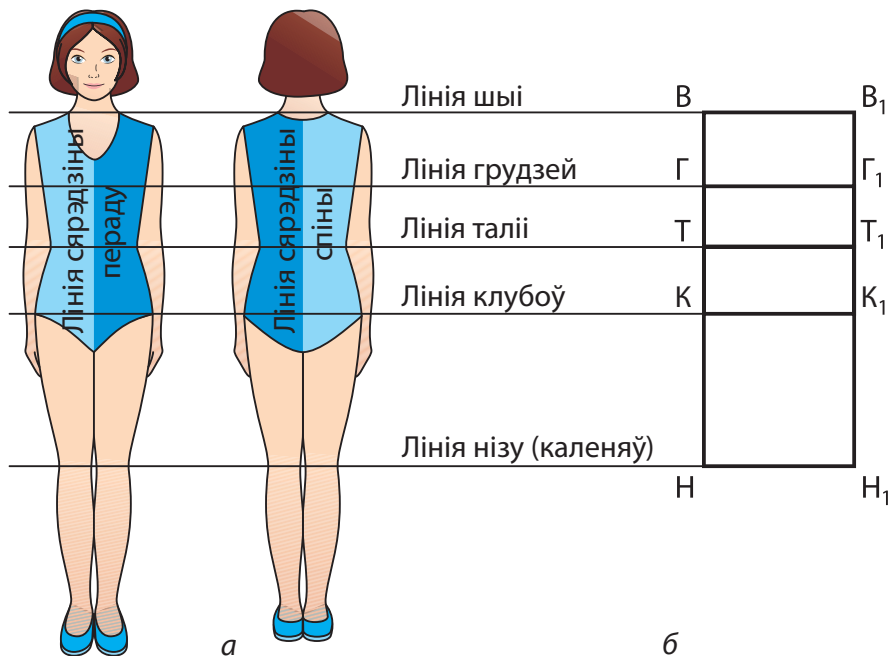

Мал. 20. Асноўныя лініі фігуры (а) і чарцяжа (б)

Кропкі і лініі чарцяжа, выкрайкі, лякалы швейнага вырабу...

кропкі T (T_1, T_2), па лініі клубоў — K (K_1, K_2), па лініі нізу (каленяў) — кропкі H (H_1, H_2). Гэтымі ж літарамі абазначаюцца і адрэзкі саміх ліній.

Чарцяжы будуець на аснове мерак, знятых з фігуры чалавека. Меркі здымаюць сантыметровай стужкай па пэўных правілах.

Зняцце мерак прадугледжвае вымярэнне асноўных умоўных ліній на фігуры чалавека. Меркі здымаюць па правай старане фігуры. Спачатку здымаюць **меркі абхватаў**, затым — **меркі даўжынь**. Кожная мерка мае сваю назву і абазначэнне (табл. 3).

Табліца 3. **Назвы і абазначэнні мерак**

Назвы мерак	Абазначэнні мерак	Прызначэнне мерак
Паўабхват шыі	ПАш	Вызначэнне памеру гарлавіны
Паўабхват грудзей	ПАг	Вызначэнне памеру і шырыні вырабу
Паўабхват таліі	ПАт	Вызначэнне шырыні вырабу па лініі таліі
Паўабхват клубоў	ПАк	Вызначэнне шырыні вырабу па лініі клубоў
Даўжыня вырабу	Дв	Вызначэнне даўжыні вырабу

Правілы зняцця мерак

1. Завязаць на таліі пояс (шнурок).
2. Пры зняцці мерак стаяць прама, апусціўшы рукі.
3. Сантыметровую стужку нельга нацягваць або аслабляць.

Паслядоўнасць зняцця мерак (мал. 21)

1. Абхват шыі (Аш) — па лініі шыі.
2. Абхват грудзей (Аг) — па лініі грудзей.
3. Абхват таліі (Ат) — па лініі таліі.
4. Абхват клубоў (Ак) — па лініі клубоў.
5. Даўжыня вырабу (Дв) — па мадэлі.

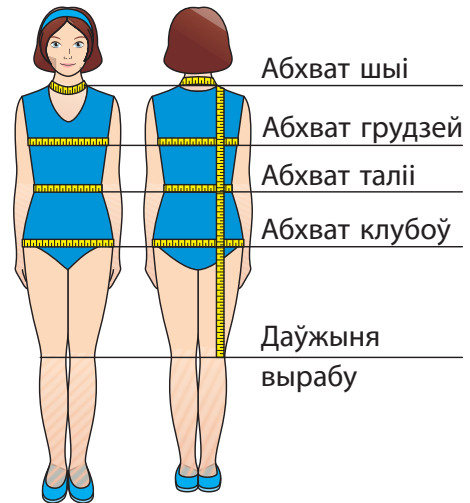

Мал. 21. Зняцце мерак

Памер вырабу. Фігуру чалавека ўмоўна прынята дзяліць на дзве паловы — правую і левую (мал. 20, а). Чарцёж выкрайкі выконваюць на правую палову фігуры, таму меркі абхватаў дзеляць напалам і запісваюць у палавінным памеры. Меркі даўжынь заўсёды запісваюць поўнасьцю.

Памер вырабу вызначаюць па мерцы абхвату грудзей, падзеленай напалам. Напрыклад: абхват грудзей роўны 80 см, значыць, паўабхват грудзей роўны 40 см ($80 : 2$). Памер вырабу — 40.

Для пашыву адзення ў масавай вытворчасці распрацаваны стандартныя меркі на ўсе памеры (табл. 4). Пры індыўідуальным пашыве меркі здымаюць з канкрэтнага чалавека. Ад дакладнасці вымярэнняў залежыць дакладнасць чарцяжа, выкрайкі, а ў выніку — якасць вырабу.

Асноўныя арыенцірныя кропкі фігуры. Для правільнага зняцця мерак на фігуры чалавека вызначаны арыенцірныя кропкі. Праз іх у думках праводзяць гарызантальныя і вертыкальныя лініі фігуры. Разгледзь малюнак 22 і прачытай назвы кропак.

Табліца 4. **Стандартныя меркі (см) фігур дзяўчынак школьнага ўзросту (рост 156—170 см)**

№ п/п	Назвы мерак	Абзначэнні мерак	Памер 40	Памер 42	Памер 44
1	Паўабхват шыі	ПАш	16,8	17	17,6
2	Паўабхват грудзей	ПАг	40	42	44
3	Паўабхват таліі	ПАт	31,7	32,2	33
4	Паўабхват клубоў	ПАк	44	46	48
5	Даўжыня спіны да таліі	Дст	39	40	41
6	Даўжыня пераду да таліі	Дпт	40	41	42
7	Абхват рукі	Ар	24	25	26

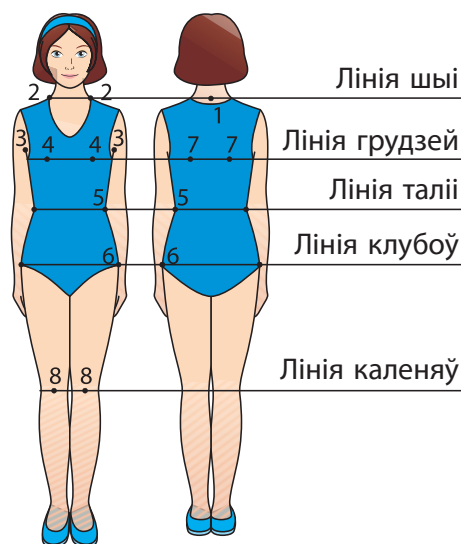

Мал. 22. Арыенцёрныя кропкі на фігуры чалавека:

- 1 — кропка сёмага шыянага пазванка;
- 2 — высокія кропкі пляча;
- 3 — кропкі ў падпахавых ямках;
- 4 — высокія кропкі грудзей;
- 5 — кропкі на лініі таліі;
- 6 — кропкі на выступах клубоў;
- 7 — кропкі на выступах лапатак;
- 8 — кропкі па сярэдзіне каленных рэпак

Лінія шыі праходзіць на ўзроўні сёмага шыйнага пазванка.

Лінія грудзей праходзіць па высокіх кропках грудзей і выступах лапатак.

Лінія таліі праходзіць па самым вузкім месцы тулава.

Лінія клубоў праходзіць па выступах збоку і ззаду.

Лінія каленяў размешчана на ўзроўні сярэдзіны каленнай рэпкі.

**меркі абхватаў, меркі даўжынь, паўабхват,
стандартныя меркі, арыенцірныя кропкі фігуры**



1. Для чаго здымаюць меркі з фігуры чалавека?
2. Назаві асноўныя ўмоўныя лініі на фігуры чалавека.
3. Якія правілы трэба выконваць пры зняцці мерак?
4. У якім парадку здымаюць меркі?
5. Назаві асноўныя арыенцірныя кропкі на фігуры чалавека.



1. Паказ размяшчэння ўмоўных ліній на табліцы, на манекене, на фігуры вучаніцы.
2. Паказ размяшчэння лініі сярэдзіны спінкі, пераду на табліцы, на манекене, на фігуры вучаніцы.
3. Паказ размяшчэння арыенцірных кропак на манекене.
4. Зняцце і запіс мерак, вызначэнне памеру вырабу, параўнанне вынікаў вымярэнняў са стандартнымі меркамі дадзенага памеру.

ПАШЫЎ ПЯСНЫХ ВЫРАБАЎ



§ 12. Звесткі пра спадніцы

Паводле спосабу нашэння спадніцы адносяць да паясных вырабаў. Спадніца можа служыць самастойным відам адзення або складаць частку камплекта — сукенкі-касцюма, камізэлькі і спадніцы і інш.

Па прызначэнні спадніцы бываюць штодзённыя, форменныя, хатнія, спартыўныя. Па фасоне яны могуць быць самыя разнастайныя: прамыя, расклёшаныя, клінавыя. Па колькасці швоў — аднашвовыя, двухшвовыя, мнагашвовыя (мал. 23).

У якасці аздаблення могуць выкарыстоўвацца накладныя кішэні, клапаны, какеткі, зборкі, фальбаны і інш. Для

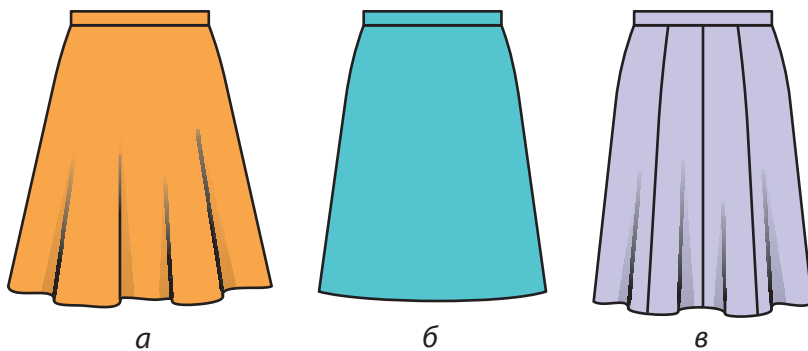

Мал. 23. Спадніцы: *а* — аднашвовыя; *б* — двухшвовыя; *в* — мнагашвовыя

апрацоўкі верхняга зрэзу спадніцы прымяняюць пояс, гарсажную стужку, гумавую тасьму. Для апрацоўкі засцежкі выкарыстоўваюць тасьму-маланку, гузікі, петлі.

Спадніцы шыюць з баваўняных, ільняных, шарсцяных, шаўковых, сінтэтычных тканін. Для пашыву прамой спадніцы можна выкарыстоўваць тканіну вузкую і шырокую. Для расклёшаных спадніц лепш выкарыстоўваць тканіну, якая мае большую шырыню. Спадніцы афармляюць складкамі, кішэнямі, клапанамі, фальбонамі, аздабляльнымі строчкамі. Дэталі спадніцы называюць палотнішчамі.

Прамая спадніца (мал. 24, а) складаецца з дзвюх дэталёў — пярэдняга і задняга палотнішчаў (мал. 24, б). Верхні зрэз спадніцы апрацаваны прышыўным поясам. Засцежка — тасьма-маланка. Апрацоўку ніжняга зрэзу спадніцы і зрэзаў швоў робяць у

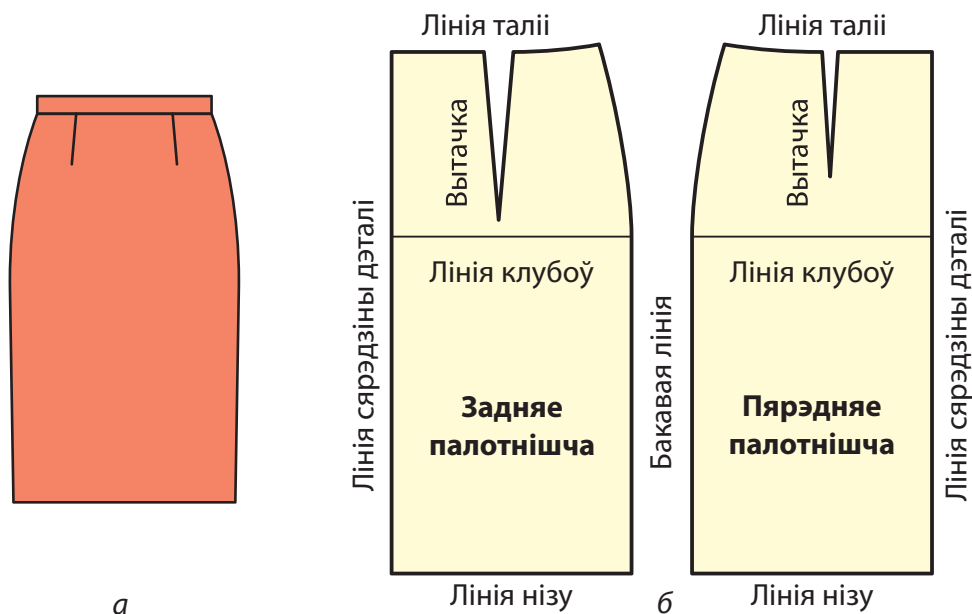

Мал. 24. Прамая спадніца:

а — агульны выгляд; б — назвы дэталёў і ліній чарцяжа

Звесткі пра спадніцы

залежнасці ад тканіны, з якой шыюць спадніцу. Тканіну ж выбіраюць з улікам прызначэння спадніцы.

Для прамой спадніцы, прызначанай для штодзённага нашэння, падыходзяць шчыльныя гладкафарбаваныя тканіны і тканіны ў клетку. Да такой спадніцы лягчэй падабраць па колеры блузку, світар, жакет, камізэльку.

Зняцце мерак і пабудова чарцяжа (мал. 25). Для пабудовы чарцяжа асновы прамой спадніцы здымаюць меркі: абхват таліі, абхват клубоў, даўжыню спіны да таліі, даўжыню вырабу (табл. 5). Меркі абхватаў (у см) запісваюць у палавінным памеры, меркі даўжыні — поўнасяю. Для пабудовы чарцяжа асновы прамой спадніцы (а таксама блузкі) трэба ведаць не толькі велічыні знятых мерак, але і велічыні прыбавак на свабоднае абляганне вырабам цела чалавека. Прыбаўку (у см) пазначаюць літарай П.

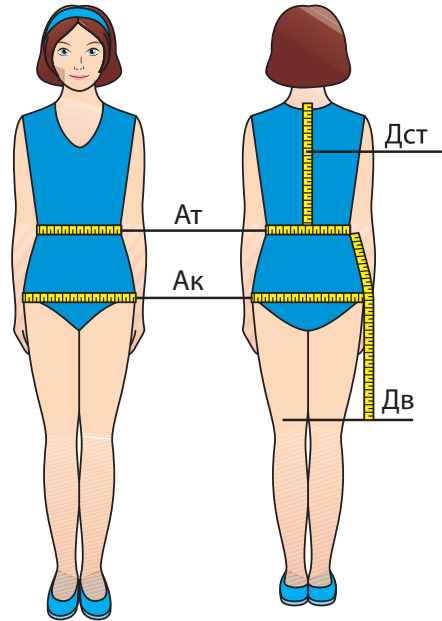

Мал. 25. Зняцце мерак для пабудовы чарцяжа прамой спадніцы

Табліца 5. Меркі для пабудовы чарцяжа асновы прамой спадніцы

№ п/п	Назвы мерак	Абазначэнні мерак	Прызначэнне мерак
1	Паўабхват таліі	ПАт	Вызначэнне даўжыні пояса, разлік вытачак
2	Паўахват клубоў	ПАк	Вызначэнне шырыні вырабу

№ п/п	Назвы мерак	Абзначэнні мерак	Прызначэнне мерак
3	Даўжыня спіны да таліі	Дст	Вызначэнне адлегласці ад лініі таліі да лініі клубоў (Дст : 2)
4	Даўжыня вырабу	Дв	Вызначэнне даўжыні вырабу

На чарцяжы асновы прамой спадніцы (мал. 26) кропкі T , T_1 , T_2 , T_3 , T_4 размяшчаюцца на лініі таліі; кропкі K , K_1 , K_2 , K_3 , K_4 размяшчаюцца на лініі клубоў; кропкі H , H_1 , H_2 размяшчаюцца на лініі нізу. Лічбы 1, 2, 4 паказваюць, колькі сантыметраў трэба адступіць ад лініі клубоў да вяршыні вытачак.

Вытачкі патрэбныя для надання вырабу аб'ёмнай формы. Яны размяшчаюцца па лініі таліі на пярэднім і заднім палотнішчах спадніцы, а таксама па лініі боку. Глыбіня (ростул)

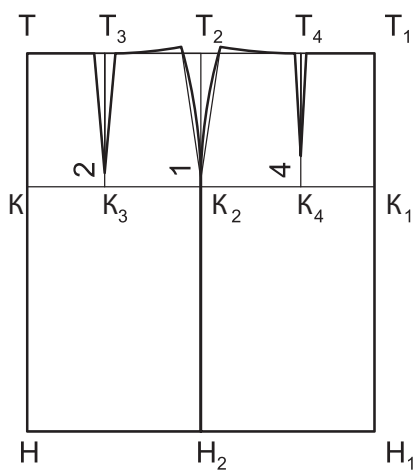

Мал. 26. Чарцёж асновы прамой спадніцы

вытачак розная (мал. 26). Кропка, дзе заканчваецца вытачка, называецца **вяршыняй** вытачкі. На заднім палотнішчы вяршыня вытачкі размешчана на 2 см вышэй за лінію клубоў, на пярэднім палотнішчы — на 4 см вышэй за лінію клубоў, бакавая вытачка — на 1 см вышэй за лінію клубоў. На мал. 26 кропка T_3 — сярэдзіна задняй вытачкі, кропка T_2 — сярэдзіна бакавой вытачкі, кропка T_4 — сярэдзіна пярэдняй вытачкі. Па лініі сярэдзіны праходзіць згіб вытачкі.

Ростул вытачак вызначаецца шляхам разліку:

1. Падлічыць розніцу паміж паўабхватам клубоў і паўабхватам таліі і вызначыць суму вытачак: $(\text{ПАк} + \text{Пк}) - (\text{ПАт} + \text{Пт})$.

Напрыклад: $(45 + 3) - (34 + 1) = 48 - 35 = 13$ см.

2. Вызначыць ростул бакавой вытачкі: $13 : 2 = 6,5$ см.

3. Вызначыць ростул задняй вытачкі: $13 : 3 = 4,3$ см.

4. Вызначыць ростул пярэдняй вытачкі: $13 : 6 = 2,2$ см.

Лінія боку мае вялікі выгін, таму бакавая вытачка афармляецца, як паказана на мал. 27.

Разлік расходу тканіны пры пашыве прамой спадніцы. Расход тканіны пры яе шырыні 80—90 см вызначаюць так: мерку Дв памнажаюць на 2 і дадаюць 10 см $(\text{Дв} \times 2 + 10 \text{ см})$. Пры шырыні тканіны 1 м 40 см і больш колькасць тканіны роўная мерцы $\text{Дв} + 10$ см. Дадаюць 10 см для апрацоўкі верхняга і ніжняга зрэзаў і выраўноўвання папярочнага зрэзу тканіны падчас раскрою дэталей спадніцы.

палотнішчы спадніцы, абхват, паўабхват, прыбаўка на свабоднае абляганне, вытачка, вяршыня вытачкі, ростул вытачкі

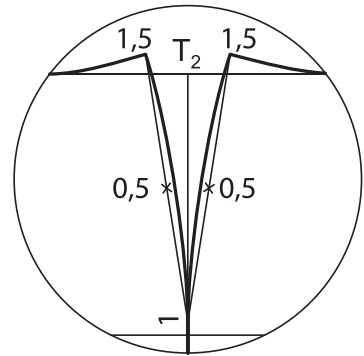

Мал. 27. Афармленне ліній бакавой вытачкі



1. Чаму спадніцы адносяць да паясных вырабаў?
2. Як называюцца дэталі спадніцы?
3. Якія меркі неабходна зняць для пабудовы чарцяжа асновы прамой спадніцы?
4. Якія меркі запісваюцца ў палавінным памеры?
5. Якія меркі запісваюцца поўнасьцю?

6. Па якіх мерках вызначаюць шырыню прамой спадніцы?
7. Як разлічыць неабходную колькасць тканіны?
8. Назаві і пакажы лініі і кропкі на чарцяжы асновы прамой спадніцы (мал. 26).
9. Для чаго неабходныя вытачкі?
10. Дзе размяшчаюцца вытачкі на спадніцы?
11. Як вызначыць ростул вытачак?

§ 13. Раскрой тканіны і падрыхтоўка дэталей крою прамой спадніцы да апрацоўкі

Спачатку ўспомні агульную паслядоўнасць работы па раскроі тканіны і падрыхтоўцы крою швейнага вырабу да апрацоўкі: падрыхтоўка тканіны да раскрою, раскладка дэталей выкрайкі на тканіне, раскрой тканіны.

ПР Падрыхтоўка тканіны да раскрою.

Ход работы

1. Вызначыць від тканіны паводле валакністага саставу.
2. Вымераць яе даўжыню і шырыню.
3. Вызначыць правы і левы бакі.
4. Вызначыць напрамак малюнка тканіны і яго характар.
5. Праверыць наяўнасць дэфектаў на тканіне. Калі ёсць — адзначыць іх, абмыслі пры раскроі.
6. Выканаць працу па дэкаціраванні тканіны ў залежнасці ад валакністага саставу.

ПР Раскладка дэталей выкрайкі спадніцы на тканіне і раскрой.

Падчас раскладкі дэталей выкрайкі на тканіне неабходна ўлічваць даўжыню і шырыню тканіны і ў залежнасці ад гэтага выконваць яе насціланне. Спачатку раскладваюць буйныя дэталі, затым дробныя, улічваючы напрамак малюнка.

Раскрой тканіны і падрыхтоўка дэталюў крою прамой спадніцы да апрацоўкі

Ход работы

1. Складзі тканіну, выраўнаваць папяročныя зрэзы.

2. Адступіць ад папяročнага зрэзу 5—7 см, неабходныя для апрацоўкі ніжняга зрэзу спадніцы, правесці прамую лінію.

3. Раскладзі дэталі выкрайкі, як паказана на малюнках, прыкалоць (мал. 28).

4. Абвесці дэталі выкрайкі спачатку па контуры, а затым

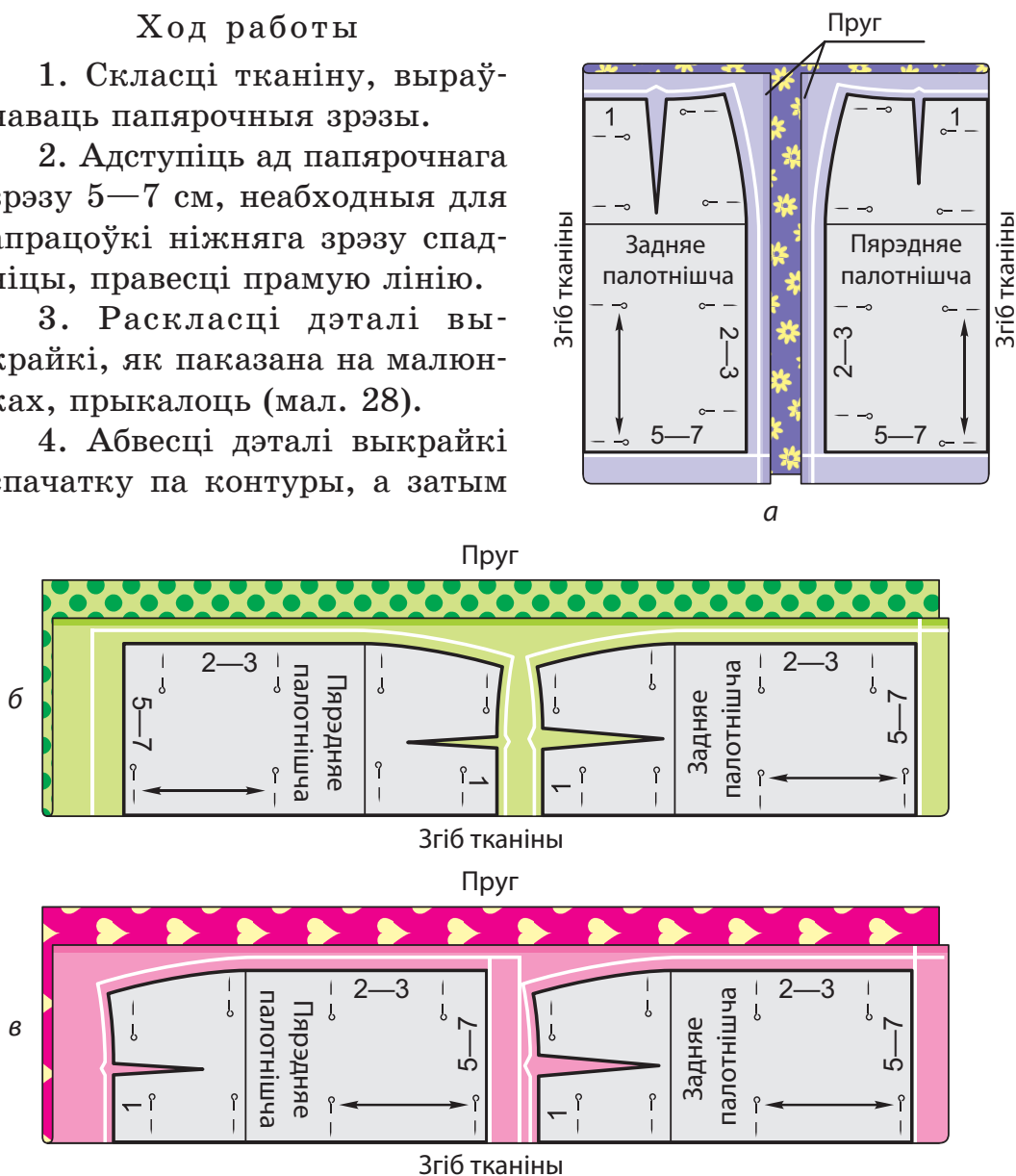

Мал. 28. Схема раскладкі на тканіне дэталюў выкрайкі прамой спадніцы:

а — на шырокай тканіне; б — на вузкай тканіне з ненапраўленым малюнкам; в — на вузкай тканіне з напраўленым малюнкам

адкласці велічыню прыпускаў на апрацоўку зрэзаў і абвесці новы контур з улікам прыпускаў (табл. 6). Велічыні прыпускаў пазначаюцца на выкрайцы ў сантыметрах і абазначаюцца лічбамі.

Табліца 6. **Велічыні прыпускаў на швы**

Дэталі, зрэз	Прыпускі (у см)
Бакавы зрэз спадніцы	2—3
Верхні зрэз спадніцы	1—1,5
Ніжні зрэз прамой спадніцы	5—7
Ніжні зрэз клінавой спадніцы	3—4
Бакавы і ніжні зрэзы пояса	1—1,5
Зрэзы злучэння дэталяў пояса	0,7—1

Кантроль: 1) напрамак падоўжнай ніткі супадае з пазнакай на выкрайцы; 2) прыпускі на швы адкладзены правільна; 3) контур дэталяў спадніцы праведзены дакладна (лініі абводкі тонкія, роўныя).

5. Раскроіць дэталі спадніцы па лініях прыпускаў.

6. Адкалоць дэталі выкрайкі, скалоць дэталі крою.

Кантроль: зрэзы дэталяў роўныя, без надрэзаў, выразаны дакладна па контуры.

ПР Падрыхтоўка дэталяў крою спадніцы да апрацоўкі.

Ход работы

1. Пракласці прамымі шыўкамі капіравальныя строчкі па лініях верхняга зрэзу, бакавой лініі, лініі нізу, клубоў (мал. 29, а).

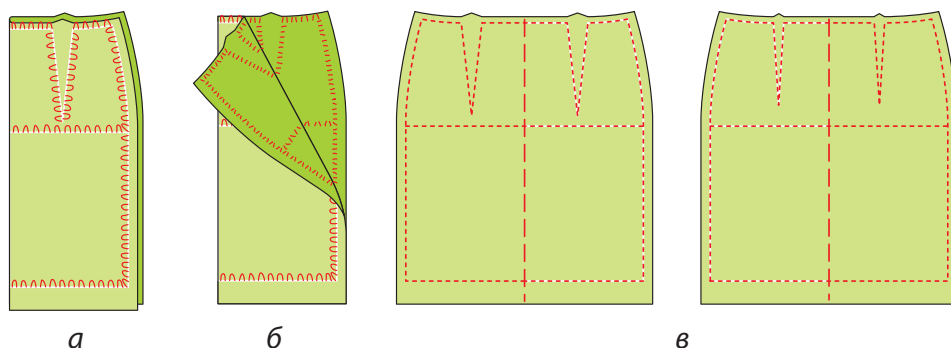

Мал. 29. Падрыхтоўка дэталёў крою спадніцы да апрацоўкі

2. Рассунуць дэталі, разрэзаць ніткі (мал. 29, б).

3. Пракладзі кантрольныя лініі прамымі шыўкамі пасярэдзіне перадняга і задняга палотнішчаў (мал. 29, в).

Кантроль: капіравальныя строчкі і кантрольныя лініі пракладзены дакладна.

§ 14. Падрыхтоўка спадніцы да прымеркі. Прымерка

Пры падрыхтоўцы вырабу да прымеркі дэталі крою трэба сфастрыгаваць па кантурных лініях прамымі шыўкамі даўжынёй 5—7 мм так, каб падчас прымеркі швы не разыходзіліся і не распорваліся. Пачатак і канец строчкі неабходна добра замацаваць.

Падрыхтоўка спадніцы да прымеркі.



Ход работы

1. Скалоць і сфастрыгаваць вытачкі.

2. Скалоць і сфастрыгаваць швы перадняга і задняга палотнішчаў па капіравальных строчках, сумяшчаючы лініі клубоў. Сфастрыгоўваць ад лініі таліі да лініі нізу. Лёвы бакавы зрэз сфастрыгоўваць, адступіўшы ад верхняга зрэзу на 14—16 см для засцежкі.

3. Падагнуць верхні зрэз па капіравальных строчках, зафастрыгаваць на 1—2 мм ад згібу.

4. Падагнуць ніжні зрэз па капіравальных строчках, зафастрыгаваць на 1—2 мм ад згібу і зафастрыгаваць падгін; выдаліць ніткі капіравальных строчак.

Кантроль: 1) дэталі па капіравальных строчках сфастрыгаваны дакладна; 2) лініі клубоў супадаюць; 3) ніжні і верхні зрэзы зафастрыгаваны дакладна.



ПР Правядзенне прымеркі.

Для правядзення прымеркі неабходная гарсажная стужка. Яна выкарыстоўваецца замест пояса і па даўжыні роўная мерцы $Aт + Пт + 2$ см.

Ход работы

1. Надзець гарсаж, закалоць, засцежку размясціць на левым баку.

2. Абрануць спадніцу, прымацаваць яе да гарсажу, сумяшчаючы бакавыя швы, лініі сярэдзіны дэталяў з умоўнымі лініямі на фігуры.

3. Удакладніць па правым баку: шырыню спадніцы па лініях таліі і клубоў; даўжыню і шырыню вытачак; становішча бакавых швоў, сярэдзіны дэталяў; даўжыню вырабу.

4. Унесці змяненні, калі гэта неабходна: зменшыць або павялічыць шырыню спадніцы, выпусціць вытачкі, бакавыя швы. Пadoўжыць або падкараціць спадніцу. Выпраўленні выканаць па правай старане фігуры, заколваючы шпількамі. Зняць спадніцу, пракласці па шпільках новыя шыўкі ніткамі іншага колеру.

5. Перанесці выпраўленні на левы бок дэталі пры дапамозе капіравальных строчак, папярэдне выканаўшы распорванне фастрыгавальных строчак.

6. Сфастрыгаваць дэталі па новых лініях у месцах выпраўлення.

7. Выканаць прымерку другі раз, удакладняючы пасадку спадніцы на фігуры.

§ 15. Апрацоўка засцежкі тасьмой-маланкай

Самай распаўсюджанай засцежкай спадніцы з'яўляецца засцежка-маланка. Яна размяшчаецца ў швах або складках. Засцежка ў спадніцы можа быць спераду, ззаду або ў бакавым шве. Найчасцей засцежку размяшчаюць у бакавым шве з левага боку. На ўчастку засцежкі зрэзы шва не сшываюць. Даўжыня засцежкі не заходзіць за лінію клубоў.

Перш за ўсё тасьму-маланку падбіраюць па колеры і па даўжыні засцежкі. Апрача таго, памер зубчыкаў павінен адпавядаць таўшчыні матэрыялу. Да тонкіх матэрыялаў падбіраюць засцежку з дробнымі зубчыкамі і няцвёрдай тасьмой. Да тоўстых матэрыялаў — з буйнымі зубчыкамі і шчыльнай тасьмой.

Любая маланка складаецца з дзвюх **бартавых стужак са звёнамі, замка з кольцам, абмежавальніка ходу замка.**

Засцежкі-маланкі бываюць трох відаў:

- з адным замком і нераздымным абмежавальнікам (мал. 30, а);
- з адным замком і раздымным абмежавальнікам (мал. 30, б);
- з двума замкамі і раздымным абмежавальнікам (мал. 30, в).

Па прызначэнні маланкі бываюць плацельныя, нагавічныя, абутковыя, куртачныя. У залежнасці ад прызначэння яны маюць розную

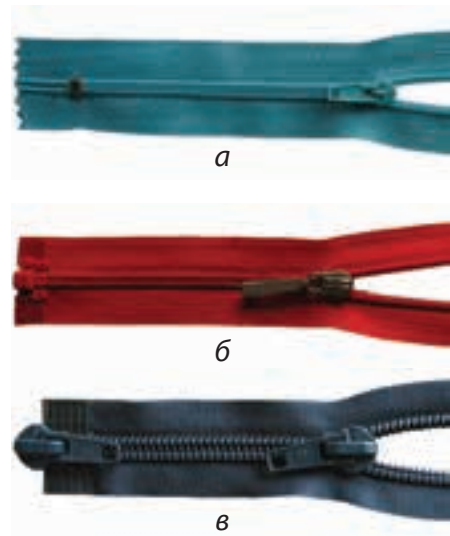

Мал. 30. Віды маланак

даўжыню, памеры звёнаў і замка. Паводле канструкцыі звёнаў бываюць металічныя пляскатыя маланкі (мал. 31, *a*), пластмасавыя маланкі тыпу «трактар» (мал. 31, *б*) і «спіраль» (мал. 31, *в*).

Патайныя маланкі (мал. 32) цалкам прыхаваны дэталямі швейнага вырабу. На правым баку іх выгляд не адрозніваецца ад сшывальнага шва.

Засцежкі-маланкі апрацоўваюць пасля злучэння асноўных дэталёў вырабу (апрача патайной). На апрацоўку засцежак, размешчаных у швах, даюць прыпускі. Шырыня прыпускаў залежыць ад канструкцыі маланкі, месца засцежкі і ўласцівасцей матэрыялу. Прыпуск пад засцежку не можа быць меншы за прыпуск шва сшывання дэталёў.

Існуюць **тры спосабы ўшывання маланкі:**

- лініі настрочвання размешчаны на аднолькавай адлегласці ад згібаў тканіны (мал. 33, *a*);
- з ссунутай лініяй настрочвання (мал. 33, *б*);
- патайная (мал. 33, *в*).

Шырыня шва настрочвання ў першым выпадку залежыць ад мадэлі і складае 3,5—7 мм. Строчка размяшчаецца на аднолькавай адлегласці ад згібаў тканіны. Папярочны ўчастак строчки з'яўляецца замацаваннем.

Шырыню шва ў выпадку з ссунутай лініяй настрочвання выбіраюць па мадэлі. Свабодныя краі тасьмы-маланкі могуць быць настрочаны на прыпускі.



Мал. 31. Канструкцыі маланак

Мал. 32. Патайная маланка

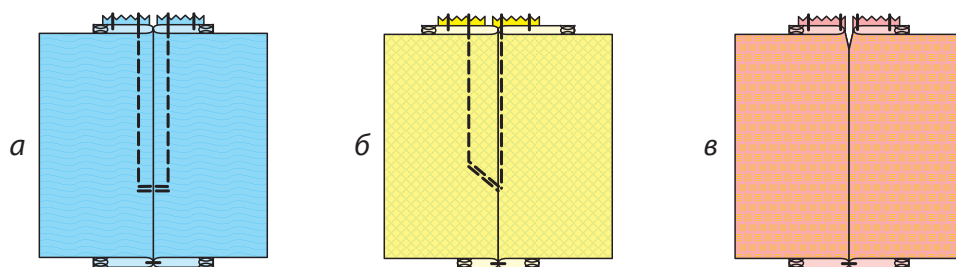

Мал. 33. Апрацоўка засцежкі тасьмой-маланкай

Ушыванне маланак на машыне палягчае спецыяльная лапка.



Апрацоўка засцежкі тасьмой-маланкай у шве (па тэхналагічнай карце на ўзоры) на аднолькавай адлегласці ад згібаў тканіны (мал. 33, а).

Тэхналагічная карта

№ п/п	Малюнак	Ход работы
1		Абкідаць зрэзы дэталю
2		Скласці дэталі ўзору правымі бакамі ўнутр, скалоць шпількамі, правесці крэйдавую лінію на адлегласці 20 мм ад зрэзу, адзначыць даўжыню засцежкі. Сфастрыгаваць дэталі, выдаліць шпількі
3		Сшыць зрэзы дэталю да пазнакі канца засцежкі, выканаць замацаванне. Выдаліць ніткі сфастрыгання

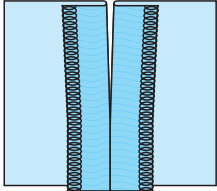
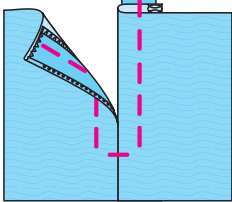
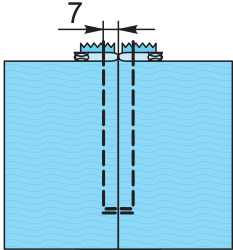
№ п/п	Малюнак	Ход работы
4		Адпрасаваць прыпускі шва сшывання і прыпускі пад засцежку
5		Раскрыць засцежку-маланку. Падкласці яе з левага боку так, каб запрасаваныя згібы закрывалі звёны маланкі, а пачатак тасьмы-маланкі супадаў з верхнім зрэзам дэталі. Прыкалоць шпількамі і нафастрыгаваць абодва бакі маланкі. Выдаліць шпількі
6		Настрачыць маланку. Строчку пракласці зверху ўніз, пачынаючы з левага боку ўзору, на 7 мм ад згібу. У пачатку строчкі выканаць замацаванне. У ніжняга канца засцежкі падняць лапку, павярнуць узор для выканання замацавання. Выканаць замацаванне, прастрачыць правы бок знізу ўверх, зрабіць замацаванне. Выдаліць ніткі сфастрыгавання
7		Прыпрасаваць засцежку праз прасавальнік

Кантроль: 1) тасьма-маланка знаходзіцца дакладна пасярэдзіне бакавога шва; 2) строчка роўная, размешчана на

адлегласці 7 мм ад згібаў; 3) згібы засцежкі не перашкаджаюць руху замка і закрываюць звёны тасьмы-маланкі; 4) вільготна-цеплавая апрацоўка выканана якасна.



Апрацоўка засцежкі тасьмой-маланкай з ссунутай лініяй настрочвання (мал. 33, б) па тэхналагічнай карце на ўзоры.

Тэхналагічная карта

№ п/п	Малюнак	Ход работы
1		Выканаць аперацыі 1—4 па тэхналагічнай карце «Засцежка-маланка ў шве»
2		Падкласці засцежку-маланку з левага боку ўзору пад запрасаваны прыпуск правай дэталі так, каб зубчыкі маланкі ўтыркаліся ў згіб запрасаванага прыпуску. Верхні край тасьмы-маланкі павінен сумяшчацца з верхнім зрэзам правай дэталі. Прыкалоць шпількамі, нафастрыгваць на правую дэталю, выдаліць шпількі
3		Настрочыць маланку на правую дэталю знізу ўверх, пракладваючы строчку як мага бліжэй да згібу дэталі. Выдаліць ніткі сфастрыгання

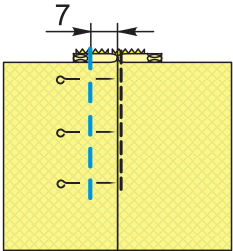
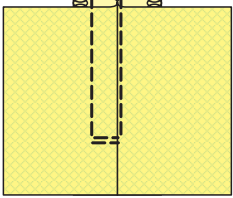
№ п/п	Малюнак	Ход работы
4		<p>Сумясціць згіб левай дэталі са згібам правай дэталі. Прыкалоць шпількамі, нафастрыгаваць засцежку-маланку на левую дэталю на 7 мм, выдаліць шпількі</p>
5		<p>Настрачыць маланку зверху ўніз з правага боку, пракладаючы строчку паралельна згібу левай дэталі. У канцы строчкі зрабіць гарызонтальнае замацаванне. Выдаліць ніткі сфастрыгвання</p>
6		<p>Прыпрасаваць засцежку праз прасавальнік</p>

**тасьма-маланка, бартавыя стужкі са звёнамі,
замок з кольцам, абмежавальнік ходу замка**



1. Для чаго выкарыстоўваецца тасьма-маланка?
2. Назаві віды засцежак-маланак па прызначэнні, па канструкцыі.
3. Пералічы спосабы ўшывання маланкі.
4. Дзе размяшчаюць замацаванне?

§ 16. Апрацоўка абкідных прарэшкаў

Прарэшкі служаць для зашпільвання адзення. Для выканання прарэшка на поясе трэба прарэзаць тканіну па падоўжнай або папярочнай нітцы і абкідаць зрэзы пяцельнымі шыўкамі (мал. 34).

Памер прарэшка вызначаецца па дыяметры гузіка (мал. 35). Для свабоднага праходжання гузіка да памеру прарэшка даецца 1—2 мм, калі гузік плоскі, і 5 мм, калі ён мае форму шарыка.

Прарэшкі пазначаюць на правым баку тканіны дзвюма кропкамі і лініяй разрэзу паміж кропкамі. Карыстаюцца алоўкам або сухім заостраным мылам. Тканіну разразаюць маленькімі вострымі нажніцамі.

Пры абкіданні прарэшка пяцельныя шыўкі выконваюць з правага боку на роўнай адлегласці адзін ад аднаго. Частата шыўкоў 15—20 на 10 мм строчкі. Шыўкі трэба зацягваць з аднолькавым высілкам. На канцах прарэшка робяць замацаванне з нітак. Дзякуючы замацаванню прарэшак не разрываецца.

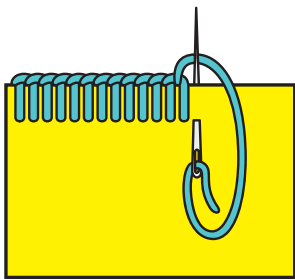

Мал. 34. Пяцельны шывок

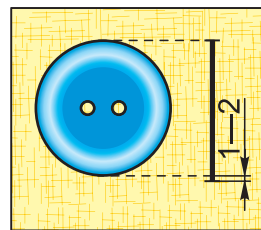

Мал. 35. Вызначэнне памеру прарэшка



Выкананне абкіднога прарэшка па тэхналагічнай карце (на ўзоры).

Тэхналагічная карта

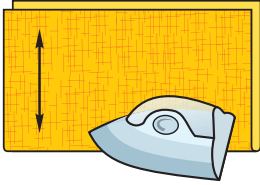
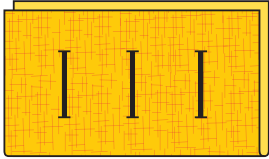
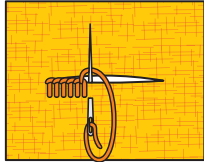
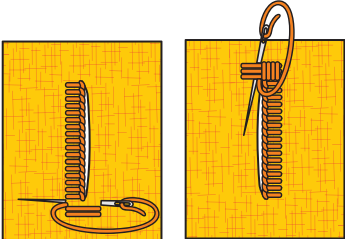
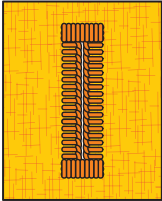
№ п/п	Малюнак	Ход работы
1		Скласці тканіну па падоўжнай нітцы левым бокам унутр. Прыпрасаваць згіб
2		Зрабіць разметку прарэшкаў: па падоўжнай і папярочнай нітцы для гузікаў памерам 2 см. Разрэзаць тканіну па пазначаных лініях
3		Абкідаць зрэз прарэшка за дзве столкі тканіны пяцельнымі шыўкамі
4		Выканаць замацаванне на канцы прарэшка. Абкідаць другі зрэз прарэшка за дзве столкі тканіны, выканаць замацаванне
5		Прыпрасаваць прарэшак праз прасавальнік з левага боку

Кантроль: 1) прарэшак адпавядае дыяметру гузіка; 2) частата пяцельных шыўкоў — 15—20 на 10 мм прарэзу прарэшка; 3) замацаванні не сцягваюць прарэшак.

§ 17. Апрацоўка бакавых зрэзаў спадніцы

Бакавыя швы выконваюць у розных напрамках: правае шво знізу ўверх, а левае — ад канца засцежкі да нізу. Калі бакавыя швы адпрасоўваюць, то абкідаць іх трэба перад сшываннем. Калі швы запрасоўваюць, то абкідаюць іх пасля сшывання. Швы ўзапрасоўку паварочваюць у бок задняга палотнішча. Каб на правым баку вырабу прыпускі швоў не праступалі, пад іх падкладаюць шчыльную паперу.

У вырабах спартыўнага стылю па бакавым шве можна пракласці аздабляльную строчку: калі шво ўраспрасоўку, то з двух бакоў ад шва сшывання. Калі шво ўзапрасоўку, то аздабляльная строчка пракладаецца з аднаго боку па прыпуску.

Зрэзы бакавога шва можна апрацаваць рознымі спосабамі. Выбар спосабу залежыць ад асаблівасцей тканіны і мадэлі (табл. 7).

Табліца 7. Спосабы апрацоўкі бакавога шва

№ п/п	Спосаб апрацоўкі	Графічны малюнак
1	Уручную косымі або пяцельнымі шыўкамі	

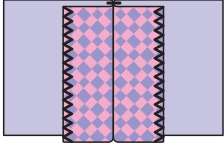
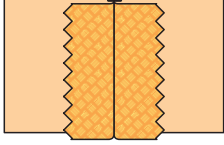
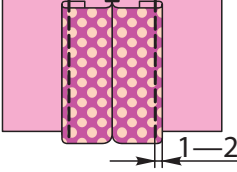
№ п/п	Спосаб апрацоўкі	Графічны малюнак
2	На швейнай машыне зігзагападобнай строчкай	
3	Фігурнае падразанне краёў спецыяльнымі нажніцамі	
4	Машынным швом упадгінку з адкрытым зрэзам	

ПР

Апрацоўка бакавых швоў узапросоўку (на ўзоры 15×20 см).

Ход работы

1. Складзі дэталі правым бокам унутр, адкласці прыпуск да бакавога шва 2 см.
2. Сфастрыгаваць па лініі разметкі.
3. Злучыць дэталі сшывальным швом, выканаўшы замацаванне ў пачатку і ў канцы строчкі.
4. Прыпрасаваць шво, а затым запрасаваць у левы бок, падклаўшы пад прыпуск шчыльную паперу.
5. Апрацаваць зрэзы ўручную косымі або пяцельнымі шыўкамі.

Кантроль: 1) шырыня шва аднолькавая; 2) шво апрацавана акуратна, строчка косага і пяцельнага шыўка не зацягнута; 3) на правым баку не бачныя сляды вільготна-цеплавой апрацоўкі.



1. У якім напрамку выконваюць правае бакавое шво, левае?
2. Калі абкідаюць швы ўзапрасоўку?
3. Калі абкідаюць швы ўраспрасоўку?
4. Для чаго пад прыпускі падкладаюць шчыльную паперу?
5. Назаві спосабы апрацоўкі зрэзаў бакавога шва.

§ 18. Практычныя работы па пашыве прамой спадніцы

Патрабаванні да апрацоўкі дэталяў вырабу

1. Ніткі для сшывання дэталяў спадніцы падбіраць па колеры тканіны.

2. Перад сшываннем дэталяў праверыць, ці няма шпілек па лініі сшывання. Выдаліць ніткі капіравальных строчак.

3. Сшыць бакавыя зрэзы на 1—2 мм ад фастрыгавальных строчак у бок зрэзаў. Пасля сшывання выдаліць ніткі сфастрыгавання.

4. Пры выкананні вільготна-цеплавой апрацоўкі вытачак, швоў пракласці паміж столкамі тканіны ліст белай паперы або белую тканіну, каб на асноўнай дэталі не адбіліся контуры прыпускаў на швы, контуры вытачак, складак.

5. Пасля выканання машынных работ праводзіць вільготна-цеплавую апрацоўку дэталяў вырабу.

План работы па пашыве спадніцы

1. Апрацоўка вытачак.
2. Апрацоўка бакавых зрэзаў.
3. Апрацоўка засцежкі.
4. Апрацоўка пояса.
5. Апрацоўка верхняга зрэзу.
6. Апрацоўка ніжняга зрэзу.
7. Вільготна-цеплавая апрацоўка вырабу.

П Апрацоўка вытачак (на ўзоры).

Ход работы

1. Пракласці кантрольную лінію прамымі шыўкамі пасярэдзіне ўзору. Выканаць разметку вытачак па шаблоне.

2. Перагнуць тканіну па сярэдняй лініі вытачкі, сумясціўшы бакавыя лініі вытачкі, скалоць.

3. Сфастрыгаваць вытачкі ад вяршыні да зрэзаў.

4. Сшыць вытачкі ў зваротным парадку — ад лініі зрэзу да вяршыні вытачкі, выканаўшы замацаванне зваротнай машынай строчкай ці завязаўшы вузельчык з нітак.

5. Прыпрасаваць, а затым запрасаваць вытачку ў бок сярэдзіны дэталі да поўнага прылягання.

6. Спрасаваць пасадку ў канцах вытачак.

Кантроль: 1) вытачкі сшыты дакладна па лініі разметкі; 2) замацаванне выканана правільна; 3) вытачкі запрасаваны ў бок сярэдзіны дэталі; 4) спрасавана пасадка; 5) пры сумяшчэнні даўжыня вытачак аднолькавая.

Тэхналагічная карта на пашыў спадніцы

№ п/п	Назва аперацыі	Тэхналогія выканання
1	Сшыванне вытачак на заднім палотнішчы	Сшыць вытачкі па пазначаных лініях, пачынаючы ад лініі верхняга зрэзу. У канцы строчкі замацаваць. Канцы нітак абрэзаць
2	Запрасоўванне вытачак на заднім палотнішчы спадніцы	Увільгатніць і прыпрасаваць, а затым запрасаваць вытачкі ў бок сярэдзіны дэталі да поўнага прылягання, спрасаваць пасадку ў канцах вытачак. Праверыць якасць работы

№ п/п	Назва аперацыі	Тэхналогія выканання
3	Сшыванне вытачак на пярэднім палотнішчы	Сшыць вытачкі па пазначаных лініях, пачынаючы ад лініі верхняга зрэзу. У канцы строчкі замацаваць. Канцы нітак абрэзаць. Праверыць якасць работы
4	Запрасоўванне вытачак на пярэднім палотнішчы спадніцы	Увільгатніць і прыпрасаваць, а затым запрасаваць вытачкі ў бок сярэдзіны дэталі да поўнага прылягання, спрасаваць пасадку ў канцах вытачак. Праверыць якасць работы
5	Сшыванне бакавых зрэзаў. Апрацоўка зрэзаў швоў	Сшыць правы бакавы зрээ ад верхняга зрэзу ўніз, левы — ад канца засцежкі да ніжняга зрэзу. Апрацаваць зрэзы швоў адным з відаў апрацоўкі зрэзаў. Праверыць якасць работы
6	Распрасоўванне або запрасоўванне бакавых швоў	Увільгатніць швы, распрасаваць на розных бакі ці запрасаваць у бок задняга палотнішча да поўнага прылягання. Праверыць якасць работы
7	Апрацоўка засцежкі тасьмой-маланкай	Выканаць па практычнай рабоце на с. 55—56
8	Апрацоўка пояса	Гл. § 19
9	Апрацоўка верхняга зрэзу прышыўным поясам	Гл. § 19

Працяг

№ п/п	Назва аперацыі	Тэхналогія выканання
10	Апрацоўка ніжняга зрэзу спадніцы	Ніжні зрээ спадніцы перагнуць па пазначанай лініі, зафастрыгаваць падгін, зрээ падагнуць унутр на 0,7—1 см і прымацаваць падгін патайнымі шыўкамі. Выдаліць ніткі зафастрыгавання. Прыпрасаваць падгін. Праверыць якасць работы
11	Канчатковая апрацоўка спадніцы	Абкідаць прарэшкі, прышыць гузікі. Ачысціць выраб ад нітак. Адпрасаваць па падоўжнай нітцы. Пасля прасавання выраб падвесіць або раскласці на стале, каб ён прасох (інакш могуць з'явіцца замяны)



1. Пералічы патрабаванні да апрацоўкі дэталей спадніцы.



Выкананне аперацый 1—7 па тэхналагічнай карце (с. 64—65).

§ 19. Апрацоўка верхняга зрэзу спадніцы

Верхні зрээ спадніцы можна апрацаваць гарсажнай стужкай, прышыўным поясам або швом упадгінку і працягнуць гумавую тасьму. Выбар спосабу апрацоўкі верхняга зрэзу залежыць ад фасону спадніцы і тканіны. Верхні зрээ прамых спадніц часцей за ўсё апрацоўваюць прышыўным поясам. Прышыўны пояс выкарыстоўваюць таксама для апрацоўкі верхняга зрэзу клёшавых, клінавых спадніц.

Прышыўны пояс раскрываюць па падоўжнай нітцы. Ён можа быць выкраены з дзвюх дэталей. Дэталі сшываюць пасярэдзіне. Шырыня шва — 5—7 мм. Прышыўны пояс з мяккай тканіны ўшчыльняюць з дапамогай пракладачных матэрыялаў. Пракладка патрэбна для таго, каб у працэсе нашэння пояс не камячыўся.

ПР Апрацоўка прышыўнога пояса (мал. 36).

Ход работы

1. Раскроіць дэталь пояса. Даўжыня яго складаецца з даўжыні верхняга зрэзу спадніцы з прыбаўкай 3 см (мысік), шырыня — 8 см. Вызначыць сярэдзіну дэталі пояса.

2. Падрыхтаваць пракладку з пракладчнага матэрыялу шырынёй 3 см.

3. Накласці пракладку клеявым бокам на левы бок пояса, сумясціўшы зрэз з лініяй сярэдзіны дэталі пояса, скалоць, прыпрасаваць.

4. Скалоць і сфастрыгаваць канцы пояса, абшыць (5—7 мм), зрэзаць прыпуск шва ў ражках, выканаць надсечку, выдаліць ніткі сфастрыгавання.

5. Вывернуць пояс, выправіць і абкідаць швы. Прыпрасаваць.

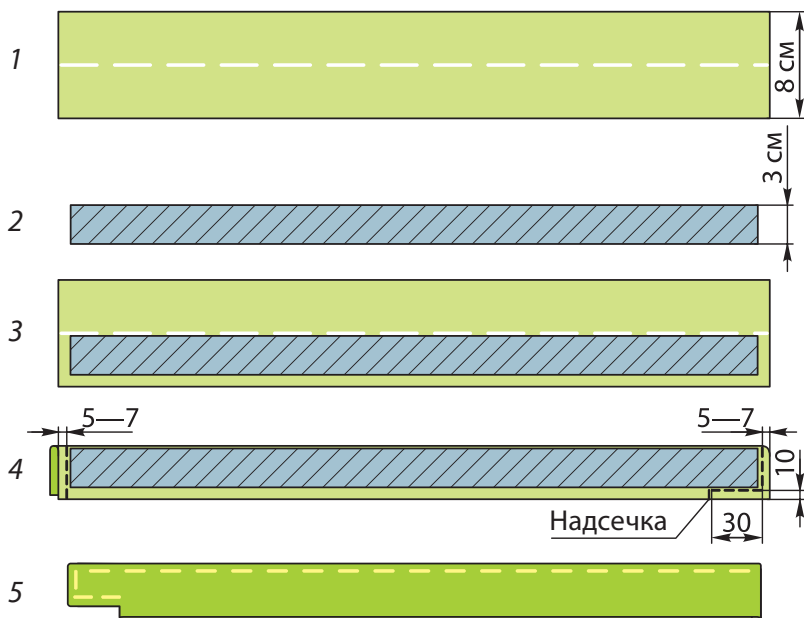

Мал. 36. Апрацоўка прышыўнога пояса

Кантроль: 1) шырыня пояса аднолькавая па ўсёй даўжыні; 2) вільготна-цеплавая апрацоўка выканана якасна.

ПР Апрацоўка верхняга зрэзу спадніцы прышыўным поясам.

Ход работы

1. Вывернуць спадніцу на левы бок. Накласці пояс пад-поясам на левы бок спадніцы, ураўнаваць зрэзы, прыкалоць, прыфастрыгаваць, прышыць. Шырыня шва — 10 мм. Выдаліць ніткі прыфастрыгоўвання. Адхінуць пояс уверх, шво прышывання запрасаваць у бок пояса (мал. 37, а).

2. Вывернуць спадніцу на правы бок. Падагнуць зрэз пояса на 10 мм, нафастрыгаваць, закрываючы машынную строчку, настрачыць пояс на 1—2 мм ад краю падгіну (мал. 37, б).

3. Выдаліць ніткі сфастрыгавання, прыпрасаваць, выдаліць ніткі абкідання. Абкідаць прарэшак. Прышыць гузік (мал. 37, в).

Кантроль: 1) шырыня пояса аднолькавая па ўсёй даўжыні; 2) строчки, прышыванне гузіка, абкіданне прарэшкаў, вільготна-цеплавая апрацоўка выкананы якасна.

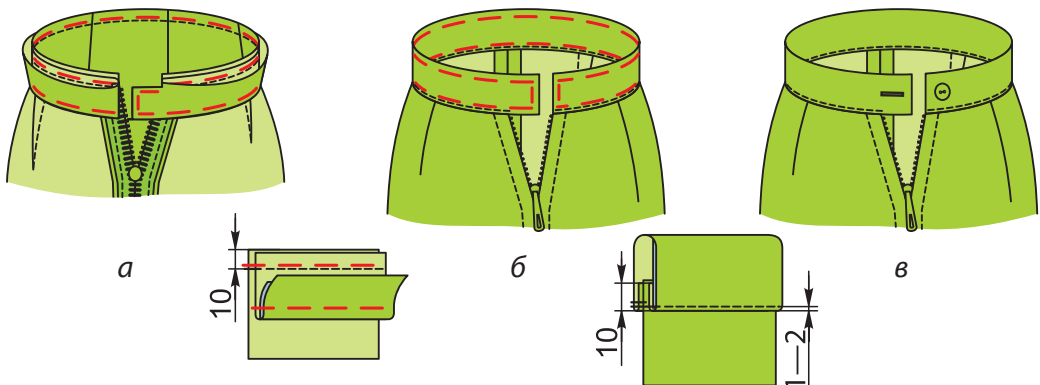

Мал. 37. Апрацоўка верхняга зрэзу спадніцы прышыўным поясам



1. Назаві спосабы апрацоўкі верхняга зрэзу спадніцы.
2. Як раскройваюць прышыўны пояс?
3. Як ушчыльняюць прышыўны пояс з мяккай тканіны?

§ 20. Апрацоўка ніжняга зрэзу спадніцы

Выбар спосабу апрацоўкі ніжняга зрэзу спадніцы залежыць ад таўшчыні тканіны, асыпальнасці, а таксама ад віду ніжняга зрэзу.

Ніжні зрэн можна апрацаваць:

1. Швом упадгінку з закрытым зрэзам, прымацоўваючы падгін **патайнымі шыўкамі** або машынай строчкай.

2. Швом упадгінку з адкрытым зрэзам, прымацоўваючы падгін крывападобнымі шыўкамі (калі зрэзы не асыпаюцца або тканіна шчыльная).

3. Швом упадгінку, папярэдне апрацаваўшы зрэн тасьмой або акантовачным швом, калі зрэзы маюць вельмі вялікую асыпальнасць. Тасьму і абшыўку падбіраюць па колеры тканіны.

4. Швом упадгінку з адкрытым зрэзам. Папярэдне зрэн апрацоўваюць зігзагападобнай машынай строчкай. Падгін прымацоўваюць ручнымі шыўкамі.

Пры апрацоўцы прамых і закругленых зрэзаў машынай строчкай шырыня падгін у роўная 1—1,5 см. Пры апрацоўцы ніжняга зрэзу іншымі спосабамі шырыня падгін у прамога зрэзу роўная 4—6 см, закругленага — не больш за 3 см.

патайныя шыўкі



1. Назаві швы, якімі можна апрацаваць ніжні зрэн спадніцы.
2. Ад чаго залежыць шырыня падгін у ніжняга зрэзу спадніцы?

ПР

Апрацоўка ніжняга зрэзу краявым швом упадгінку з закрытым зрэзам (на ўзоры). Прымацаванне падгінку патайнымі шыўкамі.

Ход работы

1. Знайсці на ўзоры папярочны зрэз. Выраўнаваць папярочны зрэз.

2. Адкласці шырыню падгінку 5 см, пракласці строчку прамых шыўкоў (мал. 38, а).

3. Зафастрыгаваць ніжні зрэз на левы бок, шырыня падгінку 1 см (мал. 38, б).

4. Выканаць другі падгін па пазначанай лініі, зафастрыгаваць (мал. 38, в).

5. Прымацаваць падгін патайнымі шыўкамі. Іх выконваюць справа налева тонкімі баваўнянымі або шаўковымі ніткамі ў колер тканіны. Частата шыўкоў — 3—4 на 10 мм падгінку. Шыўкі не зацягваць (мал. 38, г).

6. Выдаліць ніткі строчак часовага прызначэння. Прыправаць.

Кантроль: 1) шырыня шва ўпадгінку 4 см; 2) патайныя шыўкі не бачныя з правага і левага бакоў; 3) вільготна-цеплавая апрацоўка выканана якасна.

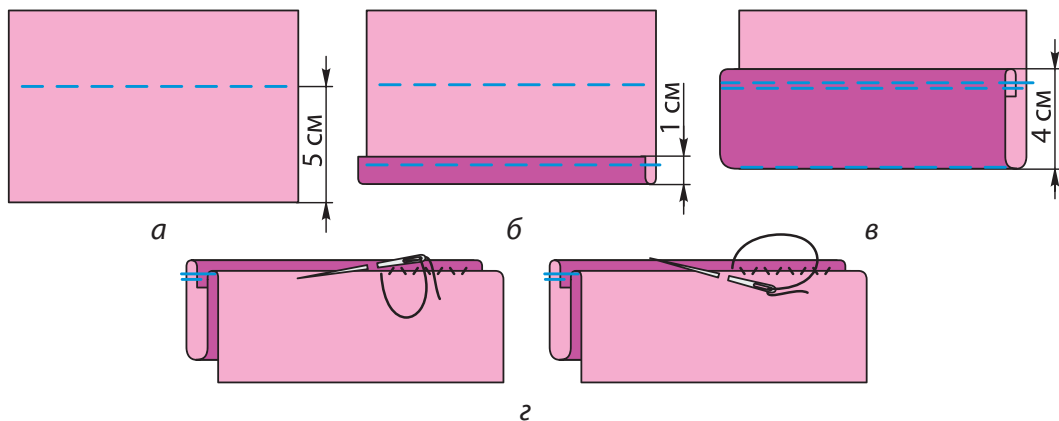

Мал. 38. Апрацоўка падгінку патайнымі шыўкамі

ПР Апрацоўка ніжняга зрэзу краявым швом упадгінку з адкрытым зрэзам. Прымацаванне падгінку крыжападобнымі шыўкамі (на ўзоры са шчыльнай тканіны).

Ход работы

1—2. Выканаць па папярэдняй рабоце.

3. Прымацаваць прыпуск шва крыжападобнымі шыўкамі (мал. 39).

4. Выдаліць ніткі строчак часовага прызначэння. Прыпрасаваць.

Кантроль: 1) шырыня падгінку аднолькавая па ўсёй даўжыні; 2) строчка крыжападобнымі шыўкамі не зацягнута; 3) шыўкі не бачныя з правага боку; 4) вільготна-цеплавая апрацоўка выканана якасна.

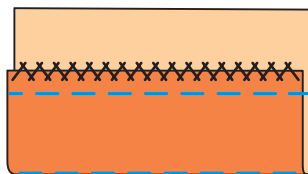

Мал. 39. Прымацаванне падгінку крыжападобнымі шыўкамі

ПР Апрацоўка ніжняга зрэзу швом упадгінку з адкрытым зрэзам.

Зрэз апрацоўваецца зігзагападобнай строчкай і прымацоўваецца ручнымі шыўкамі (на ўзоры).

Ход работы

1—2. Выканаць па пунктах 1—2 на с. 70.

3. Апрацаваць зрэз зігзагападобнай строчкай на швейнай машыне.

4. Перагнуць падгін па пракладзеных шыўках на левы бок, зафастрыгаваць.

5. Прымацаваць апрацаваны зрэз падшывачнай строчкай косага шыўка.

6. Выдаліць ніткі строчак часовага прызначэння. Прыпрасаваць.

Кантроль: 1) зігзагападобная строчка выканана роўна і якасна; 2) шырыня краявога шва ўпадгінку аднолькавая па

ўсёй даўжыні; 3) строчка косага шыўка не зацягнута і не бачная з правага боку; 4) вільготна-цеплавая апрацоўка выканана якасна.

ПР Апрацоўка закругленага ніжняга зрэзу краявым швом упадгінку з закрытым зрэзам (на ўзоры).

Ход работы

1. Адкласці шырыню падгінку 2 см 5 мм, пракласці прамыя шыўкі (мал. 40, а).

2. Адкласці 2 см ад прамых шыўкоў, пракласці дробныя прамыя шыўкі або машынную строчку для зборкі.

3. Перагнуць падгін па пракладзеных шыўках на левы бок, зафастрыгаваць на 5 мм ад згібу (мал. 40, б).

4. Сабраць раўнамерна зборку. Падагнуць зрэз, зафастрыгаваць (мал. 40, в).

5. Прымацаваць падгін патайнымі шыўкамі, шыўкі не зацягваць (мал. 40, г).

6. Выдаліць ніткі зафастрыгавання, зборкі. Прыпрасаваць.

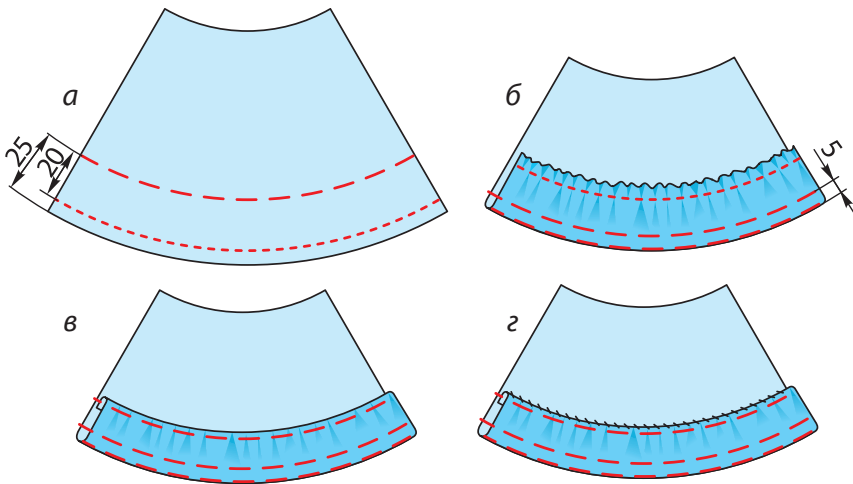

Мал. 40. Апрацоўка закругленага ніжняга зрэзу краявым швом упадгінку з закрытым зрэзам

Кантроль: 1) краявое шво ўпадгінку роўнае 2 см па ўсёй даўжыні; 2) пасадка падгінку размеркавана раўнамерна; 3) ручныя шыўкі не зацягнуты і амаль не бачныя з правага боку; 4) вільготна-цеплавая апрацоўка выканана якасна.



Апрацоўка ніжняга зрэзу прамой спадніцы адным са спосабаў (на выбар).

§ 21. Спадніца з кліноў

Асноўная дэталё спадніцы з кліноў — клін (мал. 41). Клін мае пашырэнне да ніжняга зрэзу. Клінавая спадніца можа мець 4, 6, 8, 10, 12 кліноў.

Пры выбары на спадніцу тканіны з малюнкам трэба ўлічваць напрамак малюнка, таму што пры раскроі клінавой

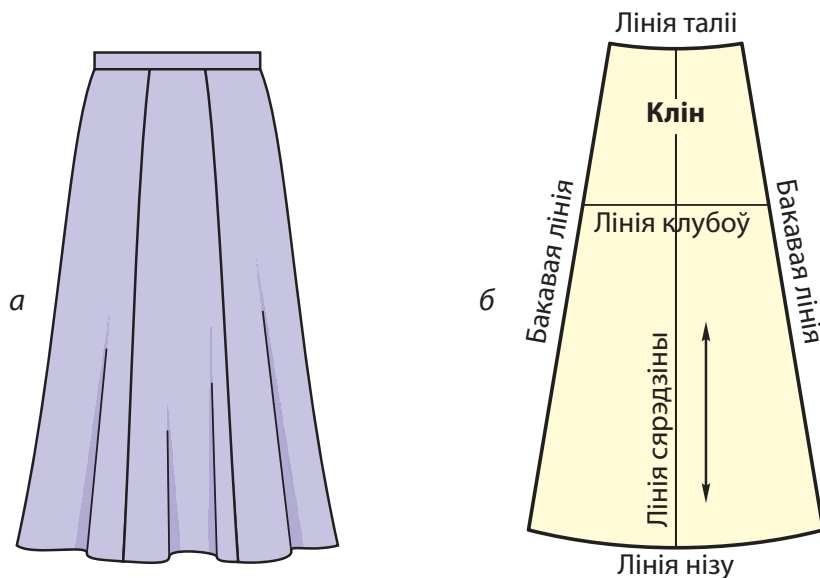

Мал. 41. Клінавая спадніца:

а — агульны выгляд; *б* — назвы ліній чарцяжа кліна спадніцы

спадніцы неабходна падбіраць малюнак у месцах злучэння кліноў. Для пабудовы чарцяжа спадніцы з кліноў здымаюць тыя ж меркі, што і для пабудовы чарцяжа прамой спадніцы.

Разлік расходу тканіны пры вырабе спадніцы з кліноў. Па даўжыні на спадніцу спатрэбіцца колькасць тканіны, роўная $Dв + 10$ (на апрацоўку ніжняга зрэзу, пояса і выраўноўвання папярочнага зрэзу тканіны). Па шырыні тканіну трэба разлічыць так: вымераць шырыню кліна ўнізе і памножыць яе на колькасць кліноў.

Затым трэба вылічыць, якую колькасць кліноў можна раскроіць з тканіны пэўнай шырыні. Напрыклад: у спадніцы будзе 6 кліноў. Калі па шырыні тканіны можна раскроіць 2 кліны (мал. 42, а), то ўсяго тканіны спатрэбіцца $(Dв + 10) \times \times 3$. Калі па шырыні тканіны можна раскроіць 3 кліны (мал. 42, б), то тканіны трэба $(Dв + 10) \times 2$.

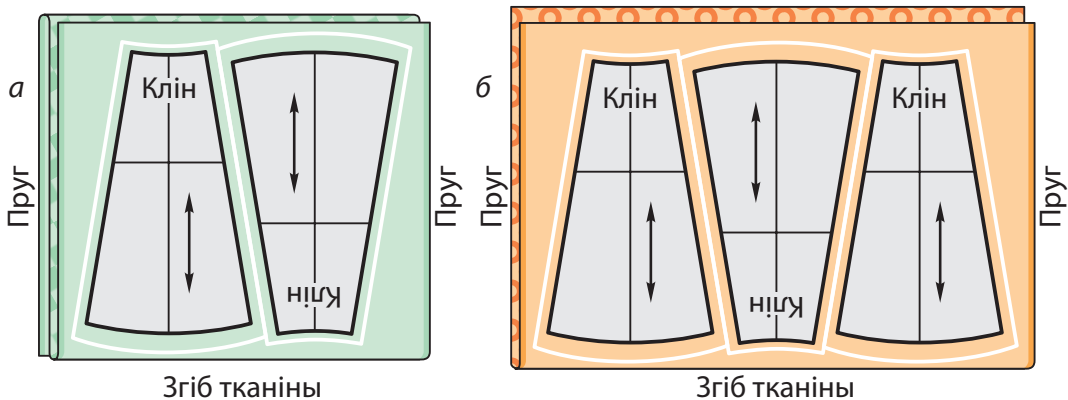

Мал. 42. Схема раскладкі на тканіне дэталёў выкрайкі клінавой спадніцы:

а — на вузкай тканіне (насціланне тканіны ў тры столкі);

б — на шырокай тканіне (насціланне тканіны ў дзве столкі)

Пры раскроі падоўжная нітка павінна праходзіць пасярэдзіне кліна. Пры апрацоўцы ніжняга зрэзу фальбонай неабходна паменшыць даўжыню кліна на шырыню фальбоны.

Каб разлічыць шырыню кліна па лініі таліі, неабходна мерку ($A_t + P_t$) падзяліць на 6, затым атрыманую велічыню падзяліць на 2. Напрыклад: $A_t = 64$, $(64 + 2) : 6 = 66 : 6 = 11$; $11 : 2 = 5,5$.

Каб разлічыць шырыню кліна па лініі клубоў, неабходна мерку ($A_k + P_k$) падзяліць на 6, а атрыманую велічыню падзяліць на 2. Напрыклад: $A_k = 90$, $(90 + 4) : 6 = 94 : 6 = 15,6$; $15,6 : 2 = 7,8$.

Запомні! Тканіны ў клетку і з аднабаковым малюнкам на спадніцу трэба браць больш, таму што пры раскроі неабходна ўлічваць, што пры злучэнні бакавых зрэзаў кліноў малюнак павінен супадаць.

Велічыня прыпускаў на швы: па лініі таліі — 1 см, па бакавой лініі — 2—3 см, па лініі нізу — 3—4 см. Пры злучэнні дэталёў спадніцы з кліноў можна выкарыстоўваць сшывальнае, настрачное або расстрачное швы. Пры злучэнні дэталёў настрачным або расстрачным швом спачатку трэба апрацаваць бакавыя зрэзы дэталёў крою, а затым выканаць злучальныя швы.



1. Чым адрозніваецца клінавая спадніца ад усіх іншых відаў спадніц?
2. Колькі кліноў можа мець спадніца?
3. Якія меркі здымаюць для пабудовы кліна спадніцы?
4. Назаві лініі чарцяжа кліна спадніцы.
5. Дзе павінна праходзіць падоўжная нітка пры раскроі кліна?
6. Назаві велічыні прыпускаў на швы пры раскроі дэталі кліна.



Пашыў спадніцы з кліноў (па плане пашыву прамых спадніц, с. 63, за выключэннем п. 1).

§ 22. Апрацоўка ніжняга зрэзу швейнага вырабу фальбонамі

Фальбонамі аздабляюць начныя кашулі, спадніцы, фартухі, блузкі, жаночыя і дзіцячыя сукенкі. **Фальбона** — гэта палоска тканіны, адзін зрэз якой сабраны на зборку і злучаны з вырабам. У фальбонах адрозніваюць зрэз прышывання і зрэз адлёту (мал. 43).

Раскрой фальбонах. Фальбонах раскройваюць з асноўнай або аздабляльнай тканіны па косым або папярочным напрамку нітак. Шырыня тканіны для фальбонах залежыць ад фасону вырабу, яна можа быць ад 1,5 да 30 см. Даўжыня фальбонах павінна быць у паўтара ці два разы большай за даўжыню зрэзу, да якога яе прышываюць. З мэтай эканоміі тканіны фальбона можа складацца з некалькіх частак (мал. 44).

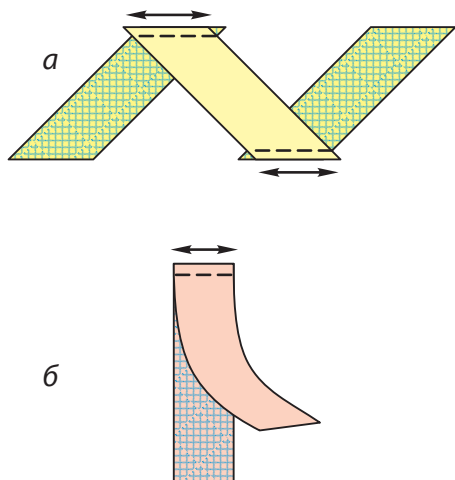

Мал. 44. Злучэнне палосак для фальбонах: а — па косым напрамку нітак; б — па папярочным напрамку нітак

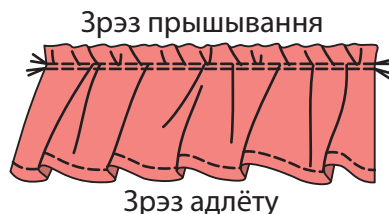

Мал. 43. Назвы зрэзаў дэталі фальбонах

Часткі фальбонах складаюць правымі бакамі ўнутр, выраўноўваюць зрэзы і сшываюць па падоўжнай нітцы. Швы распрасоўваюць, шырыня шва 5—7 мм.

Фальбонах можна зрабіць са стужкі, карункаў, шыцця. Фальбонах выконваюць з дапамогай швейнай машыны. Для гэтага на дэталі пракладаюць дзве

паралельныя строчкі. Рэгулятар строчкі ўстанаўліваюць на 4 мм. Зрэз дэталі збіраюць за ніжнія ніткі да патрэбнай даўжыні, зборкі размяркоўваюць раўнамерна.

Адлётны зрэз фальбоны можна апрацаваць рознымі спосабамі: швом упадгінку з закрытым зрэзам, акантовачным швом, зігзагападобнай машынай строчкай. Фальбоны могуць быць прышыты да зрэзу асноўнай дэталі сшывальным ці накладным швом або ўшыты паміж дзвюма дэталямі.

ПР Выкананне фальбон на ўзоры.

Матэрыялы для работы: дзве дэталі з тканіны памерам 10×15 см і 10×6 см.

Перад работай устанавіць даўжыню шыўка 4 мм, паставіць шпульку з ніткай іншага колеру.

Ход работы

1. На дэталі 10×15 см выканаць разметку (мал. 45, а).
2. Па лініях разметкі пракласці дзве строчкі. Замацаванне не выконваць! У канцы строчкі пакінуць ніткі даўжынёй 5—7 см (мал. 45, б).
3. Сабраць зрэз дэталі на зборку да памераў даўжыні другой дэталі, канцы нітак завязаць вузлом. Размеркаваць зборкі раўнамерна па ўсёй даўжыні першай дэталі (мал. 45, в).
4. Накласці другую дэталю правым бокам на левы бок першай дэталі, выраўнаваць зрэзы, скалоць дэталі (мал. 45, г).
5. Сфастрыгаваць і сшыць дэталі паміж строчкамі зборкі. Выдаліць ніткі сфастрыгавання (мал. 45, д).
6. Абагнуць зрэз першай дэталі свабодным краем другой дэталі, падагнуць зрэзы другой дэталі на 7 мм. Прыкалоць падгін, закрываючы строчку прышывання (мал. 45, е).
7. Нафастрыгаваць і настрачыць падгін другой дэталі на 1—2 мм ад падагнутага краю (мал. 45, ж, з).

8. Выдаліць ніткі сфастрыгавання і ніткі зборкі. Прыправаць узор.

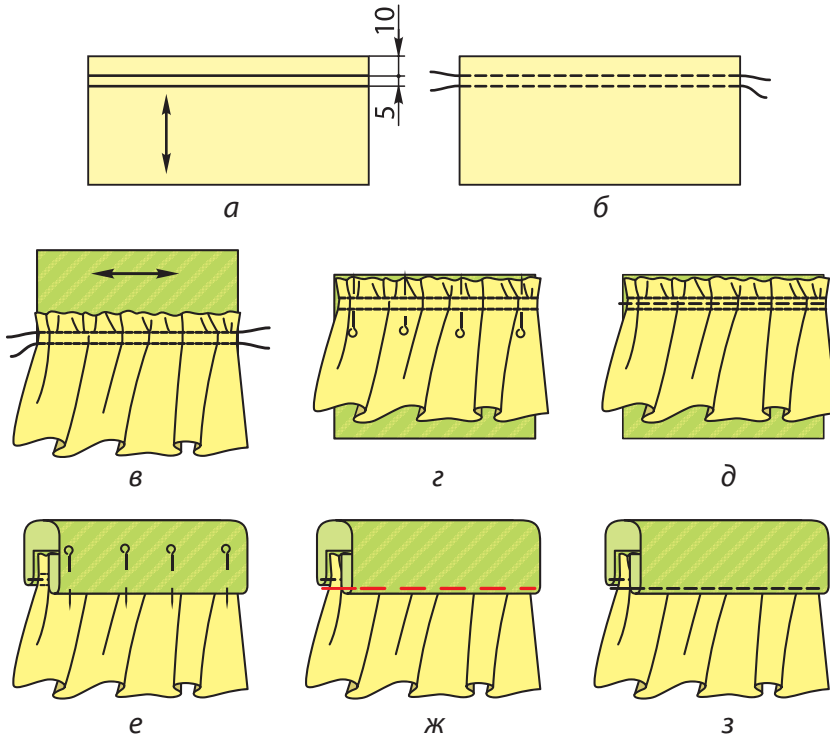

Мал. 45. Выкананне фальбон

Кантроль: 1) даўжыня дэталі са зборкамі адпавядае даўжыні другой дэталі; 2) зборкі размеркаваны раўнамерна па ўсёй даўжыні дэталі; 3) першая строчка сшывання дэталаў не бачная з правага боку; 4) другая строчка роўная, выканана па краі падгіну.

Парада. Калі даўжыня фальбоны вялікая, трэба выконваць зборку па частках. Гэта робяць для таго, каб зборка была раўнамерная і не абарвалася нітка.

ПР Прышыванне фальбон да зрэзу дэталі (на ўзоры).

Ход работы

1. Накласці фальбону правым бокам на правы бок вырабу, выраўнаваць зрэзы, прыкалоць, прыфастрыгаваць, прышыць з боку фальбонны паміж строчкамі зборкі (мал. 46, а).

2. Выдаліць ніткі прыфастрыгоўвання і ніткі зборак, рассякаючы іх з левага боку праз 5—7 см (мал. 46, б).

3. Апрацаваць зрэзы шва (мал. 46, в).

4. Шво запрасаваць у бок асноўнай дэталі (мал. 46, г).

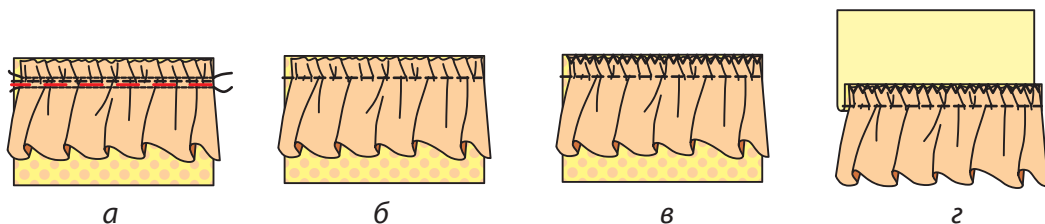

Мал. 46. Прышыванне фальбон да зрэзу дэталі

Кантроль: 1) зборкі размеркаваны раўнамерна па ўсёй даўжыні фальбонны; 2) зрэзы шва абкіданы; 3) шво запрасавана ў бок асноўнай дэталі; 4) вільготна-цеплавая апрацоўка выканана якасна.

ПР Ушыванне фальбонны ў шво злучэння дзвюх дэталяў (на ўзоры).

Ход работы

1. Накласці фальбону левым бокам на правы бок першай дэталі, выраўнаваць зрэзы, прыфастрыгаваць паміж строчкамі зборкі (мал. 47, а).

2. Накласці другую дэталю правым бокам на дэталю з фальбонай, выраўнаваць зрэзы, сфастрыгаваць і сшыць з боку першай дэталі па лініі сфастрыгоўвання (мал. 47, б).

3. Выдаліць ніткі сфастрыгавання і ніткі зборкі (мал. 47, в).
4. Апрацаваць зрэзы швоў (мал. 47, г).
5. Раскласці дэталі. Шво запрасаваць у процілеглы ад зборкі бок (мал. 47, д).

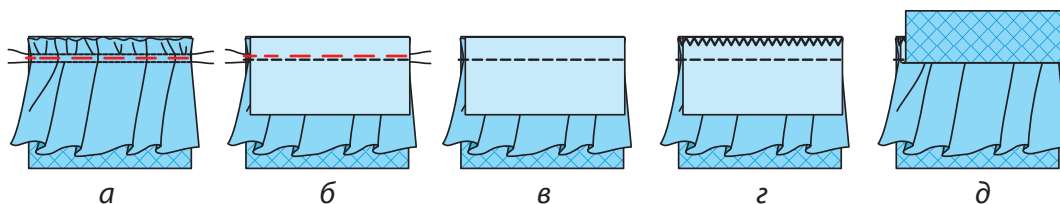

Мал. 47. Ушыванне фальбоны

ПР Злучэнне фальбоны з дэталлю накладным швом (на ўзоры).

1. Перагнуць зрэз асноўнай дэталі на левы бок на 7—10 мм, зафастрыгаваць (мал. 48, а).
2. Накласці асноўную дэталю левым бокам на правы бок фальбоны, закрываючы строчкі зборак, накідаць, настрачыць на 2—3 мм ад згібу (мал. 48, б).
3. Выдаліць ніткі сфастрыгавання і зборак, фальбону адагнуць, апрацаваць зрэзы шва. Прыпрасаваць шво ў бок асноўнай дэталі (мал. 48, в).

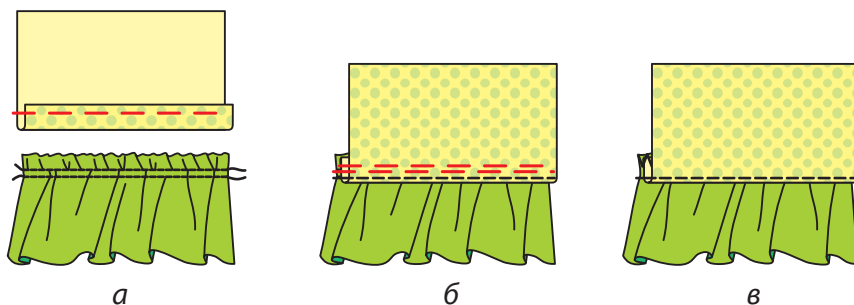

Мал. 48. Злучэнне фальбоны з дэталлю накладным швом

Кантроль: 1) зборкі размеркаваны раўнамерна па ўсёй даўжыні фальбоны; 2) машынная строчка праходзіць на адлегласці 2—3 мм ад згібу; 3) вільготна-цеплавая апрацоўка выканана якасна.

**фальбона, зрез прышывання, зрез адлёту,
прышыванне, ушыванне**



1. Якія вырабы аздабляюць фальбонамі?
2. Назаві зрэзы фальбоны.
3. Якой павінна быць даўжыня фальбоны ў параўнанні з асноўнай дэталлю?
4. Якія швы выкарыстоўваюць пры злучэнні фальбоны з асноўнай дэталлю?

§ 23. Клінавая спадніца з фальбонай па ніжнім зрэзе

Спадніца з кліноў (мал. 49) для лета з лёгкай гладкафарбаванай тканіны або з тканіны з друкаваным малюнкам прызначана для штодзённага нашэння. Верхні зрез апрацаваны прышыўным поясам, у сярэдзіну якога зацягнута гумавая тасьма. Ніжні зрез апрацаваны прышыўной фальбонай.



ПР Падрыхтоўка клінавой спадніцы з фальбонай да пашыву.

**План работы па падрыхтоўцы клінавой спадніцы
да пашыву**

1. Падрыхтаваць тканіну да раскрою.
2. Выкраіць дэталі спадніцы (гл. мал. 49).
3. Падрыхтаваць дэталі крою да апрацоўкі (гл. мал. 50).
4. Падрыхтаваць спадніцу да прымеркі.
5. Правесці прымерку.
6. Выправіць недахопы пасля прымеркі.

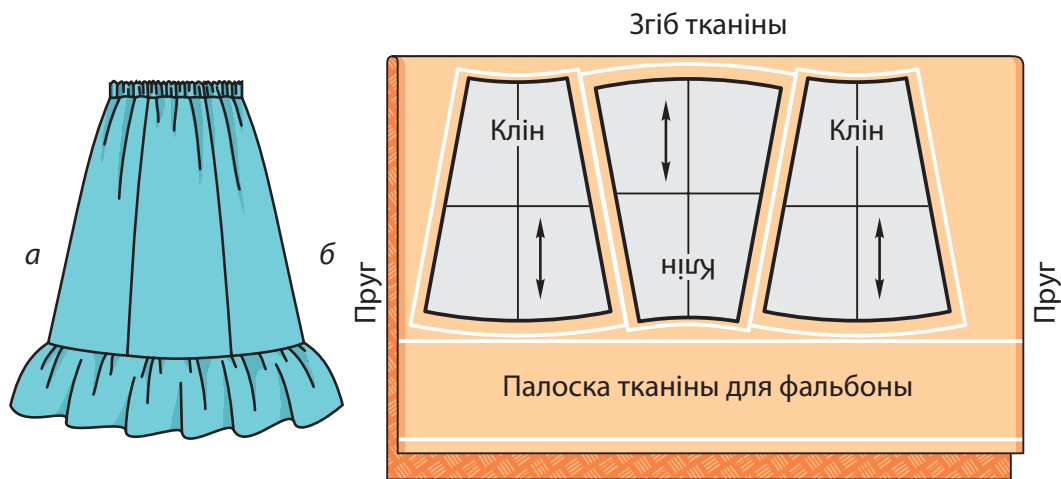

Мал. 49. Клінавая спадніца з фальбонай па ніжнім зрэзе:
 а — агульны выгляд; б — схема раскладкі дэталю выкрайкі на тканіне

План работы па пашыве клінавой спадніцы з фальбонай па ніжнім зрэзе

1. Апрацаваць бакавыя зрэзы.
2. Апрацаваць пояс.
3. Апрацаваць верхні зрэз спадніцы прышыўным поясам, сшытым у замкнёнае колца.
4. Апрацаваць фальбону.
5. Апрацаваць ніжні зрэз фальбонай.
6. Адпрасаваць выраб.

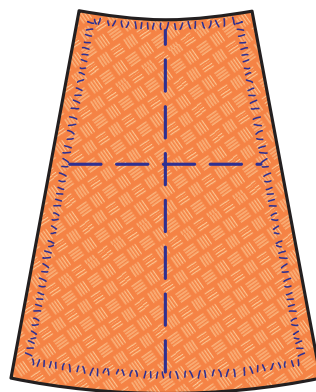

Мал. 50. Пракладанне кантрольных і контурных ліній на дэталю крою клінавой спадніцы



1. Якія новыя аперацыі выконваюцца пры пашыве клінавой спадніцы з фальбонай па ніжнім зрэзе?

ПР Пашыў клінавой спадніцы з фальбонай па ніжнім зрэзе.

Ход работы

1. Сшыць бакавыя зрэзы. Апрацаваць зрэзы швоў адным з відаў апрацоўкі зрэзаў.

2. Раскроіць дэталі пояса: даўжыня роўная даўжыні верхняга зрэзу спадніцы плюс 1—5 мм, шырыня роўная шырыні гумкі плюс 2—3 мм і 10 мм на апрацоўку зрэзу.

3. Сшыць дэталі пояса ў замкнёнае колца. Шырыня шва — 10 мм, распрасаваць шво (мал. 51, а).

4. Перагнуць дэталі пояса пасярэдзіне правым бокам уверх. Прыпрасаваць. Абкідаць прарэшак для ўваходу гумкі (мал. 51, б).

5. Накласці пояс на правы бок спадніцы, выраўнаваць зрэзы, прыфастрыгаваць, прышыць (мал. 51, в). Апрацаваць зрэз шва на краеабкідной швейнай машыне. Выдаліць ніткі строчак часовага прызначэння. Прыпрасаваць.

6. Уцягнуць гумавую тасьму, замацаваць канцы тасьмы ручнымі шыўкамі (мал. 51, г).

7. Апрацаваць адлётны зрэз дэталі фальбона, сабраць на зборку зрэз прышывання пры дапамозе машынай зборкі.

8. Апрацаваць ніжні зрэз спадніцы фальбонай (гл. практычныя работы на с. 79—80).

9. Адпрасаваць гатовы выраб.

Кантроль: 1) апрацоўка зроблена ў адпаведнасці з патрабаваннямі да апрацоўкі асобных вузлоў спадніцы, 2) вільготна-цеплавая апрацоўка выканана якасна; 3) спадніца добра сядзіць на фігуры.

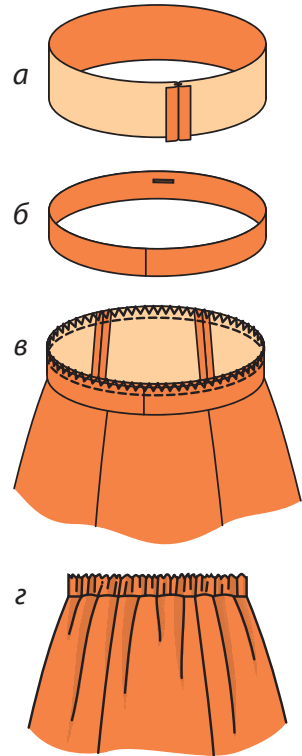

Мал. 51. Апрацоўка верхняга зрэзу спадніцы з кліноў поясам, сшытым у замкнёнае колца

ПАШЫЎ ПЛЕЧАВЫХ ВЫРАБАЎ



§ 24. Віды начных кашуль

Вырабы, якія трымаюцца на фігуры чалавека па лініі пляча пры дапамозе плечавых швоў, шлеек, адносяцца да плечавых вырабаў. Да бялізнавых плечавых вырабаў адносяцца начныя кашулі (гл. форзац 1). Начныя кашулі могуць быць дзіцячыя і жаночыя.

Начная кашуля адносіцца да нацельнай бялізны, яна прызначана для сну. Фасоны начных кашуль разнастайныя. Начныя кашулі могуць быць кароткія і доўгія, без рукавоў і з рукавамі рознай даўжыні, з каўняром і без каўняра, са швом па лініі пляча і без плечавога шва. У начных кашуль можа быць розная форма гарлавіны — круглая, авальная, квадратная, фігурная, вуглом.

Колеравае рашэнне начных кашуль, як правіла, адлюстроўвае модныя плыні. Асноўная колеравая гама для начных кашуль — гэта светлыя, пастэльныя тоны, такія як крэмавы, бледна-ружовы, перламутрава-шэры, пяшчотна-бэзавы і да т. п. Адзенне для сну павінна быць камфортнае і прыемнае. Для штодзённых начных кашуль выкарыстоўваюцца баваўняныя тканіны з дробным малюнкам.

Начныя кашулі з баваўняных тканін (паркаль, сацін, бязь, мадапалам, батыст) даўгавечныя і трывалыя, а таксама

добра захоўваюць форму. Баваюна дае магчымасць дыхаць скуры, забяспечвае цыркуляцыю паветра на паверхні цела. Ільняныя тканіны таксама трывалыя, яны з'яўляюцца добрым антысептыкам. Начныя кашулі з лёну саграваюць у халоднае надвор'е і даюць прахалоду ў спякоту. Ільняныя тканіны добра ўбіраюць вільгаць, прапускаюць паветра, гэта значыць, адрозніваюцца высокімі гігіенічнымі ўласцівасцямі. Бялізна, якуюносяць зімой, павінна добра захоўваць цяпло. Для яе выкарыстоўваюць баваўняныя фланелевыя і байкавыя тканіны.

Аздабленне начных кашуль досыць разнастайнае. Для аздаблення выкарыстоўваюць абшыўкі, тасьму, вышыўку, мярэжку, аплікацыю, а таксама карункі ў выглядзе розных уставак, акантовак або валанаў.

Начная кашуля з круглым выразам (мал. 52) — гэта нацельны бялізнавы выраб. Для пашыву кашулі выбіраем баваўняную тканіну, гладкафарбаваную або з малюнкам. Кашуля без рукавоў з адкрытымі проймамі.

Зрэз гарлавіны і зрэзы проймаў апрацаваны косымі двайнымі абшыўкамі. Выкройваюць косыя абшыўкі з асноўнай або аздабляльнай тканіны. Зрэзы гарлавіны і проймаў могуць быць апрацаваны двайнымі косымі абшыўкамі як на правы бок начной кашулі, так і на левы. Пры пашыве начной кашулі выкарыстоўваюць злучальнае запашывачнае шво і краявое шво ўпадгінку з закрытым зрэзам. На дэталі пераду апрацаваны нагрудныя вытачкі.



Мал. 52. Начная кашуля з круглым выразам

Начная кашуля з круглым выразам складаецца з наступных дэталёў: дэталё пераду, дэталё спінкі, дэталё абшыўкі для гарлавіны, дзве дэталі абшывак для проймаў. Шыць начную кашулю з круглым выразам будзем па наступным плане.

План работы па вырабе начной кашулі

1. Зняць меркі, вызначыць памер.
2. Падабраць выкрайку (лякала) у адпаведнасці з мадэллю і памерам.
3. Падрыхтаваць дэталі выкрайкі да раскрою.
4. Выкраіць дэталі вырабу.
5. Выканаць работы па пашыве начной кашулі.
6. Адпрасаваць гатовы выраб, скласці паводле стандарту.

кашуля з круглым выразам, зрэз гарлавіны, зрэз пройма



1. Да якіх вырабаў адносіцца начная кашуля?
2. З якіх тканін шыюць начныя кашулі?
3. Чаму для вырабу начных кашуль выкарыстоўваюць гэтыя тканіны?
4. Назаві фасоны начных кашуль.
5. Назаві віды аздаблення начных кашуль.
6. Якія швы выкарыстоўваюць пры пашыве начной кашулі?
7. Для чаго выкарыстоўваюць косую абшыўку?

§ 25. Зняцце мерак і выраб выкрайкі начной кашулі

Зняцце мерак. Для пабудовы чарцяжа начной кашулі здымаюць дзве меркі: мерку абхвату грудзей (Аг) і мерку даўжыні вырабу (Дв). Мерку Аг здымаюць па лініі грудзей, пад проймамі і замыкаюць сантыметровую стужку на ўзроўні грудзей спераду. Мерка Аг вызначае памер вырабу. Мерку

Зняцце мерак і выраб выкрайкі начной кашулі

Дв здымаюць па спінцы ад вышэйшай кропкі пляча, асновы шыі да патрэбнай даўжыні (мал. 53). Па знятых мерках робяць выкрайку. Назвы дэталюў і зрэзаў начной кашулі глядзі на малюнку 54.

Ты ўжо ведаеш, што з дапамогай вытачак дасягаецца аб'ёмная форма адзення. Вытачкі ў жаночых плячавых вырабах забяспечваюць абляганне па фігуры ў вобласці грудзей (нагрудныя вытачкі), таліі (вытачкі на таліі) і плячах (плячавыя вытачкі) (мал. 55).

Па канструкцыі вытачкі бываюць неразразныя і разразныя (мал. 56).

У вырабах з лёгкіх тканін выкарыстоўваюць неразразныя вытачкі.

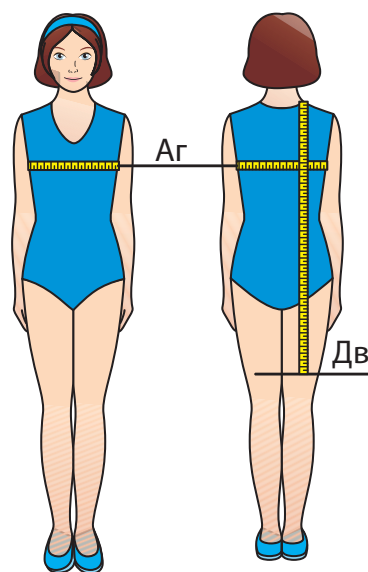

Мал. 53. Зняцце мерак для пашыву начной кашулі



Мал. 54. Назвы дэталюў і зрэзаў выкрайкі начной кашулі

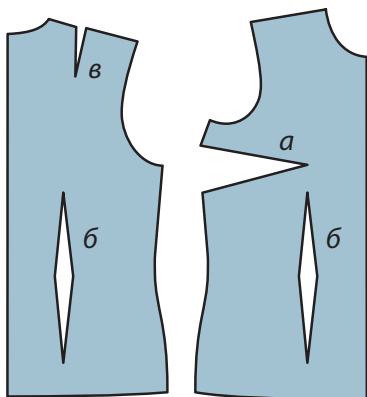

Мал. 55. Месцы
размяшчэння вытачак:
а — па лініі грудзей;
б — па лініі таліі;
в — па лініі пляча

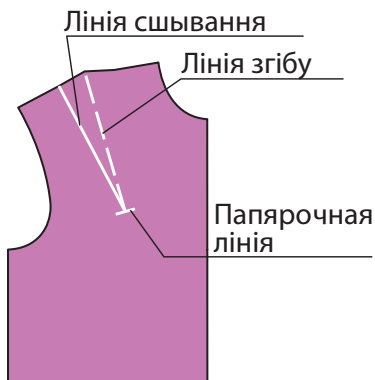

Мал. 57. Разметка вытачак

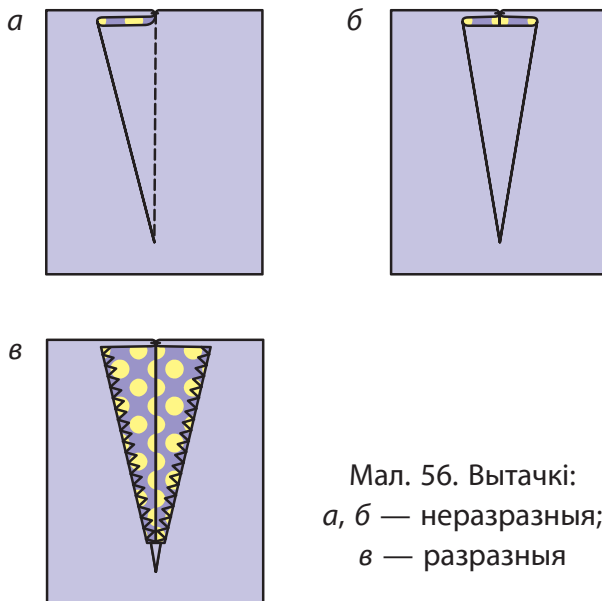

Мал. 56. Вытачкі:
а, б — неразразныя;
в — разразныя

Начныя кашулі не павінны шчыльна прылягаць па фігуры, каб не абмяжоўваць свабоду цела падчас сну, таму ў іх робяць толькі нагрудныя вытачкі. Нагрудныя вытачкі могуць быць размешчаны ад бакавых, плечавых зрэзаў або ад зрэзу гарлавіны да цэнтра грудзей. Вызначаюць вытачкі на левым баку дэталі (мал. 57) трыма лініямі:

- лініяй згібу (сярэдзіны);
- лініяй сшывання (бакавой);
- лініяй папярочнай, якая абмяжоўвае даўжыню вытачкі.



Апрацоўка нагрудных вытачак па тэхналагічнай карце (на ўзоры).

Тэхналагічная карта

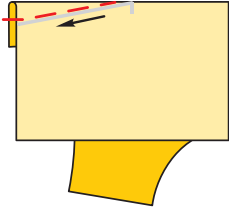
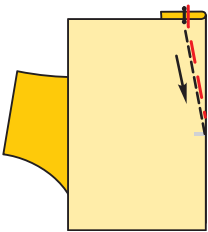
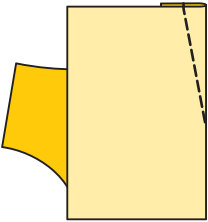
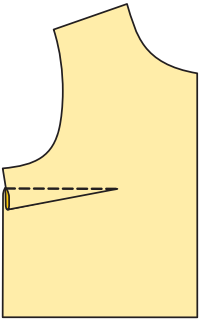
№ п/п	Малюнак	Ход работы
1		<p>Сфастрыгаваць вытачкі:</p> <ul style="list-style-type: none"> • скласці дэталі па лініі згібу правымі бакамі ўнутр; • сфастрыгаваць вытачкі побач з бакавой лініяй ад канцоў да зрэзаў
2		<p>Сшыць вытачкі:</p> <ul style="list-style-type: none"> • пракласці строчкі па бакавых лініях ад зрэзаў вытачак да канцоў дакладна да папярочных ліній; • пры сшыванні зводзіць строчку да ўпору; • выдаліць ніткі сфастрыгання
3		<p>Прыпрасаваць вытачкі:</p> <ul style="list-style-type: none"> • устанавіць тэмпературу нагрэву праса для бавоўны, прыпрасаваць вытачкі
4		<p>Запрасаваць вытачкі:</p> <ul style="list-style-type: none"> • адагнуць вытачкі да ніжняга зрэзу дэталі; • запрасаваць вытачкі да поўнага прылягання, спрасоўваючы слабіну ў канцы вытачак

Заўвага. Вытачкі апрача сярэдняй і папярочнай ліній можна пазначаць дзвюма бакавымі лініямі, якія сумяшчаюць пры сфастрыгоўванні і сшыванні.

Кантроль: 1) даўжыня і шырыня абедзвюх вытачак аднолькавая; 2) машынныя строчкі роўныя; 3) вільготна-цеплавая апрацоўка выканана якасна.



1. Для чаго ў вырабах апрацоўваюць вытачкі?
2. Назаві месца размяшчэння вытачак.
3. На якім баку дэталі пазначаюць вытачкі?
4. Якія меркі неабходна зняць для пабудовы чарцяжа начной кашулі?
5. Па якой мерцы можна вызначыць памер вырабу?
6. Назаві дэталі і зрэзы выкрайкі начной кашулі.



Выраб выкрайкі кашулі, падрыхтоўка выкрайкі да раскрою, разлік расходу тканіны на начную кашулю.

Ход работы

1. Зняць меркі, запісаць у сшытак, вызначыць памер.
2. Падабраць выкрайку ў адпаведнасці з памерам.
3. Перавесці выкрайку на паперу, унесці ў яе змяненні ў адпаведнасці з выбранай мадэллю і меркамі, зрабіць выкрайку.
4. Падрыхтаваць выкрайку да раскрою:
 - падпісаць назвы дэталяў і зрэзаў выкрайкі;
 - паказаць велічыню прыпускаў на швы;
 - паказаць напрамак падоўжнай ніткі.
5. Зрабіць разлік расходу тканіны на выраб кашулі па сваіх мерках:
 - $2Дв + 10$ см пры шырыні тканіны 80—90 см;
 - $Дв + 10$ см пры шырыні тканіны 140—150 см.

§ 26. Раскрой тканіны для начной кашулі

Работы па раскроі тканіны і пашыве швейных вырабаў ты ўжо выконваў шмат разоў. Таму табе лёгка будзе адказаць на знаёмыя пытанні.



1. Якія аперацыі выконваюць перад раскроем тканіны?
2. Як рыхтуюць выкрайку да раскрою?



Раскрой тканіны для начной кашулі.

Ход работы

1. Падрыхтаваць тканіну да раскрою.
2. Выканаць раскладку дэталяў выкрайкі на тканіне, абвесці дэталі выкрайкі з улікам прыпускаў на швы (мал. 58):

- адступіць ад папярочнага зрэзу 2 см, правесці прамую лінію з дапамогай вугольніка;

- накласці выкрайку на тканіну; сумясціць лінію нізу з пазначанай лініяй, як паказана на мал. 58. Скалоць выкрайку з тканінай;

- абвесці выкрайку, адкласці велічыню прыпускаў на швы і правесці контурныя лініі з улікам прыпускаў: па лініі пляча, боку, гарлавіны, проймы — 1 см, па лініі нізу — 2 см;

- выканаць разметку дэталяў косых абшывак для апрацоўкі гарлавіны і проймаў шырынёй 3—4 см;

- адкалоць дэталі выкрайкі, зняць выкрайку, скалоць тканіну, каб не дапусціць яе ссоўвання.

Кантроль: 1) падоўжная нітка на тканіне супадае з напрамкам падоўжнай ніткі на выкрайцы; 2) шырыня

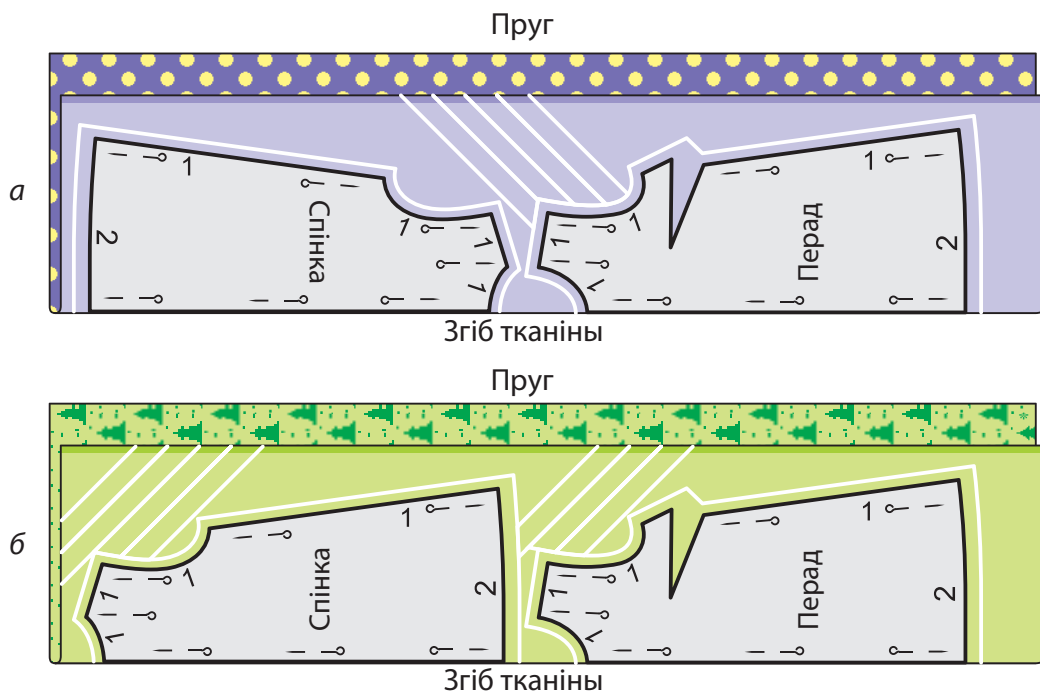

Мал. 58. Раскладанне выкрайкі на тканіне:

a — з ненапраўленым малюнкам; *b* — з напраўленым малюнкам

прыпускаў па ўсёй даўжыні дэталі аднолькавая; 3) лініі абводкі роўныя, тонкія.

3. Раскройць тканіну для начной кашулі:

- раскройць тканіну для дэталяў кашулі па лініях прыпускаў на швы;
- раскройць тканіну для дэталяў косых абшывак.

Кантроль: 1) дэталі выразаны дакладна па пазначаных лініях; 2) зрэзы дэталяў роўныя, без надрэзаў.

Парада. Косыя абшыўкі лепш выкраіць пасля прымеркі і ўдакладнення зрэзаў проймаў і гарлавіны.

§ 27. Падрыхтоўка начной кашулі да прымеркі. Прымерка

Рыхтуючы кашулю да прымеркі і яе правядзення, неабходна захоўваць пэўную паслядоўнасць. Спачатку апрацоўваюць дэталі крою, затым дэталі начной кашулі злучаюць ручнымі шыўкамі часовага прызначэння, праводзяць прымерку і ўдакладняюць параметры дэталяў вырабу пасля прымеркі.

ПР Падрыхтоўка дэталяў крою начной кашулі да апрацоўкі.

Ход работы

1. Перавесці лінію разметкі вытачкі з правай (верхняй) палавінкі на левую (ніжнюю) капіравальнымі шыўкамі. Пазначыць вытачку па лініі капіравальных шыўкоў, выдаліць капіравальныя шыўкі.

2. Перавесці контурныя лініі любым з раней вывучаных спосабаў з верхняй дэталі на ніжнюю. Пракласці па контурных лініях прамыя фастрыгавальныя шыўкі даўжынёй 7—10 мм.

3. Пазначыць лініі сярэдзіны дэталяў пераду і спінкі на левым баку. Пракласці прамыя фастрыгавальныя шыўкі па пазначаных лініях, даўжыня шыўкоў 7—10 мм.

Кантроль: 1) прамыя і капіравальныя шыўкі пракладзены дакладна па пазначаных лініях; 2) шыўкі аднолькавыя, роўныя.

ПР Падрыхтоўка начной кашулі да прымеркі.

Ход работы

1. Скалоць і сфастрыгаваць нагрудныя вытачкі, сумяшчаючы бакі вытачак, прамымі фастрыгавальнымі шыўкамі даўжынёй 5—7 мм.

2. Сфастрыгаваць плечавыя і бакавыя зрэзы кашулі прамымі фастрыгавальнымі шыўкамі даўжынёй 7—10 мм. Шырыня

швоў 10 мм. Пры сфастрыгоўванні бакавых швоў вытачкі не прыфастрыгоўваць, а пакінуць іх у свабоднымі для зручнасці выканання прымеркі і машынных строчак.

3. Зафастрыгаваць прыпуск на падгін нізу начной кашулі прамымі фастрыгавальнымі шыўкамі. Даўжыня шыўкоў 10 мм. Шырыня прыпуску на падгін 20 мм (2 см).



Правядзенне прымеркі, удакладненне параметраў дэталю вырабу пасля прымеркі.

Ход работы

1. Абрануць начную кашулю.
2. Удакладніць размяшчэнне лініі плечавога шва, лініі грудзей, вытачкі (яе размяшчэнне, даўжыню і глыбіню), бакавой лініі. Усе ўдакладненні робяцца па правай старане фігуры з дапамогай шпілек і крэйдавых ліній.
3. Удакладніць шырыню вырабу па перадзе і спінцы, месца сярэдняй лініі абедзвюх дэталю.
4. Удакладніць даўжыню вырабу, глыбіню выразу гарлавіны і выразуў проймы па правай старане крэйдавымі лініямі.
5. Зняць выраб і пракласці па шпільках і крэйдавых лініях новыя контурныя лініі ніткамі іншага колеру. Выдаліць фастрыгавальныя шыўкі. Перавесці новыя контурныя лініі на левую палавінку.
6. Падрэзаць лішкі тканіны па лініях гарлавіны і проймаў, удакладніць лінію нізу.
7. Сфастрыгаваць дэталі па новых лініях, зрабіць другую прымерку.

Парада. Калі выраб патрабуе вялікіх выпраўленняў, неабходна ўнесці ўдакладненні ў выкрайку дэталю, каб у далейшым яе можна было выкарыстаць.

§ 28. Пашыў начной кашулі

План работы па пашыве начной кашулі

1. Апрацаваць вытачкі.
2. Апрацаваць плечавыя зрэзы.
3. Апрацаваць зрэд гарлавіны.
4. Апрацаваць бакавыя зрэзы.
5. Апрацаваць зрэзы проймаў.
6. Апрацаваць ніжні зрэд.
7. Адпрасаваць выраб, скласці паводле стандарту.



1. Назаві зрэзы начной кашулі.
2. Якімі швамі апрацоўваюць плечавыя і бакавыя зрэзы начной кашулі?
3. Якія зрэзы апрацоўваюць косымі абшыўкамі?
4. Назаві шво для апрацоўкі ніжняга зрэзу.

Заданне

1. Зрабі замалёўку дэталюў начной кашулі ў сшытак па паменшаных шаблонах.
2. Пакажы на малюнку назвы дэталюў і зрэзаў.
3. Запішы ў сшытак план работы па пашыве начной кашулі.



Апрацоўка вытачак.
Апрацаваць вытачкі па тэхналагічнай карце на с. 89.



Апрацоўка плечавых зрэзаў начной кашулі запашывачным швом.

Ход работы

1. Скласці дэталі пераду і спінкі правым бокам унутр, выраўнаваць плечавыя зрэзы. Выпусціць плечавы зрэд спінкі на 10 мм, скалоць (мал. 59, а).

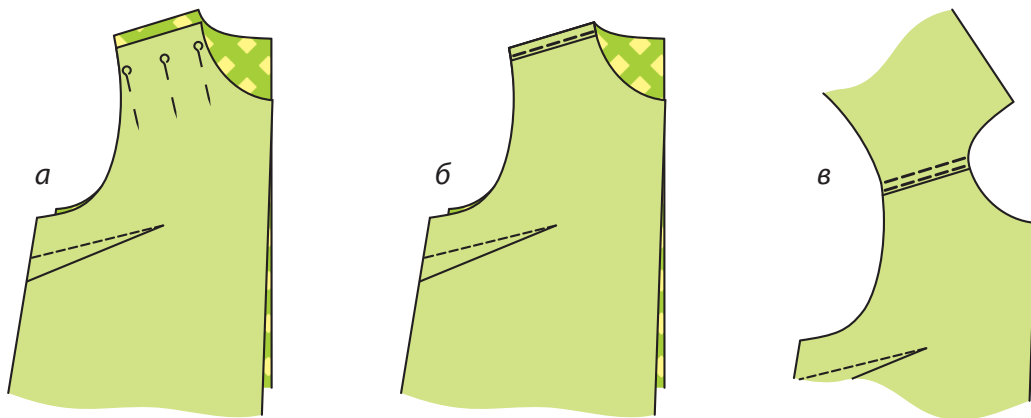

Мал. 59. Апрацоўка плечавых зрэзаў начной кашулі запашывачным швом

2. Абагнуць верхні зрэз дэталі (пераду) прыпускам ніжняй дэталі (спінкі), зафастрыгаваць.

3. Сшыць на 7 мм ад згібу (або на 1—2 мм ад зрэзу). Выдаліць ніткі зафастрыгання (мал. 59, б).

4. Раскласці дэталі, адагнуць шво ў бок адкрытага зрэзу, зафастрыгаваць і настрачыць на 1—2 мм ад краю падгіну. Выдаліць ручныя шыўкі, прыпрасаваць шво (мал. 59, в).

У такім жа парадку выконваюць апрацоўку другога плечавога шва.

Парада. Каб плечавыя швы атрымаліся аднолькавыя па шырыні, неабходна апрацоўваць іх адначасова.

Кантроль: 1) плечавыя швы аднолькавыя па шырыні; 2) шырыня плечавых швоў 7 мм; 3) строчкі выкананы роўна, пракладзены па краі падгіну; 4) з правага боку няма слабіны тканіны; 5) вільготна-цеплавая апрацоўка выканана якасна (швы прыпрасаваны да поўнага прылягання).

ПР Апрацоўка зрэзу гарлавіны двойной косай абшыўкай.

Ход работы

1. Вымераць зрэз гарлавіны сантыметровай стужкай. Удакладніць даўжыню абшыўкі па мерцы з улікам прыпуску на шво 15 мм (мал. 60, а).

2. Сшыць канцы абшыўкі швом 7 мм. Шво распрасаваць. Скласці абшыўку напалам уздоўж даўжыні левым бокам унутр. Выраўнаваць і сфастрыгаваць зрэзы абшыўкі прамымі фастрыгавальнымі шыўкамі (мал. 60, б).

3. Накласці абшыўку на левы бок кашулі, сумясціць кантрольныя знакі з лініяй пляча і сярэдзіны, прыкалоць, выраўнаваць зрэзы абшыўкі і гарлавіны. Прыфастрыгаваць і прышыць абшыўку. Шво 5—7 мм. Выканаць надсечкі (мал. 60, в).

4. Адагнуць абшыўку на правы бок, выправіць шво, абкідаць кант з абшыўкі. Шырыня канта 1—2 мм (мал. 60, г).

5. Нафастрыгаваць і настрачыць свабодны край абшыўкі на 1—2 мм ад згібу (мал. 60, д).

6. Выдаліць ручныя шыўкі, прыпрасаваць.

Кантроль: 1) шырыня абшыўкі аднолькавая па ўсёй даўжыні; 2) машынныя строчки роўныя; 3) настрочванне

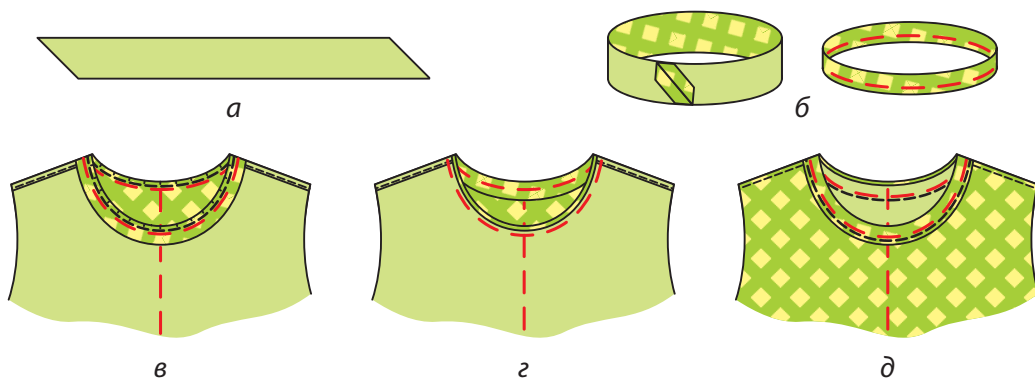

Мал. 60. Апрацоўка зрэзу гарлавіны двойной косай абшыўкай

абшыўкі выканана на 1—2 мм ад згібу; 4) вільготна-цеплавая апрацоўка выканана якасна.

ПР

Апрацоўка бакавых зрэзаў запашывачным швом.

Ход работы

1. Складзі дэталі правым бокам унутр, выраўнаваць бакавыя зрэзы, выпусціць бакавы зрэз спінкі на 10 мм, скалоць (мал. 61, а).

2. Абагнуць верхні зрэз дэталі прыпускам дэталі спінкі, зафастрыгаваць. Сшыць на шырыню шва 7 мм. Выдаліць ніткі фастрыгавання (мал. 61, б).

3. Раскладзі дэталі, адагнуць шво, закрываючы зрэз, нафастрыгаваць. Настрачыць на 1—2 мм ад краю падгіну (мал. 61, в).

4. Выдаліць ніткі сфастрыгавання, прыпрасаваць швы.

Кантроль: 1) шырыня шва роўная 7 мм; 2) няма слабiны тканiны з правага боку; 3) строчка роўная, пракладзена дакладна па краі падгіну; 4) вільготна-цеплавая апрацоўка швоў выканана якасна.



Мал. 61. Апрацоўка бакавых зрэзаў

ПР Апрацоўка зрэзаў проймаў двайнымі косымі абшыўкамі.

Праца выконваецца гэтак жа, як і апрацоўка гарлавіны двайной косай абшыўкай (гл. мал. 60).

ПР Апрацоўка ніжняга зрэзу швом упадгінку з закрытым зрэсам.

Ход работы

1. Падагнуць ніжні зрэз начной кашулі на 5 мм на левы бок, зафастрыгаваць падагнуты край.

2. Падагнуць прыпуск на падгін па контурнай лініі (на 15 мм) на левы бок, зафастрыгаваць.

3. Застрачыць прыпуск на падгін на 1—2 мм ад згібу, выканаўшы машыннае замацаванне. Выдаліць ручныя шыўкі, прыпрасаваць.

ПР Канчатковае аздабленне вырабу.

Ход работы

1. Ачысціць выраб ад рэшткаў нітак, строчак часовага прызначэння, шыўкоў кантрольных ліній.

2. Адпрасаваць гатовы выраб.

3. Складзі начную кашулю паводле стандарту (мал. 62).

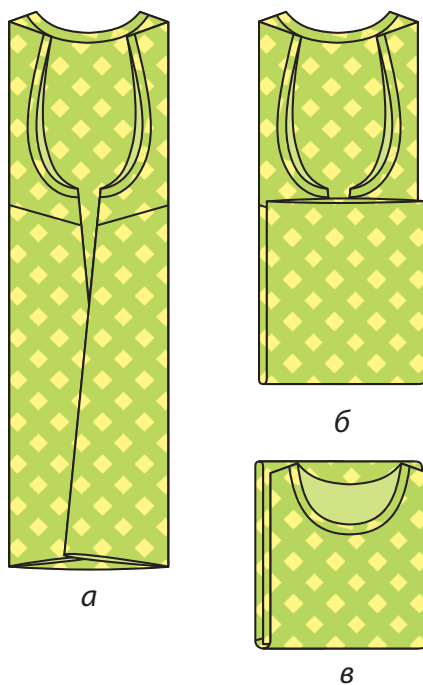

Мал. 62. Складванне кашулі паводле стандарту

§ 29. Звесткі пра блузкі

Блузкі — адзін з відаў жаночага адзення. Па спосабе нашэння іх адносяць да плечавых вырабаў. Па прызначэнні блузкі бываюць штодзённыя, святочныя, дзелавыя (форзац 1).

Блузкі могуць быць самастойным відам адзення або складаць частку камплекту адзення: спадніца і блузка; спадніца, блузка і камізэлька; жакет, спадніца і блузка.

У залежнасці ад прызначэння, сезону нашэння блузкі шыюць з розных тканін: баваўняных, ільняных, шаўковых і змешаных.

Асноўныя дэталі блузкі — дэталі пераду і спінка. Калі блузка мае **засцежку** пасярэдзіне пераду, то дэталі пераду называюць полкамі. Іх дзве — **правая полка і левая полка**.

Блузкі могуць быць з засцежкай пасярэдзіне пераду і без засцежкі, з **рукавамі** або без рукавоў, з **каўняром** і без каўняра. На дэталях полак могуць быць апрацаваны накладныя кішэні. Блузкі можна насіць пад пояс і без пояса.

Блузкі ўпрыгожваюць карункамі, аздабляльнымі строчкамі, акантовачнымі швамі, брыжамі, складкамі, вышыўкай. На форзацы прадстаўлены блузкі розных фасонаў.

Фасон — гэта знешняя форма вырабу, якая вызначаецца кроем асобных дэталяў, тканінай, колерам, аздабленнем. Выбар фасону залежыць ад напрамку моды. Мода мяняецца, і кожнай дзяўчыне неабходна навучыцца падбіраць для сябе вопратку з улікам напрамку моды і асаблівасцей сваёй фігуры.

Улік асаблівасцей фігуры. Фігуры людзей у залежнасці ад паставы ўмоўна падзяляюцца на нармальныя, сутулыя і перагібістыя.

Усе стандартныя меркі фігур, якія прыводзяцца ў часопісах мод і кнігах па вырабе адзення, даюцца на нармальную, прапарцыянальна складзеную фігуру. Але амаль у кожнага чалавека ёсць асаблівасці ў будове фігуры (вузкія або шырокія плечы, поўныя або худыя рукі, выпуклыя лапаткі, сутулая спіна і г. д.). Ведаючы асаблівасці сваёй фігуры, можна правільна падабраць або пашыць вопратку так, каб схаваць недахопы фігуры і падкрэсліць вартасці. Напрыклад, людзям з сутулай спінай падыдуць фасоны адзення з напускам на спіне, свабодныя спадніцы, зборкі і брыжы на дэталях пераду. Не рэкамендуецца насіць адзенне без каўняроў.

Для перагібістай фігуры лепш выбіраць вопратку вольнага або прамога сілуэта, неадразную па лініі таліі. Напускі на спінцы таксама зрокава прыхаваюць гэту асаблівасць фігуры.

Вузкія плечы можна схаваць спушчанай лініяй пляча. Шырокія плечы зрокава памяншаюць завужаным перадам і шырокімі спадніцамі. Пры поўных і тонкіх руках неабходна насіць адзенне з рукавамі. Рукавы не павінны быць шырокія і кароткія.

Апісанне фасону вырабу. Выраб любой рэчы пачынаецца з выбару фасону. Яго можна знайсці ў часопісах мод, на выставах мадэляў адзення і г. д. У любым выпадку трэба ўмець правільна расказаць пра выраб, гэта значыць даць яго апісанне.

Кожны выраб складаецца з большай ці меншай колькасці дэталёў. Неабходна навучыцца іх адрозніваць і правільна называць. Пры апісанні фасону вырабу спачатку даюць яго агульную характарыстыку: назву, прызначэнне, сілуэт, крой, від тканіны. Затым апісваюць асаблівасці дэталёў вырабу:

спінкі, пераду, рукавоў, каўняра, пояса, кішэняў і да т. п. Пасля гэтага гавораць пра віды аздаблення вырабу.

План апісання фасону вырабу

1. Назва вырабу, яго прызначэнне.
2. З якіх матэрыялаў (асноўная тканіна, аздабляльная тканіна, пракладачная тканіна і інш.) выраблена рэч.
3. Сілуэт (прамы, які прылягае і да т. п.). Стыль (класічны, спартыўны, рамантычны, фантазійны, фальклорны).
4. Крой (суцэльнакроены або з частак, наяўнасць і віды рукавоў, каўняроў, паясоў і інш.).
5. Асаблівасці дэталей (апісанне спінкі, пераду, рукавоў, каўняра, кішэняў і інш.).
6. Віды аздаблення вырабу (аздабляльныя матэрыялы, фурнітура, аздабляльныя дэталі, упрыгожванне вышыўкай, аплікацыяй, карункамі і інш.).

Заданне

1. Зрабіць замалёўку зададзенай настаўнікам мадэлі ў сшытак па гатовым контуры.
2. Скласці апісанне мадэлі па плане, запісаць у сшытак.

**фасон, полка правая, полка левая, засцежка,
рукавы, каўнер**



1. Назаві віды блузак па прызначэнні.
2. Чаму блузкі адносяць да плечавых вырабаў?
3. Знайдзі на форзацы 1 блузкі штодзённыя, святочныя, дзелавыя.
4. З якіх тканін шуюць блузкі?
5. Назаві дэталі крою блузкі.
6. Якія матэрыялы выкарыстоўваюць для аздаблення блузак?

§ 30. Блузка праяма без рукавоў з адкладным плоскаляжачым каўняром

Блузка для штодзённага нашэння шыецца з баваўнянай або льяняной тканіны (мал. 63, а). Блузка прамога сілуэта. На дэталі пераду апрацаваны нагрудныя вытачкі, якія выходзяць з бакавога шва. Спінка суцэльнакроеная. Гарлавіна мае круглую форму. У гарлавіну ўшыты каўнер адкладны **плоскаляжачы** з закругленымі канцамі.

Каўнер злучаны з гарлавінай з дапамогай **падкройнай абшыўкі**. Блузка з адкрытымі проймамі. Зрэзы проймаў апрацаваны падкройнымі абшыўкамі. Падкройныя абшыўкі з той жа тканіны, што і блузка. У якасці аздаблення

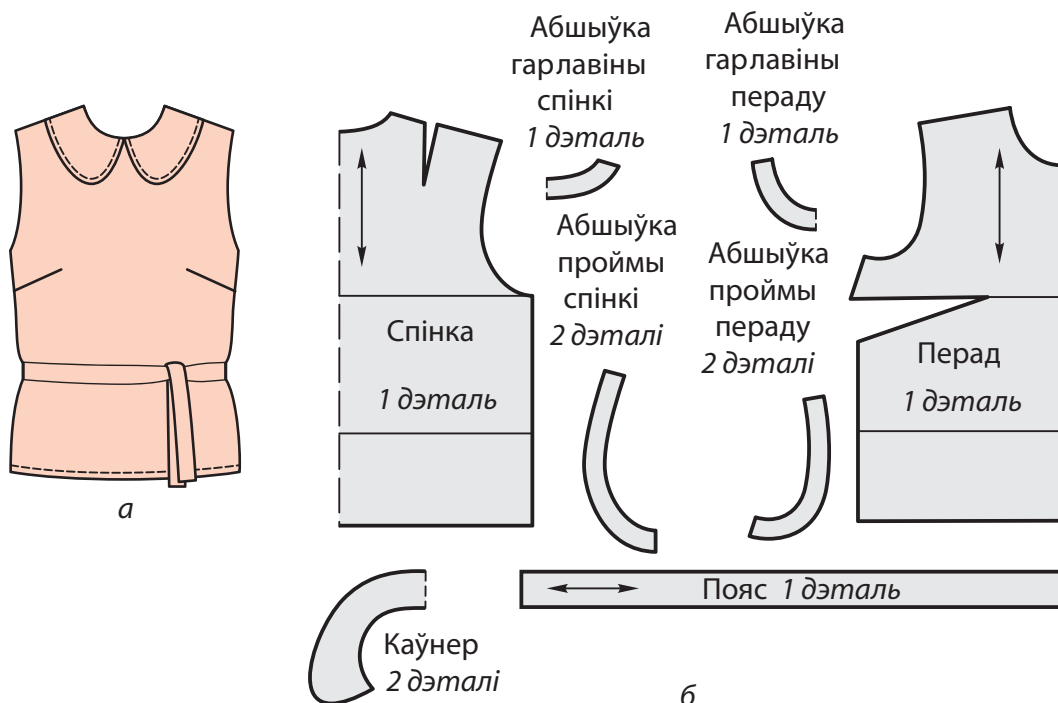

Мал. 63. Мадэль блузкі (а) і дэталі выкрайкі (б)

выкарыстаны аздабляльныя строчкі па краях каўняра, нізу. Аздабляльныя строчкі могуць быць пад колер асноўнай тканіны або кантраснага колеру. Лінія таліі блузкі падкрэслена поясам на завязках.

Дэталі выкрайкі блузкі: спінка, дэталё пераду, пояс, ніжні і верхні каўнер, падкройная абшыўка да зрэзу гарлавіны і дзве падкройныя абшыўкі да зрэзаў проймаў (мал. 63, б). Пры пашыве блузкі выкарыстоўваюць розныя швы. Плечавыя і бакавыя зрэзы злучаюць сшывальнымі швамі. Ніжні зрэз блузкі апрацоўваюць швом упадгінку з закрытым зрэсам. Пры апрацоўцы каўняра выкарыстоўваюць абшыўное шво ў кант.

Кропкі і лініі чарцяжа дэталёў блузкі. Разгледзь кропкі і лініі чарцяжа блузкі на мал. 64. Адлегласць паміж кропкамі

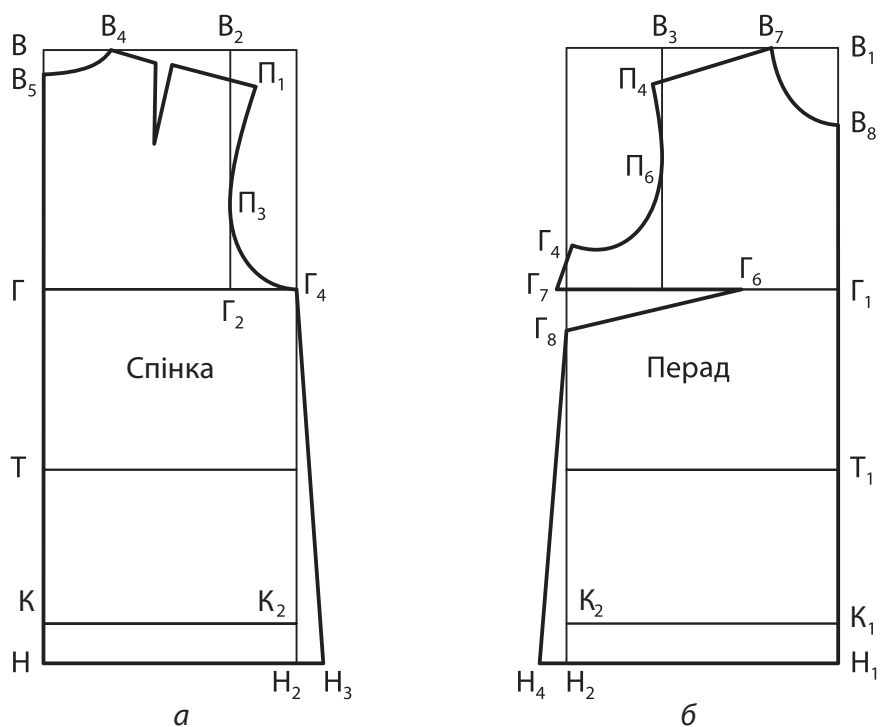

Мал. 64. Кропкі і лініі чарцяжа дэталёў блузкі

B і K вызначае даўжыню блузкі да клубоў, а $K-K_1$ — становішча лініі клубоў. Адлегласць паміж кропкамі B і H вызначае даўжыню вырабу па мерцы, а $H-H_1$ — становішча лініі нізу. Адрэзак $BГ$ вызначае становішча лініі грудзей, BT — становішча лініі таліі. Адрэзкі BB_2 і B_3B_1 , адпаведна, вызначаюць шырыню палавінак блузкі па спінце і перадзе. Велічыня паміж кропкамі $Г-Г_4$ вызначае шырыню спінкі на ўзроўні грудзей, а $Г_4-Г_1$ — шырыню пераду. Адрэзак $Г_4H_2$ вызначае становішча бакавой лініі блузкі. Велічыня H_2-H_3 і H_4-H_2 — гэта пашырэнне блузкі па нізе вырабу. Асноўнай лініяй акрэслены контуры дэталяў:

- спінкі (мал. 64, а): лінія сярэдзіны (B_5K), лінія растка (B_4B_5), лінія пляча ($B_4П_1$), лінія проймы ($П_1П_3Г_4$) і бакавая лінія ($Г_4H_3$), лінія нізу (HH_3);

- пераду (мал. 64, б): лінія сярэдзіны (B_8K_1), лінія гарлавіны (B_8B_7), лінія пляча ($B_7П_4$), лінія проймы ($П_4П_6Г_4$), бакавая лінія ($Г_4H_4$), лінія нізу (H_1H_4) і лініі нагруднай вытачкі ($Г_7Г_6Г_8$).

Пры апісанні фасонаў блузак ты сустрэўся з такімі новымі паняццямі, як каўнер, абшыўное шво і падкройныя абшыўкі. Таму, перш чым прыступіць да пашыву блузкі, ты азнаёмішся больш падрабязна з імі і спосабамі апрацоўкі зрэзаў дэталяў з дапамогай падкройных абшывак.

плоскаляжачы каўнер, падкройная абшыўка



1. Апішы фасон блузкі.
2. Назаві швы, якія выкарыстоўваюцца пры пашыве блузкі.
3. Чым апрацаваны зрэзы проймаў?
4. Назаві дэталі каўнера.
5. Якім швом апрацоўваюць каўнер?

§ 31. Апрацоўка зрэзаў гарлавіны і проймаў падкройнай абшыўкай

Падкройныя абшыўкі выкарыстоўваюць для апрацоўкі зрэзаў гарлавіны і проймаў. З дапамогай падкройных абшывак можна злучыць каўнер са зрэзамі гарлавіны. Злучэнне каўняра з гарлавінай называюць **ушываннем** (уточваннем). Падкройныя абшыўкі выкройваюць па форме выразу гарлавіны. Нарыхтоўваюць іх пасля прымеркі і канчатковага ўдакладнення формы выразу. Напрамак падоўжнай ніткі ў блузцы і абшыўцы павінен супадаць.



Выраб выкрайкі падкройнай абшыўкі.

Ход работы

1. Накласці выкрайкі пераду і спінкі на паперу, сумяшчаючы плечавыя зрэзы, прыкалоць (мал. 65, а).

2. Абвесці контуры зрэзу гарлавіны, лініі сярэдзіны пераду і спінкі (па 5—6 см), пазначыць напрамак плечавога шва (мал. 65, а).

3. Адкалоць выкрайкі пераду і спінкі, па лініі гарлавіны адкласці шырыню абшыўкі 4 см (мал. 65, б).

4. Выразаць выкрайку абшыўкі, разрэзаць яе на дзве часткі па лініі плечавога шва (мал. 65, в).

5. Падрыхтаваць выкрайкі абшывак да раскрою: падпісаць назвы зрэзаў; паказаць напрамак падоўжнай ніткі; пазначыць велічыню прыпускаў па зрэзах абшыўкі (мал. 65, в).

Заўвага. Такім жа спосабам робяць выкрайкі падкройных абшывак для апрацоўкі проймаў у вырабах без рукавоў.

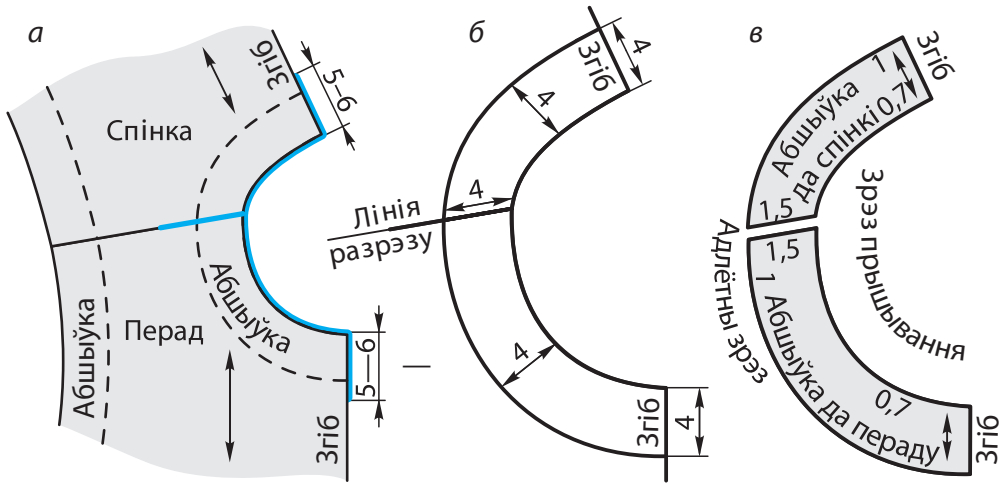

Мал. 65. Выраб выкрайкі падкройнай абшыўкі

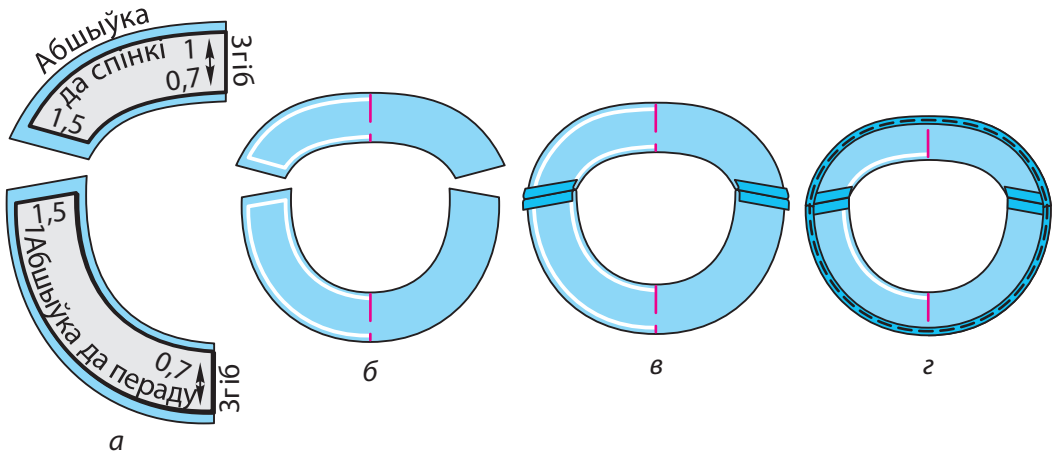

Мал. 66. Выраб абшывак



Апрацоўка зрэзу гарлавіны падкройнай абшыўкай (на ўзоры).

Ход работы

1. Раскроіць дэталі падкройнай абшыўкі з улікам прыпускаў на апрацоўку зрэзаў (мал. 66, а).

2. Пракласці кантрольныя строчкі па сярэдняй лініі прамымі шыўкамі (мал. 66, б).

3. Сшыць плечавыя зрэзы дэталяў абшыўкі швом шырыней 1 см. Швы распрасаваць (мал. 66, в).

4. Апрацаваць адлётны зрэз абшыўкі: падагнуць адлётны зрэз на левы бок. Шырыня падгіну 7—10 мм. Зрэз зафастрыгаваць і застрачыць на 1—2 мм ад згібу (ці ў край падгіну). Строчку пракладаць па левым баку дэталі (мал. 66, г).

5. Выдаліць ручныя шыўкі зафастрыгавання. Прыпрасаваць абшыўку.

6. Накласці абшыўку правым бокам на правы бок асноўнай дэталі, сумяшчаючы плечавыя швы і сярэднія лініі дэталяў. Скалоць, прыфастрыгаваць па абшыўцы, ураўноўваючы зрэзы (мал. 67, а).

7. Абшыць зрэз гарлавіны па абшыўцы, выдаліць ніткі прыфастрыгоўвання (мал. 67, а).

8. Прыпрасаваць шво, зрабіць надсечкі на закругленнях (мал. 67, а).

9. Вывернуць абшыўку на левы бок вырабу, выправіць шво, абкідаць кант з асноўнай дэталі, роўны 1—2 мм. Пракласці аздабляльную строчку ніткамі пад колер тканіны на 2—3 мм ад апрацаванага краю гарлавіны (калі патрабуецца па мадэлі) (мал. 67, б).

10. Прымацаваць адлётны край абшыўкі да прыпускаў плечавых швоў і да асноўнай дэталі патайнымі шыўкамі ў некалькіх месцах (праз 8—10 см) (мал. 67, б).

11. Выдаліць ніткі строчак часовага прызначэння.

Падкройную абшыўку можна раскроіць з аздабляльнай тканіны. У гэтым выпадку адлётны зрэз яе трэба толькі зафастрыгаваць. Падрыхтаваную абшыўку правым бокам накласці на левы бок вырабу, абшыць па зрэзе гарлавіны і вывернуць на правы бок, прыфастрыгаваць і прышыць да вырабу.

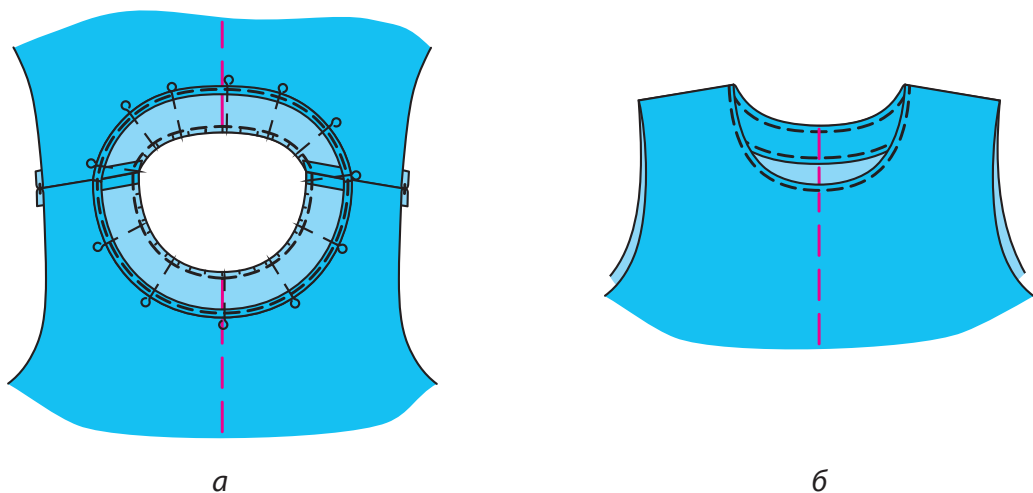

Мал. 67. Апрацоўка гарлавіны падкройнай абшыўкай

Кантроль: 1) машынныя строчкі роўныя, выкананы згодна з патрабаваннямі; 2) абшыўка не бачная з правага боку, шчыльна прылягае да гарлавіны вырабу; 3) вільготна-цеплавая апрацоўка выканана якасна.

Пры жаданні паміж абшыўкай і вырабам можна ўшыць брыж з тканіны вырабу, з карункаў або шыцця.



Апрацоўка зрэзаў проймаў падкройнымі абшыўкамі (на ўзоры).

Ход работы

1. Накласці правы бок абшыўкі на правы бок вырабу, сумяшчаючы плечавыя і бакавыя швы. Выраўнаваць зрэзы, скалоць і прыфастрыгаваць абшыўкі прамымі фастрыгавальнымі шыўкамі швом 5—7 мм.

2. Абшыць зрэз пройма па абшыўцы, пракладаючы строчку побач з фастрыгавальнымі шыўкамі.

3. Прыпрасаваць шво, надсячы на закругленнях.

4. Вывернуць абшыўку на левы бок вырабу. Выправіць і абкідаць шво, утвараючы кант з дэталёў пераду і спінкі, роўны 1—2 мм. Абкіданне выконваць з боку дэталі абшыўкі прамымі фастрыгавальнымі шыўкамі 5 мм.

5. Выдаліць шыўкі часовага прызначэння. Прыпрасаваць апрацаваны край проймы праз прасавальнік.

6. Прымацаваць адлётны край абшыўкі над плечавымі і бакавымі швамі ручнымі патайнымі шыўкамі.

7. Апрацаваць другую пройму ў той жа паслядоўнасці (можна выконваць апрацоўку абедзвюх проймаў адначасова).

Кантроль: 1) машыннымя строчкі роўныя, выкананы ў адпаведнасці з патрабаваннямі; 2) абшыўкі не бачныя з правага боку, шчыльна прылягаюць да проймаў вырабу; 3) вільготна-цеплавая апрацоўка выканана якасна.

зрэз прышывання



1. Для чаго выкарыстоўваюць падкройныя абшыўкі?
2. З якіх тканін выкройваюць падкройныя абшыўкі?
3. Як выкройваюць падкройныя абшыўкі?
4. Назаві зрэзы падкройнай абшыўкі.
5. Якія лініі неабходна сумясціць пры накладанні абшыўкі на асноўную дэталёў?
6. Назаві швы, якія выкарыстоўваюцца пры апрацоўцы гарлавіны і проймы падкройнай абшыўкай.

§ 32. Адкладныя плоскаляжачыя каўняры

Каўнярамі апрацоўваюць выраз гарлавіны блузак, сукенак, халатаў і іншых вырабаў. У блузках без засцежак выкарыстоўваюць адкладныя плоскаляжачыя каўняры (мал. 68).

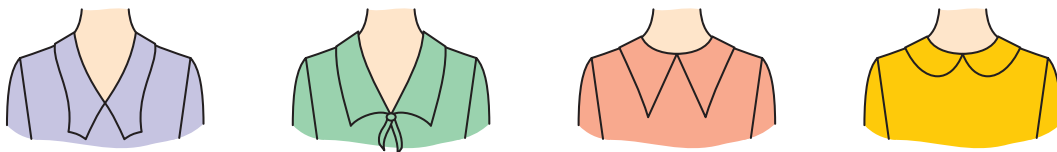

Мал. 68. Адкладныя плоскаляжачыя каўняры

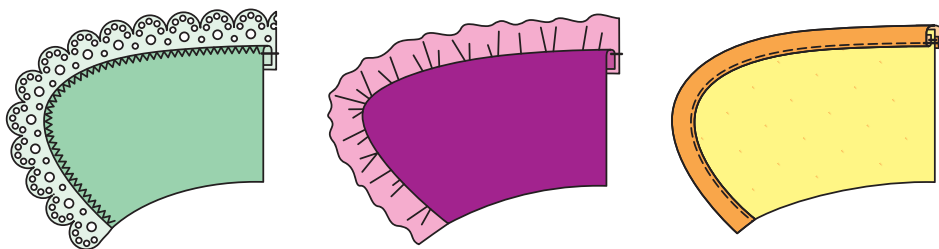

Мал. 69. Адзінарныя каўняры

Каўняры могуць складацца з адной столкі тканіны. Іх называюць адзінарнымі (мал. 69). Часцей за ўсё шыюць каўняры з дзвюх столак тканіны. Зрэзы адзінарных каўняроў апрацоўваюць карункамі, брыжом, акантоўкай і інш.

Дэталі двайных каўняроў (мал. 70) называюць **верхні каўнер** і **ніжні каўнер**. Паміж імі для большай шчыльнасці можна пакласці **пракладку**. Двайныя каўняры апрацоўваюць абшыўнымі швамі.

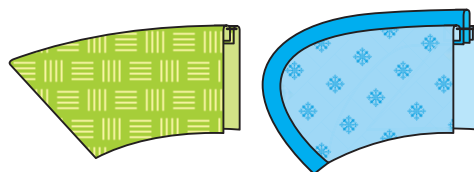

Мал. 70. Двайныя каўняры

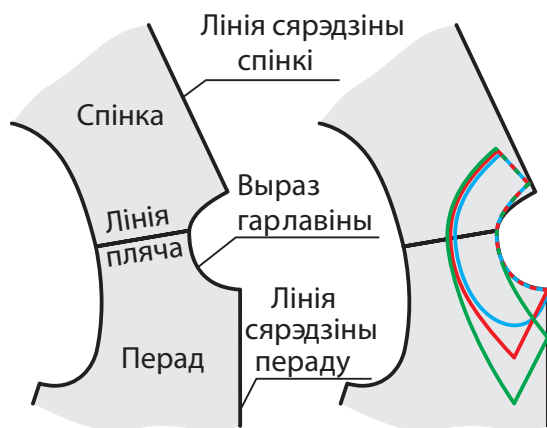

Мал. 71. Пабудова чарцяжа
пласкаляжачага каўняра

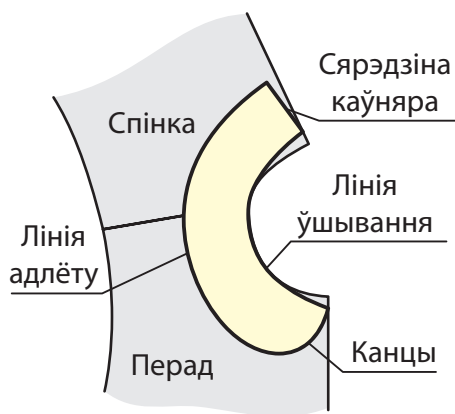

Мал. 72. Назвы ліній чарцяжа
каўняра

Для пабудовы чарцяжа каўняра здымаюць мерку паўабхвату шыі — ПАш. Мерку запісваюць у палавінным памеры.

Шырыня каўняра залежыць ад фасону. Калі выраз гарлавіны падоўжаны, то даўжыню каўняра трэба павялічыць на глыбіню выразу.

Чарцёж плоскаляжачага каўняра (мал. 71) выконваюць на выкрайках спінкі і пераду па лініі гарлавіны. Для гэтага выкрайкі спінкі і пераду сумяшчаюць па плечавых зрэзах. Абводзяць лінію гарлавіны, да якой дачэрчваюць контуры каўняра. Шырыня каўняра і форма канцоў каўняра залежыць ад мадэлі. На ўсіх чарцяжах каўняроў вылучаюць лінію сярэдзіны, лінію адлёту, лініі канцоў, лінію ўшывання (мал. 72).

**адзінарны каўнер, ніжні каўнер, верхні каўнер,
пракладка**



1. У якіх вырабах зрэз гарлавіны апрацоўваюць каўнярамі?
2. Як будзецца чарцёж плоскаляжачага каўняра?
3. Якая мерка необходимая для пабудовы чарцяжа каўняра?
4. Як называецца каўнер з адной дэталі?
5. Назаві спосабы апрацоўкі зрэзаў адзінарных каўняроў.
6. Колькі дэталяў трэба для вырабу двойнога каўняра?
7. Назаві зрэзы дэталяў каўняра.

§ 33. Апрацоўка і злучэнне з вырабам двойнога плоскаляжачага каўняра

Пры апрацоўцы краёў каўняроў выкарыстоўваюць **абшыўныя швы**. Адрозніваюць абшыўныя швы ў кант (мал. 73, *а*), у рамку (мал. 73, *б*) і ўраскол (мал. 73, *в*). Абшыўныя швы могуць замацоўвацца аздабляльнымі строчкамі (мал. 73, *г*).

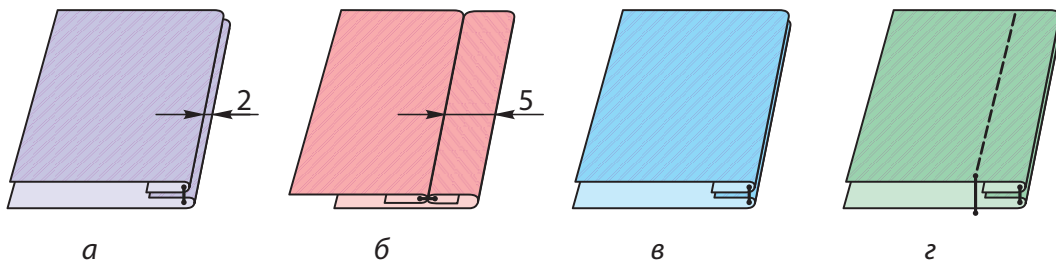

Мал. 73. Віды абшыўных швоў



Апрацоўка абшыўнога шва ў кант на ўзоры.

Ход работы

1. Складзі дэталі правымі бакамі ўнутр, выраўнаваць зрэзы, сфастрыгаваць (мал. 74, *а*).

2. Пракласці машынную строчку. Шырыня шва 5—7 мм (мал. 74, б).

3. Распрасаваць шво. Вывернуць дэталі на правы бок, перагнуць па шве левымі бакамі ўнутр (мал. 74, в).

4. Выправіць і абкідаць шво ўраскол з утварэннем канта (1—2 мм) або рамкі. Шырыня рамкі роўная шырыні шва абшывання або залежыць ад мадэлі (мал. 74, г).

5. Выканаць машынную строчку для замацавання краю дэталі, канта або рамкі (мал. 74, д).

6. Прыпрасаваць шво.

Кантроль: 1) машынныя строчкі роўныя; 2) шырыня канта аднолькавая.

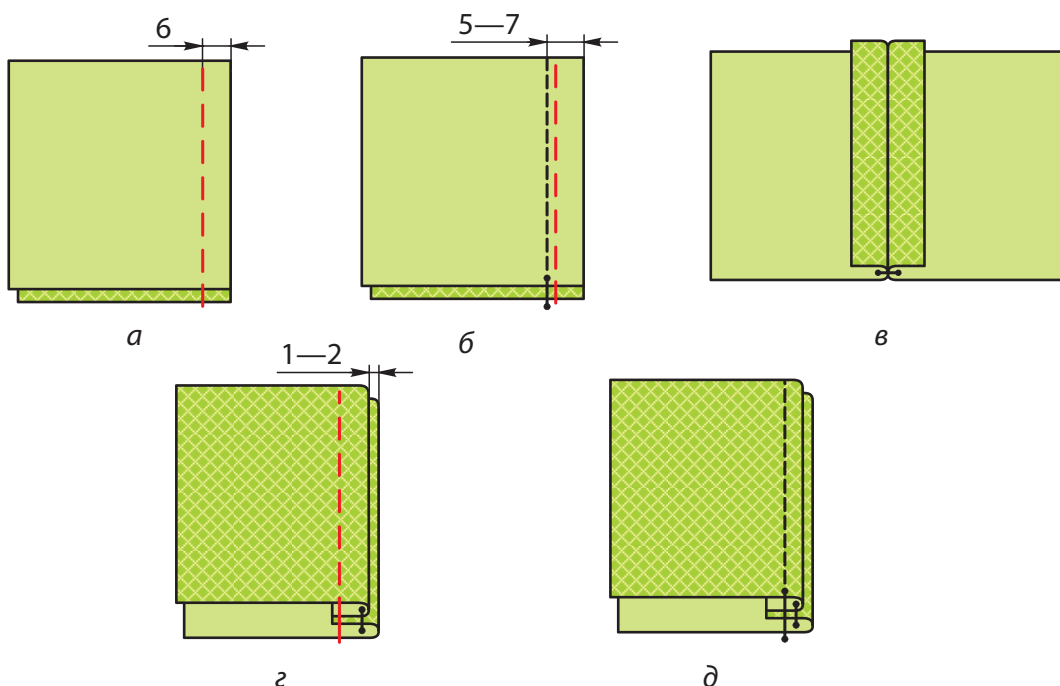

Мал. 74. Апрацоўка абшыўных швоў



Апрацоўка двайнога плоскаляжачага каўняра па тэхналагічнай карце (на ўзоры).

Тэхналагічная карта

№ п/п	Эскіз	Ход работы
1		<p>Скласці дэталі каўняра правымі бакамі ўнутр, выраўнаваць зрэзы адлёту і канцы, скалоць у ражках.</p> <p>Сфастрыгаваць каўнер па канцах і адлёту з боку верхняга каўняра, злёгка прыпасаджваючы ў ражках, прамымі фастрыгавальнымі шыўкамі 5—7 мм</p>
2		<p>Абшыць каўнер па канцах і адлёту швом шырынёй 5—7 мм.</p> <p>Строчку выконваць па ніжнім каўняры для стварэння пасадкі верхняга каўняра.</p> <p>Выдаліць ніткі сфастрыгавання</p>
3		<p>Падрэзаць лішкі тканіны ў ражках, не даражучы да строчкі 1—2 мм</p>
4		<p>Вывернуць каўнер, выправіць ражкі.</p> <p>Абкідаць кант з боку ніжняга каўняра, адступіўшы ад краю 5 мм, утвараючы кант з верхняга каўняра.</p> <p>Шырыня канта 1—2 мм</p>

№ п/п	Эскіз	Ход работы
5		Выканаць аздабляльную строчку па канцах і адлёту каўняра. Шырыня строчкі залежыць ад мадэлі
6		Выдаліць ручныя шыўкі і прыпрасаваць каўнер праз прасавальнік. Спачатку прыпрасаваць з боку ніжняга каўняра, затым з боку верхняга, захоўваючы тэмпературу нагрэву праса

Для праверкі сіметрычнасці ражкаў і канцоў каўняра трэба скласці яго напалам.

Кантроль: 1) ражкі каўняра аднолькавыя; 2) канцы каўняра аднолькавыя; 3) машынныя строчкі выкананы роўна; 4) шырыня аздабляльных строчак аднолькавая; 5) вільготна-цёплавая апрацоўка выканана якасна.

ПР

Злучэнне каўняра з вырабам з дапамогай падкройнай абшыўкі (на ўзоры).

Ход работы

1. Падрыхтаваць падкройную абшыўку.
2. Праверыць даўжыню, шырыню і форму канцоў каўняра, склаўшы яго па лініі сярэдзіны.
3. Накласці каўнер на правы бок вырабу, сумясціўшы лініі сярэдзіны і пазнакі на каўняры з плечавымі швамі. Прыкалоць, прыфастрыгаваць.
4. Накласці абшыўку правым бокам на каўнер, сумяшчаючы лініі сярэдзіны і плечавыя швы, прыкалоць, прыфастрыгаваць.

5. Абшыць зрэд гарлавіны па абшыўцы, выдаліць ніткі прыфастрыгоўвання.

6. Зрабіць надсечкі на закругленнях, адагнуць абшыўку на левы бок, выправіць і абкідаць шво.

7. Праверыць правільнасць ушывання каўняра шляхам складання гарлавіны па лініі сярэдзіны пераду і спінкі.

8. Замацаваць абшыўку ў некалькіх месцах патайнымі шыўкамі.

9. Выдаліць ніткі прыфастрыгоўвання.

10. Прыпрасаваць каўнер і гарлавіну.

Кантроль: 1) даўжыня, шырыня і форма канцоў каўняра пры складанні супадаюць; 2) абшыўка замацавана патайнымі шыўкамі; 3) шво ўшывання не зацягнута; 4) вільготна-цеплавая апрацоўка выканана якасна.



1. Раскажы пра парадак выканання абшыўнага шва ў кант.
2. Раскажы пра паслядоўнасць апрацоўкі дваінога каўняра.
3. Як праверыць правільнасць ушывання каўняра?
4. Назаві патрабаванні да якасці гатовага каўняра.

§ 34. Апрацоўка пояса

Паясы ў вырабах сукенкавага асартыменту выкарыстоўваюць, каб падкрэсліць лінію таліі. Яны могуць адрознівацца па шырыні, спосабе мацавання на фігуры, могуць зашпіляцца на гузікі, зацягвацца на спражкі, завязвацца. Паясы могуць быць вузкія, шырокія, прамыя або мець складаны контур у залежнасці ад мадэлі (мал. 75).

Даўжыня дэталі пояса вызначаецца меркай абхвату таліі з улікам прыбаўкі на швы, на завязванне канцоў пояса або на мацаванне спражкі. Падоўжная нітка ў дэталі пояса



Мал. 75. Віды паясоў

праходзіць па яго даўжыні. Шырыня пояса залежыць ад мадэлі з улікам прыпуску на абшыванне. Пояс можа складацца з адной або некалькіх частак. Калі пояс складаецца з некалькіх частак, неабходна іх злучаць сшывальнымі швамі ўраспасоўку. Шырыня шва 7—10 мм (мал. 76).

Далей пояс апрацоўваюць па наступным плане:

1. Складзі дэталі пояса па даўжыні напалам, правымі бакамі ўнутр, скалоць і сфастрыгаваць пояс з трох бакоў (мал. 77, а).

2. Абшыць пояс з трох бакоў, пакідаючы адтуліну для выварочвання 4 см. Шырыня шва 7—10 мм. Падрэзаць тканіну ў ражках, не даразаючы да строчкі 1—2 мм (мал. 77, б).

3. Вывернуць пояс на правы бок, выправіць ражкі і абкідаць

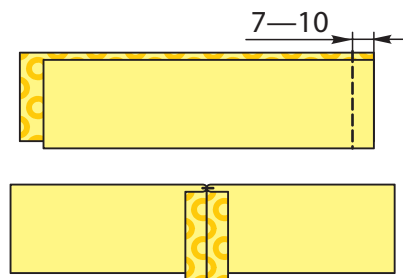

Мал. 76. Сшыванне частак пояса

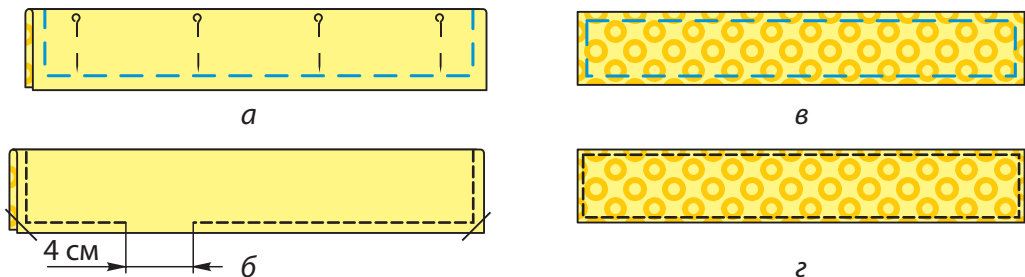

Мал. 77. Апрацоўка пояса

шво, адначасова зафастрыгоўваючы зрэзы адтуліны, прыпрасаваць пояс (мал. 77, в).

4. Застрачыць абкіданы край пояса па ўсёй даўжыні на 1—2 мм ад краю, выдаліць ручныя шыўкі, прыпрасаваць гатовы пояс (мал. 77, г).

Заўвага. Аздабляльныя строчкі па поясе могуць выконвацца з чатырох бакоў. Шырыня аздабляльных строчак на поясе можа быць рознай і залежыць ад мадэлі.



1. Назаві віды паясоў.
2. Раскажы пра паслядоўнасць апрацоўкі пояса.



Апрацоўка пояса на ўзоры.

§ 35. Зняцце мерак, вызначэнне памеру і расходу тканіны на пашыў блузкі, падбор выкрайкі

Для больш дакладнага падбору выкрайкі, неабходнай для пашыву блузкі, здымаюць меркі (мал. 78), прыведзеныя ў тэблiцы 8, прытрымліваючыся правілаў і парадку зняцця мерак.

Табліца 8. Меркі для вызначэння памеру і падбору выкрайкі блузкі

№ п/п	Назвы мерак	Абзначэнні мерак	Прызначэнне мерак
1	Паўабхват шыі	ПАш	Вызначэнне глыбіні і шырыні гарлавіны
2	Паўабхват грудзей	ПАг	Вызначэнне шырыні вырабу па лініі грудзей, памеру вырабу
3	Паўабхват клубоў	ПАк	Вызначэнне шырыні вырабу па лініі клубоў
4	Палова шырыні грудзей	ПШг	Вызначэнне шырыні пярэдняй паловы вырабу
5	Палова шырыні спіны	ПШс	Вызначэнне шырыні спінкі
6	Даўжыня пераду да таліі	Дпт	Вызначэнне даўжыні пярэдняй палавінкі да таліі
7	Даўжыня спіны	Дс	Вызначэнне даўжыні спінкі да таліі
8	Даўжыня пляча	Дпл	Вызначэнне даўжыні пляча
9	Даўжыня вырабу	Дв	Вызначэнне даўжыні вырабу, вызначэнне расходу тканіны на выраб

Памерныя прыкметы гатовага вырабу друкуюць на таварных ярлыках. Пры вызначэнні памераў першыя лічбы абазначаюць рост вырабу (158—164), далей паказваюць памер вырабу па лініі грудзей (88), затым — памер вырабу па лініі клубоў (96). Такім чынам, памер вырабу на таварным

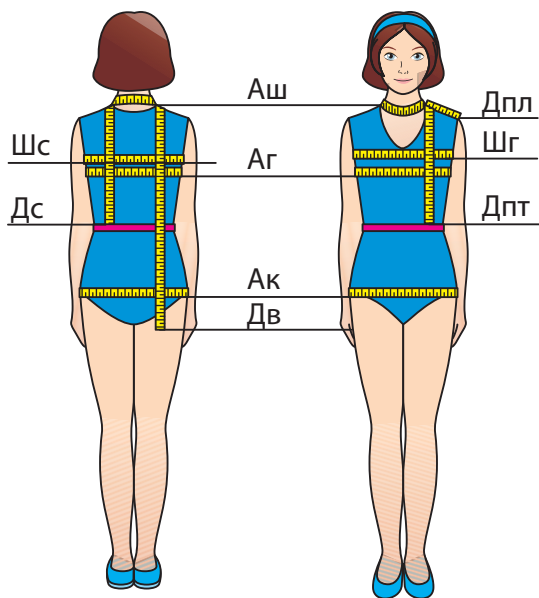

Мал. 78. Зняцце мерак для вызначэння памеру блузкі і падбору выкрайкі

ярлыку пазначаюць так: 158-88-96, 164-92-102 (меркі пазначаны поўнаасцю). Патрэбную выкрайку выбіраюць па памеры Аг з улікам росту (158 або 164). Пры неабходнасці ўносяць змены:

- на ўзроўні грудзей па дэталях пераду і спінкі;
- па лініі клубоў;
- па лініі пляча;
- па даўжыні вырабу.

Разлік расходу тканіны для пашыву блузкі без рукавоў. Пры шырыні тканіны 70—90 см колькасць тканіны роўная:

$$Дв \times 2 + 20 \text{ см.}$$

Пры шырыні тканіны 140—160 см колькасць тканіны роўная $Дв + 20$ см. Дабаўленыя 20 см неабходныя для выраўноўвання папярочных зрэзаў, выкройвання дробных дэталей і прыпускаў на швы.

Парада. Для больш дакладнага вызначэння расходу тканіны неабходна выканаць раскладку дэталяў выкрайкі на стале ў разліку на зададзеную шырыню тканіны. Выканаць раскладку з улікам расходу тканіны на выраўноўванне папярочных зрэзаў, дадатковыя дэталі (каўняры, падкрыйныя абшыўкі, пояс, кішэні) і прыпускі на швы. Вымераць атрыманую даўжыню. Гэта і будзе велічыня расходу тканіны.



1. Назаві памерныя прыкметы, якія друкуюць на таварных ярлыках.
2. Па якой мерцы вызначаюць патрэбную выкрайку?
3. На якіх участках выкрайкі ўносяць змяненні?
4. Як разлічыць расход тканіны для пашыву блузкі без рукавоў?



ПР Падбор выкрайкі, унясенне змяненняў з улікам сваіх мерак.

Ход работы

1. Зняць меркі, запісаць у сшытак, вызначыць памер.
2. Падабраць выкрайку ў адпаведнасці з памерам.
3. Перавесці выкрайку на паперу, унесці змяненні ў выкрайку ў адпаведнасці з абранай мадэллю і меркамі:
 - на ўзроўні грудзей па дэталях пераду і спінкі;
 - па лініі клубоў;
 - па лініі пляча;
 - па даўжыні вырабу.
4. Зрабіць выкрайку.
5. Зрабіць выкрайку плоскаляжачага каўняра.
6. Зрабіць выкрайкі падкрыйнай абшыўкі да гарлавіны і падкрыйных абшывак да проймаў.
7. Падрыхтаваць дэталі выкрайкі да раскрою:
 - падпісаць назвы дэталяў і зрэзаў выкрайкі;

Раскрой тканіны і падрыхтоўка блузкі да прымеркі. Правядзенне прымеркі

- пазначыць велічыню прыпускаў на швы;
- паказаць напрамак падоўжнай ніткі.

8. Выканаць разлік расходу тканіны на выраб блузкі па сваіх мерках.

§ 36. Раскрой тканіны і падрыхтоўка блузкі да прымеркі. Правядзенне прымеркі

Наступныя практычныя работы будзеш выконваць па такім **плане**:

1. Падрыхтаваць тканіну да раскрою і раскроіць яе.
2. Падрыхтаваць дэталі крою блузкі да апрацоўкі.
3. Падрыхтаваць блузку да прымеркі.
4. Правесці прымерку блузкі.

ПР Падрыхтоўка тканіны да раскрою і раскрой.

Ход работы

1. Падрыхтаваць тканіну да раскрою.
2. Сагнуць тканіну па падоўжнай нітцы. Выканаць раскладку і абводку дэталёў выкрайкі на тканіне (мал. 79):

- выраўнаваць папярочны зрэз тканіны;
- адступіць ад папярочнага зрэзу 3—4 см (прыпуск), правесці прамую лінію з дапамогай прамавугольніка;
- накласці выкрайку да згібу тканіны з улікам напрамку падоўжнай ніткі і малюнка. Сумясціць лінію нізу з пазначанай лініяй, як паказана на мал. 79, скалоць выкрайку з тканінай;

- абвесці выкрайку, адкласці велічыню прыпускаў на швы і правесці контурныя лініі з улікам прыпускаў, пазначаных па зрэзах дэталёў выкрайкі;



Мал. 79. Раскладка дэталёў выкрайкі блузкі на тканіне

- адкалоць дэталі выкрайкі, зняць выкрайку, скалоць тканіну, каб не дапусціць яе змяшчэння.

Кантроль: 1) падоўжная нітка на тканіне павінна супадаць з падоўжнай ніткай на выкрайцы; 2) шырыня прыпускаў па ўсёй даўжыні дэталі павінна быць аднолькавая; 3) таўшчыня ліній абводкі 1 мм.

3. Раскроіць дэталі блузкі па лініях прыпускаў на швы: дэталі пераду і спінкі, дэталі падкройных абшывак для гарлавіны і проймаў, дэталі плоскаляжачага каўняра.

Кантроль: 1) дэталі выразаны дакладна па пазначаных лініях; 2) зрэзы дэталёў роўныя, без надрэзаў.

ПР

Падрыхтоўка дэталёў крою блузкі да апрацоўкі (мал. 80).

Ход работы

1. Перавесці кантурныя і кантрольныя лініі гарлавіны, пляча, бакавой лініі, лініі нізу, па лініях грудзей, таліі, вытачак любым з раней вывучаных спосабаў з верхняй дэталі на ніжнюю. Пракласці па кантурных лініях прамыя фастрыгавальныя шыўкі даўжынёй 7—10 мм.

2. Пазначыць лініі сярэдзіны дэталёў пераду і спінкі на левым баку. Пракласці прамыя фастрыгавальныя шыўкі па пазначаных лініях, даўжыня шыўкоў 7—10 мм.

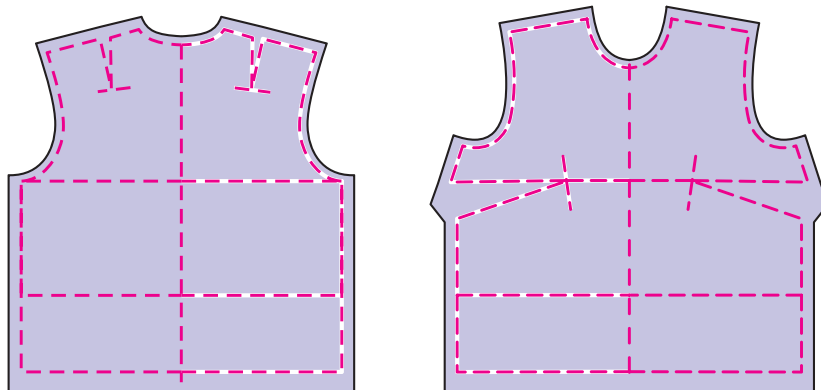

Мал. 80. Падрыхтоўка дэталёў крою блузкі да апрацоўкі

3. Пракласці прамыя шыўкі па кантрольных лініях, як паказана на мал. 80. Даўжыня шыўкоў 7—10 мм.

Кантроль: 1) прамыя або капіравальныя шыўкі пракладзены дакладна па пазначаных лініях; 2) шыўкі аднолькавыя, роўныя.

ПР Падрыхтоўка блузкі да прымеркі.

Ход работы

1. Сфастрыгаваць вытачкі.
2. Сфастрыгаваць плечавыя зрэзы.
3. Сфастрыгаваць бакавыя зрэзы.

Вытачкі не сфастрыгоўваць, пакідаючы іх свабоднымі (мал. 81) для зручнасці выканання прымеркі і машынных работ. Выдаліць ніткі капіравальных строчак.

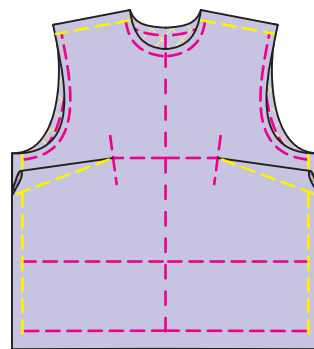

Мал. 81. Падрыхтоўка блузкі да прымеркі

ПР Правядзенне прымеркі.
Выканаць па практычнай рабоце са с. 93—94.

§ 37. Практычныя работы па пашыве блузкі

План работы па пашыве блузкі

1. Апрацаваць вытачкі.
2. Апрацаваць каўнер.
3. Апрацаваць падкройную абшыўку гарлавіны.
4. Апрацаваць падкройныя абшыўкі проймаў.
5. Апрацаваць пояс.
6. Апрацаваць плечавыя зрэзы.
7. Ушыць каўнер.
8. Апрацаваць бакавыя зрэзы.
9. Апрацаваць зрэзы проймаў.
10. Апрацаваць ніжні зрэз.
11. Выканаць канчатковае аздабленне вырабу.

П

1. Замаляваць мадэль блузкі ў сшытак па гатовым контуры.
2. Запісаць план работы па пашыве блузкі ў сшытак.

ПР

Пашыў прамой блузкі без рукавоў з адкладным плоскаляжачым каўняром па тэхналагічнай карце.

Тэхналагічная карта

№ п/п	Назва аперацыі	Указанні да выканання
Павузлавая апрацоўка		
1	Апрацоўка нагрудных вытачак	<ol style="list-style-type: none"> 1. Сфастрыгаваць і сшыць вытачкі па пазначаных лініях. Сшыванне выконваць ад бакавых зрэзаў да папярочных ліній, якія абмяжоўваюць даўжыню вытачак. Праверыць якасць работы. 2. Прыпрасаваць вытачкі і запрасаваць згібы вытачак уніз да поўнага прылягання

№ п/п	Назва аперацыі	Указанні да выканання
2	Апрацоўка каўняра	<ol style="list-style-type: none"> 1. Сфастрыгаваць каўнер па канцах і адлёту з боку верхняга каўняра, злёгка прыпасаджваючы ў ражках, простымі фастрыгавальнымі шыўкамі. 2. Абшыць каўнер па канцах і адлёту швом шырынёй 5—7 мм, выдаліць фастрыгавальныя шыўкі. 3. Выканаць надсечкі ў ражках. 4. Вывернуць каўнер, выправіць ражкі. Абкідаць кант з боку ніжняга каўняра, адступіўшы ад краю 5 мм, утвараючы кант з верхняга каўняра. Шырыня канта 1—2 мм. 5. Прастрачыць аздабляльную строчку па канцах і адлёту каўняра. Шырыня строчкі залежыць ад мадэлі. Выдаліць шыўкі абкідання. 6. Прыпрасаваць каўнер праз прасавальнік. Праверыць якасць гатовага каўняра
3	Апрацоўка падкройнай абшыўкі гарлавіны	<ol style="list-style-type: none"> 1. Сшыць плечавыя зрэзы дэталю абшыўкі швом шырынёй 1 см. Швы распрасаваць. 2. Апрацаваць адлётны зрэз абшыўкі швом упадгінку з адкрытым зрэзам. Шырыня падгінку 7—10 мм, шырыня аздабляльнай строчкі 2 мм. 3. Прыпрасаваць абшыўку, праверыць якасць
4	Апрацоўка падкройных абшывак проймаў	<ol style="list-style-type: none"> 1. Сшыць плечавыя і бакавыя зрэзы дэталю абшывак швом шырынёй 1 см. Швы распрасаваць. 2. Апрацаваць адлётны зрэз абшывак швом упадгінку з адкрытым зрэзам. Шырыня падгінку 7—10 мм, шырыня аздабляльнай строчкі 2 мм. 3. Прыпрасаваць абшыўку, праверыць якасць
5	Апрацоўка пояса	Гл. мал. 77 (с. 119)

№ п/п	Назва аперацыі	Указанні да выканання
Злучэнне дэталяў		
6	Апрацоўка плечавых швоў	<ol style="list-style-type: none"> 1. Абкідаць плечавыя зрэзы пераду і спінкі на краеабкідной машыне. Строчку выконваць па правым баку тканіны. Работу выконвае настаўнік. 2. Сфастрыгаваць і сшыць плечавыя зрэзы швом шырынёй 10 мм, выдаліць фастрыгавальныя шыўкі. 3. Распрасаваць шво да поўнага прылягання, праверыць якасць
7	Злучэнне каўняра з гарлавінай	<ol style="list-style-type: none"> 1. Накласці каўнер на правы бок блузкі так, каб верхні каўнер быў зверху. Выраўнаваць зрэзы каўняра і гарлавіны, сумясціць лініі сярэдзіны і пазнакі на каўняры з плечавымі швамі, скалоць, прыфастрыгаваць. Шво 5—7 мм. 2. Накласці абшыўку правым бокам на каўнер. Сумясціць лініі сярэдзіны і плечавыя швы, скалоць, прыфастрыгаваць. Шво 5—7 мм. 3. Выканаць строчку па абшыўцы побач з фастрыгавальнай строчкай. Выдаліць ручныя шыўкі, зрабіць надсечкі зрэзаў на закругленнях. 4. Адагнуць абшыўку на левы бок, выправіць і абкідаць шво з боку абшыўкі. 5. Праверыць правільнасць ушывання каўняра шляхам складання гарлавіны пасярэдзіне пераду і спінкі. 6. Замацаваць абшыўку ў некалькіх месцах ручнымі патайнымі шыўкамі. Выдаліць ніткі абкідання. 7. Прыпрасаваць каўнер і гарлавіну

№ п/п	Назва аперацыі	Указанні да выканання
8	Апрацоўка бакавых зрэзаў	<ol style="list-style-type: none"> 1. Абкідаць бакавыя зрэзы пераду і спінкі на краеабкідной машыне. Строчку выконваць па правым баку тканіны. Работу выконвае настаўнік. 2. Сфастрыгаваць і сшыць бакавыя зрэзы швом шырынёй 10 мм. 3. Выдаліць фастрыгавальныя шыўкі, шво адпрасаваць да поўнага прылягання, праверыць якасць
9	Апрацоўка зрэзаў проймаў падкройнымі абшыўкамі	<ol style="list-style-type: none"> 1. Накласці правыя бакі абшывак на правы бок вырабу. Сумясціць плечавыя і бакавыя швы. Выраўнаваць зрэзы, скалоць і прыфастрыгаваць абшыўкі прамымі фастрыгавальнымі шыўкамі, шво 5—7 мм. 2. Абшыць зрэзы проймаў па абшыўках, пракладаючы строчкі побач з фастрыгавальнымі шыўкамі. 3. Прыпрасаваць шво, надсячы на закругленнях. 4. Вывернуць абшыўку на левы бок вырабу. Выправіць і абкідаць шво, утвараючы кант з дэталю пераду і спінкі, роўны 1—2 мм. Абкіданне выконваць з боку дэталю абшывак прамымі фастрыгавальнымі шыўкамі 5 мм. 5. Прыпрасаваць апрацаваныя краі проймаў праз прасавальнік. Выдаліць шыўкі часовага прызначэння. 6. Прымацаваць адлётныя краі абшывак над плечавымі і бакавымі швамі ручнымі патайнымі шыўкамі

№ п/п	Назва аперацыі	Указанні да выканання
10	Апрацоўка ніжняга зрэзу	1. Падагнуць ніжні зрэз на 5 мм на левы бок, зафастрыгаваць. 2. Падагнуць прыпуск на падгін па контурнай лініі на левы бок, зафастрыгаваць. 3. Застрачыць прыпуск на падгін нізу на 1—2 мм ад падагнутага зрэзу, выдаліць ручныя шыўкі. 4. Прыпрасаваць шво, праверыць якасць

ПР

Канчатковае аздабленне вырабу.

Ход работы

1. Ачысціць выраб ад рэшткаў нітак часовага прызначэння, шыўкоў контурных ліній, фастрыгавальных і інш.
2. Адпрасаваць гатовы выраб.
3. Складзі блузку па стандарце (мал. 82).

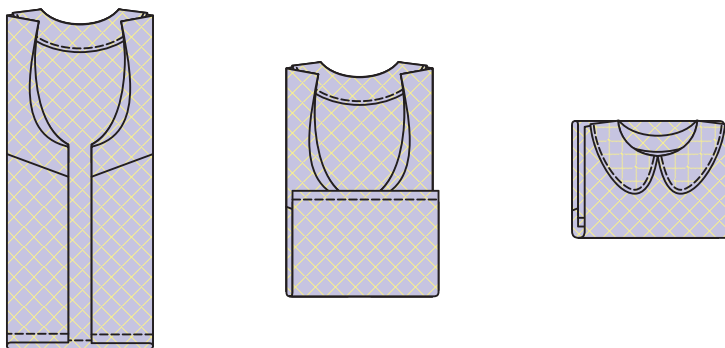

Мал. 82. Складванне блузкі

ДОГЛЯД ВЫРАБАЎ З ТЭКСТЫЛЬНЫХ МАТЭРЫЯЛАЎ



§ 38. Мыццё і прасаванне вырабаў з тэкстыльных матэрыялаў

У працэсе выкарыстання вырабы з тэкстыльных матэрыялаў забруджваюцца. Для выдалення з іх пылу і бруду выкарыстоўваюцца чыстка і мыццё. Мыццё можа быць ручное або машыннае. У працэсе мыцця выкарыстоўваюцца мыйныя сродкі. Мыццё можа спалучацца з адбельваннем — абясколерваннем забруджванняў, напрыклад, розных плям.

Перад мыццём неабходна:

- пры патрэбе ачысціць тэкстыльны выраб ад плям;
- выняць усё з кішэняў адзення;
- вывернуць на левы бок пасцельную бялізну і выдаліць назапашаныя ў ражках камякі пуху, тэкстыльных валокнаў і іншае смецце;
- на рукавах кашуль распрастаць манжэты;
- вывернуць на левы бок штаны, спадніцы, трыкатажныя вырабы, шкарпэткі, калготкі, панчохі;
- зашпіліць маланкі, кнопкі, гаплікі;
- звязаць шнуркі і тасёмкі.

Прадметы неабходна таксама рассартаваць паводле саставу, віду тканіны, колеру. Важна звярнуць увагу на этыкеткі з маркіроўкай. Прадметы, пры мыцці якіх трэба выконваць

асаблівыя патрабаванні да тэмпературы, мыйных або адбельвальных рэчываў, кладуцца асобна. Да іх можна дадаць малазабруджаныя рэчы з больш грубых тканін, сумяшчальных па колеры і ўмовах мыцця.

Рэкамендуецца асобна мыць:

- белую і светлую пасцельную бялізну;
- кухонныя і сталовыя рэчы;
- каляровую і набіўную бялізну;
- бялізну і рэчы цёмных расфарбовак;
- дзіцячыя рэчы;
- моцна забруджаныя рэчы;
- моцна лінючыя рэчы;
- рэчы, якія патрабуюць кіпячэння (або машыннага мыцця пры 95° С) з мэтай дэзынфекцыі.

Баваўняныя і льняныя вырабы мыюць асобна ад вырабаў з сінтэтычных валокнаў і іх сумесяў.

Мыццё можа ўключаць наступныя этапы.

Замочванне, у працэсе якога тэкстыльны выраб вытрымліваецца ў растворы мыйнага сродку, адбельвальніка або мыйнага сродку і адбельвальніка для частковага растварэння і хімічнага раскладання забруджванняў.

Уласна мыццё — прапалоскванне і адціранне тэкстыльнага вырабу. На гэтым этапе вельмі важна падабраць мыйны сродак. Калі мыццё выконваецца ў аўтаматычнай пральнай машыне, то неабходна вызначыць і ўстанавіць рэжым мыцця — яго тэмпературу і працягласць. Для гэтага трэба кіравацца абазначэннямі на этыкетках тэкстыльных вырабаў і абазначэннямі на панэлі ўпраўлення машыны. Вельмі важна таксама выкарыстоўваць столькі мыйнага сродку, колькі пазначана ў інструкцыі на яго ўпакоўцы.

Калі з замочваннем або іншымі этапамі мыцця сумяшчаецца адбельванне, то трэба памятаць, што адбельвальнікі могуць выклікаць хімічнае разбурэнне тканіны. Таму трэба прытрымлівацца доз, якія пазначаны ў інструкцыі на ўпакоўцы адбельвальнага сродку.

Кіпячэнне — награванне замочанага ў раствору мыйнага сродку або адбельвальніка тэкстыльнага вырабу да тэмпературы кіпення з мэтай раскладання некаторых відаў забруджванняў і дэзынфекцыі.

Паласканне — прапалоскванне тэкстыльнага вырабу ў чыстай вадзе.

Кандыцыяніраванне — прапалоскванне тэкстыльнага вырабу ў раствору кандыцыянера, які паляпшае тыя ці іншыя якасці тканіны (выкарыстоўваюцца змякчальнікі, крухмал, сінька і іншыя сродкі).

Адцісканне — выдаленне большай часткі пральнага раствору або вады. Пры мыцці ўручную адцісканне выконваецца шляхам выкручвання.

Сушка — выдаленне вады з тэкстылю шляхам выпарэння.

Вымытыя і высушаныя вырабы неабходна прапрасаваць. Для розных вырабаў існуе пэўная паслядоўнасць прасавання.

Спадніца:

- распрасоўваюць швы спачатку па левым, затым па правым баку;
- прыпрасоўваюць ніз без ціску па лініі зрэзу;
- адпрасоўваюць верхнюю частку спадніцы; гэту аперацыю палегчыць прасавальная дошка;
- адпрасоўваюць усю спадніцу;
- запрасоўваюць складкі, паты і г. д.

Блузка:

- прыпрасоўваюць манжэты, а затым увесь рукаў;
- адпрасоўваюць спінку, а затым какетку;

- распрасоўваюць або запрасоўваюць плечавыя швы, запрасоўваюць швы ўшывання рукавоў;
- прыпрасоўваюць каўнер спачатку з левага, затым з правага боку, пачынаючы ад яго канцоў да сярэдзіны;
- прыпрасоўваюць спачатку правы борт засцежкі, затым левы;
- калі перад блузкі без засцежкі, адпрасоўваюць спачатку правую частку, потым левую, а ў канцы сярэдзіну.

Сукенка:

- пачынаюць са спадніцы, якую адпрасоўваюць па рэкамендацыях, апісаных вышэй;
- верхнюю частку прасуюць гэтак жа, як і блузку.

**замочванне, уласна мыццё, кіпячэнне,
кандыцыяніраванне, адцісканне, сушка**



1. Раскажы аб падрыхтоўцы тэкстыльных вырабаў да мыцця.
2. На якія групы рэкамендуецца рассартаваць тэкстыльныя вырабы перад мыццём?
3. Назаві этапы мыцця.
4. Назаві парадак прасавання вырабаў (на выбар).



Догляд швейных вырабаў.

1. Рассартаваць вырабы паводле саставу, віду і колеру тканіны.
2. Падрыхтаваць прадметы верхняга адзення да мыцця (прання).
3. Прапрасаваць вымытую бялізну, прадметы верхняга адзення.

10 КЛАС

МАШЫНАЗНАЎСТВА



§ 39. Прыстасаванні да швейных машын

Прыстасаванні да швейных машын называюць **прыстасаваннямі малой механізацыі**. Іх прымяненне значна паскарае працэс выканання машынных аперацый, спрыяе павышэнню якасці работы і яе палягчэнню. Выкарыстанне прыстасаванняў дазваляе вырабляць рэчы больш складаных і модных фасонаў. Большасць гэтых прыстасаванняў уяўляюць сабой лапкі, якія апрача асноўнай функцыі — прыціскання тканіны — выконваюць яшчэ і спецыяльную тэхналагічную функцыю. Сярод мноства прыстасаванняў можна вылучыць наступныя групы:

- накіравальныя прыстасаванні для выканання злучальных швоў і паралельных строчак;
- прыстасаванні для выканання краявых швоў, акантоўкі зрэзаў;
- спецыяльныя лапкі для настрочвання тасьмы, тасьмы-маланкі, выканання зборкі.

Да першай групы адносяцца прыстасаванні, якія дапамагаюць выконваць роўныя машынныя строчкі (табл. 9). Пры гэтым шырыня строчак можа быць розная. Выкарыстанне прыстасаванняў першай групы дазваляе знізіць напружанне зроку, стамляльнасць таго, хто працуе, і павялічыць хуткасць выканання аперацый.

Табліца 9. Накіравальныя прыстасаванні для выканання злучальных швоў і паралельных строчак

№ п/п	Назва, малюнак	Выкарыстанне (прызначэнне)
1	Абмежавальная лінейка 	Абмежавальную лінейку (1) выкарыстоўваюць для злучэння дэталей сшывальнымі швамі і пракладання аздабляльных строчак (па краях дэталей, па нізе дэталі і інш.). Лінейку замацоўваюць на платформе машыны справа ад лапкі. Адлегласць ад борціка лапкі да борціка абмежавальнай лінейкі (2) рэгулююць, перамяшчаючы лінейку ўправа або ўлева пасля паслаблення шрубы (3)
2	Лапка з накіравальным борцікам 	Лапку выкарыстоўваюць для выканання аздабляльных строчак па краях дэталей і іх злучэння настрочнымі і накладнымі швамі (настрочванне швоў, накладных кішэняў, паясоў, аздабляльных дэталей). Лапка мае борцік (1), прымацаваны да левага або правага ражка. Краі шва накіроўваюць па борціку лапкі

№ п/п	Назва, малюнак	Выкарыстанне (прызначэнне)
3	<p>Лапка з перасоўнай накіравальнай лінейкай</p> 	<p>Лапку выкарыстоўваюць для злучэння дэталей шывальнымі швамі і пракладання аздабляльных строчак, выканання шыцця. Лапка мае перасоўную накіравальную лінейку (1), якую з дапамогай шрубы (2) можна перамяшчаць на велічыню аздабляльнай строчкі або паралельнай строчкі пры выкананні шыцця</p>
4	<p>Лапка-запашывальнік</p> 	<p>Лапку выкарыстоўваюць для выканання запашывачнага шва (выконваюць у два прыёмы). У левым ражку лапкі знаходзіцца згінальная плоскасць (1), правы ражок (2) з'яўляецца накіравальнай лінейкай.</p> <p>Зрэз тканіны запраўляюць у згінальную плоскасць. Пасля сшывання (3) дэталі разгортваюць, яшчэ раз запраўляюць тканіну ў лапку і робяць другую строчку (4)</p>

Да другой групы адносяцца прыстасаванні, якія дазваляюць выконваць складаныя тэхналагічныя аперацыі без папярэдняга сфастрыгоўвання, прыфастрыгоўвання або зафастрыгоўвання зрэзаў дэталей (табл. 10). Гэта скарачае час на выкананне аперацыі, таму што дазваляе хутчэй і больш якасна зрабіць рэч. Так, напрыклад, прымяненне акантоўвальніка скарачае час на выкананне аперацыі ў тры разы.

Табліца 10. Прыстасаванні для выканання краявых швоў, акантоўкі зрэзаў

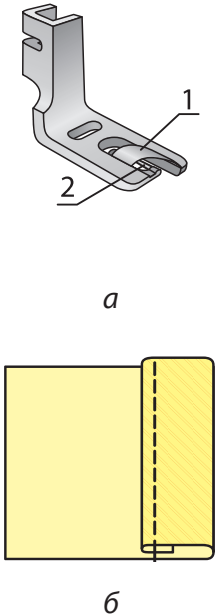
№ п/п	Назва, малюнак	Выкарыстанне (прызначэнне)
1	<p>Лапка-рубільнік</p>  <p>The diagram consists of two parts. Part (a) is a 3D perspective view of a metal foot with a spiral edge and a needle. Part (b) is a 2D cross-section of a yellow fabric edge with a dashed line indicating the seam line.</p>	<p>Лапку выкарыстоўваюць для выканання шва ўпадгінку з закрытым зрэзам.</p> <p>Лапка (а) мае тонкую спіраль (1) і невялікую шпільку (2) для падгінкі зрэзу тканіны (б).</p> <p>Зрэз тканіны запраўляюць у спіраль і падводзяць пад іголку.</p> <p>Лапкі-рубільнікі вырабляюць на розную шырыню шва</p>

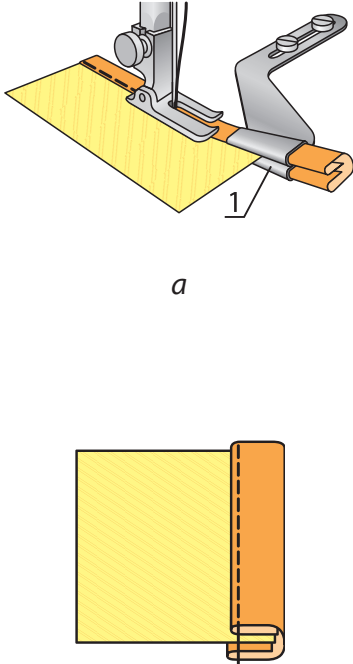
№ п/п	Назва, малюнак	Выкарыстанне (прызначэнне)
2	<p data-bbox="218 377 429 406">Акантоўвальнік</p>  <p data-bbox="396 696 415 722">a</p> <p data-bbox="228 1103 248 1128">б</p>	<p data-bbox="636 377 1150 565">Прыстасаванне (а) выкарыстоўваюць для апрацоўкі зрэзаў аздабляльных дэталей (брыжоў, зрэзаў нізу вырабу, нізу рукавоў, зрэзаў адзінарных каўняроў) акантовачным швом (б).</p> <p data-bbox="636 577 1150 1123">Акантоўвальнік устанавліваюць на платформе машыны перад іголкай. Ён уяўляе сабою тонкую выгнутую пласцінку ў выглядзе спіралі (1). Спіраль мае шырокі ўваход для запраўкі зрэзу дэталі і палоскі тканіны або тасьмы. Праходзячы ўнутры спіралі, зрэзы палоскі тканіны або тасьмы падгінаюцца і прымаюць форму спіралі, затым падаюцца пад іголку праз вузкі выхад і замацоўваюцца машынай строчкай. Гэта прыстасаванне яшчэ называюць фармуючым накіравальнікам</p>

Пры шыцці швейных вырабаў часта выкарыстоўваюць аздабляльныя дэталі (тасьму, шнур, сутаж), тасьму-маланку. Злучэнне гэтых дэталей з вырабам стварае цяжкасці. Па-першае, неабходна адначасова накіроўваць дэталі вырабу і дэталі аздаблення пад лапку і іголку. Па-другое, тасьма, сутаж і тасьма-маланка маюць таўшчыню, з-за чаго лапка імкнецца іх выштурхнуць, і працэс настрочвання выканаць вельмі складана. Для гэтых аперацый выкарыстоўваюць спецыяльныя лапкі (табл. 11).

Табліца 11. Спецыяльныя лапкі

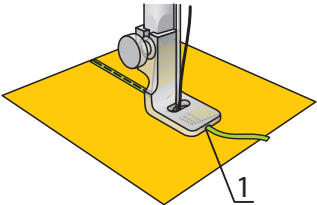
№ п/п	Назва, малюнак	Выкарыстанне (прызначэнне)
1	<p>Лапка для прышывання тасьмы-маланкі</p> 	<p>Лапку выкарыстоўваюць для настрочвання тасьмы-маланкі ля самых звёнаў. На падэшве лапкі ёсць скразны паз, у які змяшчаюцца звёны маланкі, а сама лапка мае ражок (1) для накіравання тасьмы</p>
2	<p>Лапка для настрочвання аздабляльнай тасьмы</p> 	<p>Лапку выкарыстоўваюць для накіравання тасьмы і адначасовага яе настрочвання на дэталю вырабу. Лапка забяспечана двума прыўзнятымі ражкамі (1) і шпількай (2). Тасьму (3) запраўляюць паўзверх шпількі і затым падаюць пад лапку</p>
3	<p>Лапка для настрочвання сутажа</p> 	<p>Лапку выкарыстоўваюць для накіравання сутажа (вузкай тасьмы) і адначасовага яе настрочвання. Падэшва лапкі мае скразны глыбокі паз (1), у які змяшчаецца сутаж. Паз не дае тасьме адхіляцца ў бок пры яе настрочванні</p>

№ п/п	Назва, малюнак	Выкарыстанне (прызначэнне)
4	<p>Лапка для атрымання зборак</p> 	<p>Лапку выкарыстоўваюць для ўтварэння зборак на адной столцы тканіны. Падэшва лапкі мае паз (1) за адтулінай іголки. Утварэнне зборак адбываецца за кошт сцягвання свабоднай тканіны за адтулінай іголки, таму што яна не адчувае ціск лапкі. Велічыню зборкі рэгулююць зменай даўжыні шыўка</p>

**прыстасаванні малой механізацыі,
лапка-запашывальнік, лапка-рубільнік,
акантоўвальнік (фармуючы накіравальнік)**



1. Як называюць прыстасаванні да швейных машын?
2. Для чаго выкарыстоўваюць прыстасаванні да швейных машын?
3. Назаві тры групы прыстасаванняў да швейных машын.
4. Якія прыстасаванні адносяцца да першай групы?
5. Як адрэгуляваць адлегласць ад лапкі да абмежавальнай лінейкі?
6. Назаві прыстасаванні для апрацоўкі краявых швоў.
7. Для чаго выкарыстоўваюць фармуючы накіравальнік?
8. Назаві віды спецыяльных лапак.
9. Разгледзь у камплекце да швейнай машыны розныя прыстасаванні, раскажы пра іх прызначэнне.

ПР Устаноўка прыстасаванняў малой механізацыі (устаноўка лапак, якія маюцца ў камплекце).

Ход работы

1. Паставіць іголкутрымальнік у крайняе верхняе становішча (мал. 83, *а*).

2. Аслабіць шрубамі мацавання лапкі, для чаго павярнуць шрубамі ад сябе і зняць лапку (мал. 83, *б*).

3. Надзець на стрыжань патрэбную для работы лапку так, каб паз мацавання лапкі ўвайшоў пад шрубамі. Замацаваць шрубамі, павярнуўшы яе на сябе (мал. 83, *в*).

*а**б**в*

Мал. 83. Парадак устаноўкі лапкі

ПАШЫЎ ПЛЕЧАВЫХ ВЫРАБАЎ



§ 40. Звесткі пра плечавыя вырабы

Асартымент сучаснага адзення разнастайны. Вялікую яго частку складаюць плечавыя вырабы. Да іх адносяцца бялізнавыя вырабы, лёгкае адзенне (блузкі, сукенкі, сарафаны і інш.) і верхняя вопратка. Да бялізнавых плечавых вырабаў адносяцца начныя кашулі, дзённыя сарочкі, кашулі, піжамныя курткі (гл. форзац 1). Не ўсе тканіны падыходзяць для бялізнавых вырабаў, таму іх мадэлі менш разнастайныя, чым блузкі або сукенкі.

Адзін з відаў жаночага плечавага адзення — блузкі. Яны могуць быць розныя па прызначэнні, па выкарыстаных пры пашыве матэрыялах, а таксама могуць служыць дадаткам да спадніц, штаноў, касцюмаў і інш.

Лёгкая сукенка — найбольш распаўсюджаны від адзення для жанчын і дзяўчынак. Асноўнае прызначэнне сукенкі — гэта стварэнне добрых гігіенічных умоў для арганізма і ўпрыгожванне чалавека. Паводле крою яны бываюць суцэльнакроеныя, адразныя па лініі таліі, клубоў, лініі грудей. Сукенкі, дэталі полкі і спінкі якіх выразаюць з тканіны цэлымі, называюць суцэльнакроенымі (гл. форзац 1).

Сукенкі і блузкі бываюць з рукавамі і без рукавоў, з каўняром і без каўняра, з рознымі відамі засцежак, кішэняў, какетак. У якасці аздаблення плечавых вырабаў

выкарыстоўваюць вышыўку, брыжы, тасьму, карункі, гузікі, складкі і інш.

Пры выбары тканін для плечавых вырабаў неабходна ведаць напрамак моды. Занадта модная вопратка, як і ўстарэлая, выглядае ненатуральна і задзірліва. Чалавек, апрануты ў бліскучае адзенне з вышыўкай, на працы выглядае недарэчна, звяртае на сябе ўвагу жаданнем вылучыцца. І наадварот, штодзённае адзенне ў святочнай абстаноўцы сведчыць аб пагардзе чалавека да настрою тых, хто яго акружае. Таму пры выбары фасону плечавых вырабаў тканіны для іх падбіраюць у адпаведнасці з прызначэннем.

Для хатняга адзення прыдатныя баваўняныя, ільняныя, паўшарсцяныя тканіны з класічным малюнкам у гарох, палоску, клетку. Халаты шыюць з такіх жа тканін, толькі з кветкавым або раслінным малюнкам. Адзенне для працы шыюць з гладкафарбаваных шчыльных тканін, якія добра захоўваюць форму. Для ўрачыстага адзення выкарыстоўваюць натуральныя і штучныя шаўкі, аксаміт, парчу, тканіны з металізаванымі ніткамі.



1. Назаві віды плечавых вырабаў.
2. Якія бываюць сукенкі па кроі?
3. Назаві віды плечавых вырабаў па прызначэнні.
4. З якіх тканін шыюць хатнія сукенкі?
5. Назаві віды аздаблення плечавых вырабаў.
6. Якія сукенкі называюць суцэльнакроенымі?
7. Ад чаго залежыць выбар фасону плечавога вырабу?

§ 41. Мадэляванне. Варыянты пераносу нагруднай вытачкі

Мадэляваннем называюць змяненне выкрайкі асновы вырабу шляхам нанясення ліній фасону, рэльефаў, дадатковых дэталей, аздабленняў.

Для стварэння новага фасону блузкі можна нанесці лінію какетак, змяніць форму гарлавіны, месца нагруднай вытачкі. Нагрудную вытачку можна перанесці ў лінію боку, лінію гарлавіны або лінію таліі (гл. інструкцыйную карту на с. 146—147).

Мадэляванне праводзіцца **на выкрайцы асновы** (блузкі, сукенкі). Работу выконвай на наступным плане:

1. Абвесці выкрайку асновы на аркушы паперы.
2. Нанесці новае месца вытачкі, новую форму гарлавіны або лініі какеткі.
3. Зрабіць выкрайку з новым размяшчэннем вытачак, новай формай гарлавіны.

**выкрайка асновы, мадэляванне,
нанясенне ліній фасону, перанос вытачкі**



1. Што называюць мадэляваннем?
2. Якія віды мадэлявання можна выканаць для атрымання новага фасону?
3. Для чаго выкарыстоўваюць мадэляванне?
4. Назаві віды мадэлявання нагруднай вытачкі.
5. На колькі сантыметраў не даходзіць вяршыня вытачкі да цэнтра грудзей?

§ 42. Мадэляванне формы выраза гарлавіны, какетак

Выраз гарлавіны ў блузцы або сукенка без каўняра можа мець круглую, авальную, прамавугольную формы, а таксама можа быць вуглом. Мадэляванне формы выраза гарлавіны выконваюць на выкрайцы асновы (блузкі, сукенкі) па плане, які дадзены ў § 41.

Інструкцыйная карта
«Змяненне напрамку нагруднай вытачкі»

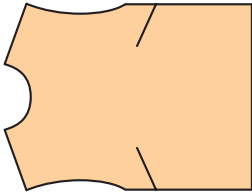
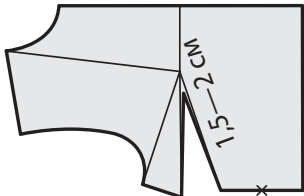
Мадэляванне вытачкі	Малюнак блузкі	Нанясенне ліній фасону на деталі выкрайкі пераду	Гатовая выкрайка	Ход работы
<p>Перанос вытачкі ў бакавую лінію</p>				<ol style="list-style-type: none"> 1. Бакавую лінію да таліі падзяліць на 3 роўныя часткі. 2. Верхнюю кропку дзялення злучыць з вяршыняй нагруднай вытачкі. 3. Разрэзаць па гэтай лініі. 4. Нагрудную вытачку закрываць

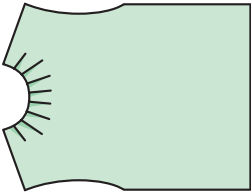
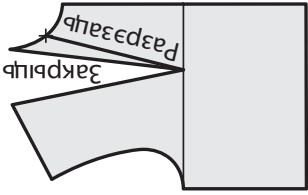
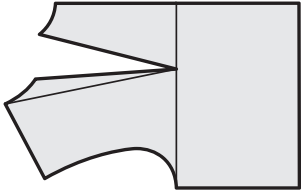
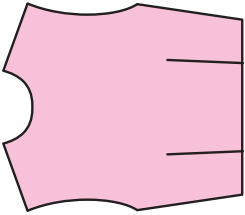
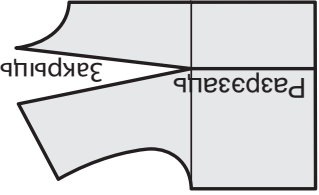
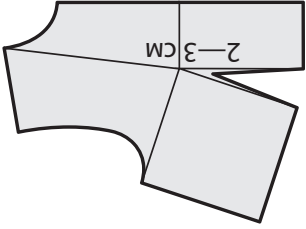

Працяг

Мадэляванне вытачкі	Малюнак блузкі	Нанясенне ліній фасону на дэталі выкрайкі пераду	Гатовае выкрайка	Ход работы
<p>Перанос вытачкі ў лінію гарлавіны</p>				<ol style="list-style-type: none"> 1. Лінію гарлавіны падзяліць на 2 роўныя часткі. 2. Атрыманую кропку злучыць з вяршыняй нагруднай вытачкі. 3. Разрэзаць па гэтай лініі. 4. Нагрудную вытачку закрываць
<p>Перанос вытачкі ў лінію таліі</p>				<ol style="list-style-type: none"> 1. 3 вяршыні нагруднай вытачкі правесці прамую лінію да лініі таліі. 2. Разрэзаць па гэтай лініі. 3. Нагрудную вытачку закрываць

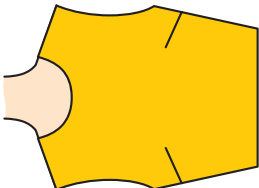
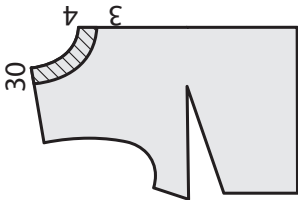
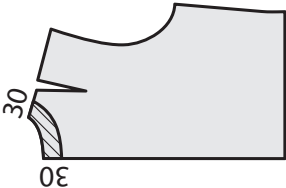
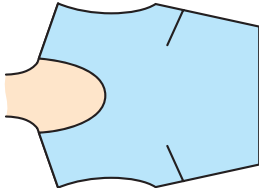
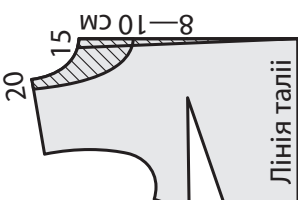
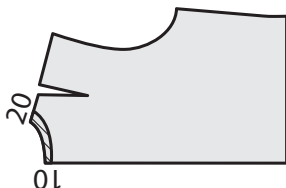
Інструкцыйная карта
«Змяненне формы выраза гарлавіны»

<p>Форма выраза гарлавіны</p> <p>Круглы</p> 	<p>Нанясенне ліній на выкрайцы пераду</p> 	<p>Нанясенне ліній на выкрайцы спінкі</p> 	<p>Заўвагі</p> <p>Заштрыхаваныя ўчасткі выразаць</p>
<p>Авальны</p> 	<p>Нанясенне ліній на выкрайцы пераду</p> 	<p>Нанясенне ліній на выкрайцы спінкі</p> 	<p>Заўвагі</p> <p>Пасярэдзіне пераду прыбраць 1,5 см, каб выраб пры глыбокім выразе добра прылягаў да фігуры. Заштрыхаваныя ўчасткі выразаць</p>

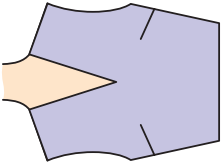
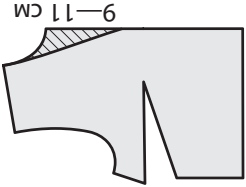
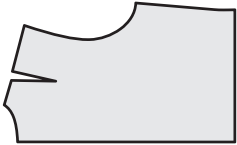
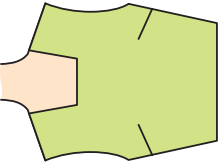
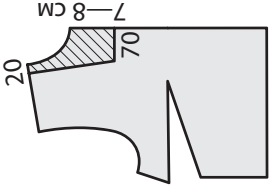
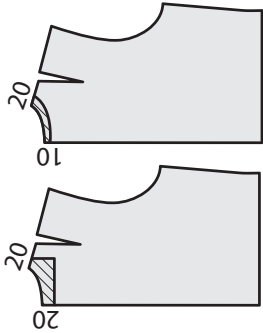
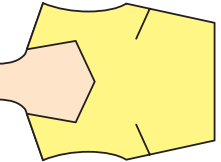
Працяг

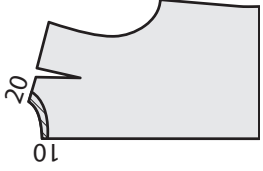
<p>Форма выраза гарлавіны</p> <p>Вуглом</p> 	<p>Нанясенне ліній на выкрайцы пераду</p> 	<p>Нанясенне ліній на выкрайцы спінкі</p> 	<p>Заўвагі</p> <p>Спінка застаецца без змен. Заштрыхаваны ўчастак выразаць</p>
<p>Прамавугольны (карэ)</p> 			<p>Выраз растка па спінцы можа быць прамавугольны або круглы. Заштрыхаваныя ўчасткі выразаць</p>
<p>Фігурнае карэ</p> 			<p>Заштрыхаваныя ўчасткі выразаць</p>

Какетка — гэта адрэзаная частка дэталі вырабу. Какеткі могуць быць размешчаны на полках, спінцы, на палотнішчах спадніцы, у штанах. Па форме яны бываюць прамыя, авальныя, фігурныя (мал. 84).

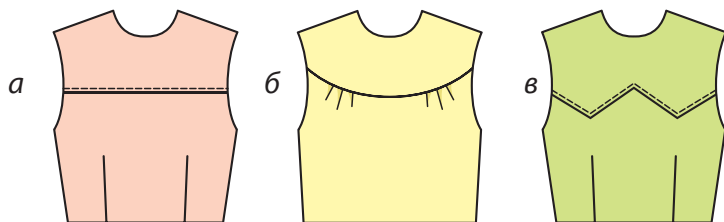

Мал. 84. Віды какетак: *а* — прамая; *б* — авальная; *в* — фігурная

Злучаюць какеткі з асноўнымі дэталямі сшывальным, настрачным і накладным швамі. Па ніжнім краі какетак можна размясціць кант, карункі, брыжы (мал. 85).

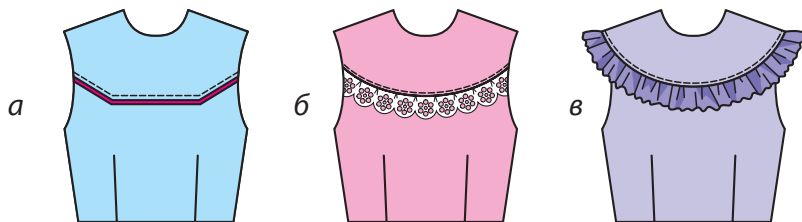

Мал. 85. Аздабленне ніжняга краю какетак:
а — кантам; *б* — карункамі; *в* — брыжамі

Мадэляванне какетак на полках і спінцы плечавога вырабу выконваецца ў наступнай паслядоўнасці:

1. Абвесці на лісце паперы выкрайку да лініі таліі, выказаць.
2. Нанесці на выкрайцы лініі фасону какеткі, карыстаючыся інструкцыйнай картай «Мадэляванне какетак».
3. Выканаць мадэляванне.
4. Выказаць атрыманыя выкрайкі, падрыхтаваць іх да раскрою.

Інструкцыйная карта
«Мадэляванне какетак»

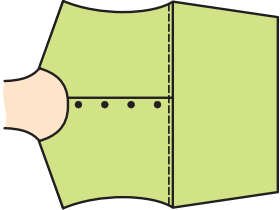
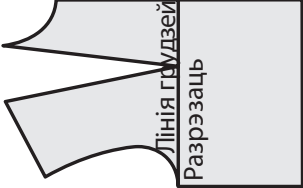
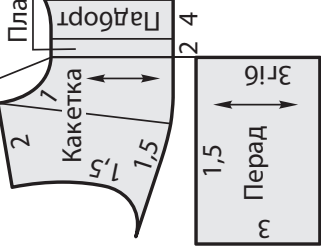
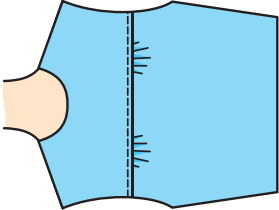
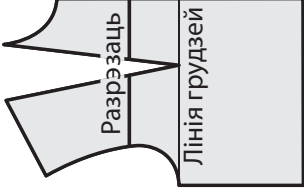
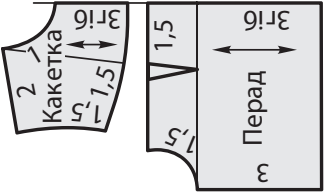
Фасон какеткі	Нанясенне ліній фасону	Гатовая выкрайка	Заўвагі
	<p>Какетка з прамым зрэзам па лініі грудзей</p> 	<p>Сярэдзіна пераду</p> 	<p>Нагрудную вытачку пераводзяць у шво прышывання какеткі да полкі</p>
	<p>Какетка з прамым зрэзам вышэй за лінію грудзей</p> 		<p>Па верхнім зрэзе полкі замест вытачкі робяць зборкі</p>

Працяг

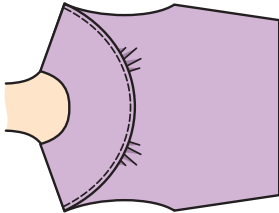
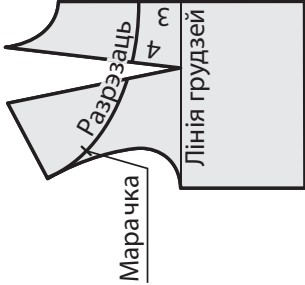
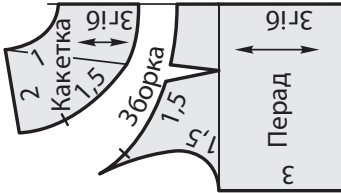
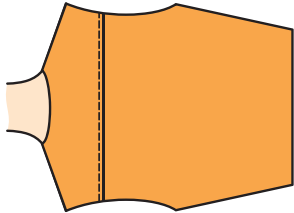
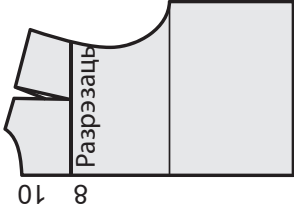
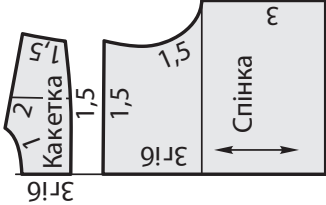
<p>Фасон какеткі</p> 	<p>Нанясенне ліній фасону</p> <p>Какетка авальнай формы</p> 	<p>Гатовая выкрайка</p> 	<p>Заўвагі</p> <p>Па верхнім зрэзе полкі замест вытачкі робяць зборкі</p>
	<p>Прамая какетка на спіncy</p> 		<p>Плечавую вытачку на спіncy пераводзяць у лінію проймаы</p>

какетка



1. На якіх дэталях плечаваго вырабу выконваюць какеткі?
2. Назаві віды какетак па форме.
3. Якімі швамі злучаюць какеткі з асноўнымі дэталямі?
4. Чым аздабляюць ніжні край какетак?
5. Раскажы, як выконваюць мадэляванне какетак.

§ 43. Апрацоўка какетак

Какеткі злучаюць з асноўнай дэталлю рознымі спосабамі. Гэта залежыць ад формы какеткі, фасону вырабу, асаблівасцей тканіны.



Злучэнне прамой какеткі з асноўнай дэталлю сшывальным швом.

Ход работы

1. Апрацаваць на асноўнай дэталі зборкі або складкі (мал. 86, а).

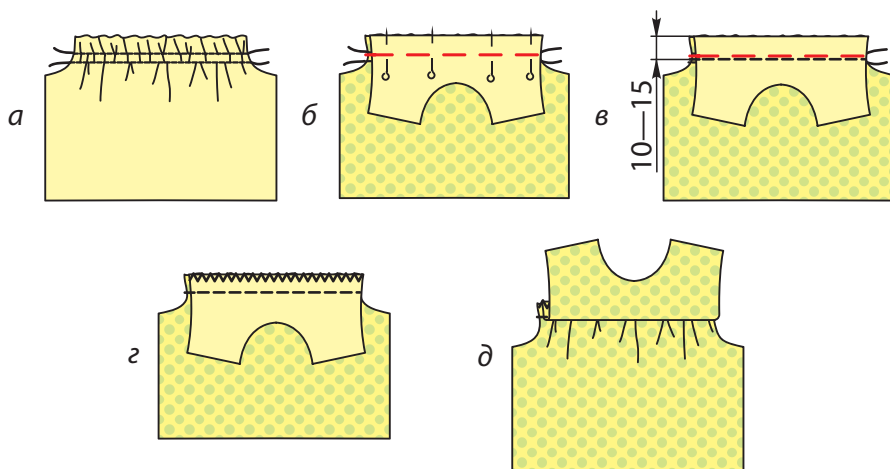

Мал. 86. Апрацоўка какеткі сшывальным швом

2. Складзі асноўную дэталю з какеткай правымі бакамі ўнутр, выраўнаваць зрэзы, скалоць, прыфастрыгаваць (мал. 86, б).

3. Прышыць какетку па контурнай лініі з боку какеткі (мал. 86, в).

4. Абкідаць зрэзы, выдаліць ніткі прыфастрыгоўвання (мал. 86, г).

5. Шво прыпрасаваць, а потым запрасаваць у бок какеткі (мал. 86, д).



Злучэнне прамой какеткі з асноўнай дэталлю настрачным швом.

Ход работы

1—5. Выканаць практычную работу (с. 153—154).

6. З правага боку вырабу па какетцы пракласці машынную строчку на 2—5 мм ад шва прышывання какеткі.



Злучэнне прамой какеткі з асноўнай дэталлю накладным швом.

Ход работы

1. Абкідаць ніжні зрэз какеткі і верхні зрэз асноўнай дэталі (мал. 87, а).

2. Падагнуць зрэз какеткі на левы бок па пазначанай лініі, зафастрыгаваць (мал. 87, б).

3. На асноўнай дэталі па лініі прышывання пракласці прамыя шыўкі (мал. 87, в).

4. Накласці какетку на правы бок асноўнай дэталі падагнутым краем па кантрольных шыўках. Прыкалоць, абкідаць (мал. 87, г).

5. Настрачыць какетку на асноўную дэталю на 2—7 мм ад краю какеткі (мал. 87, д).

6. Выдаліць ніткі сфастрыгавання, прыпрасаваць какетку (мал. 87, е).

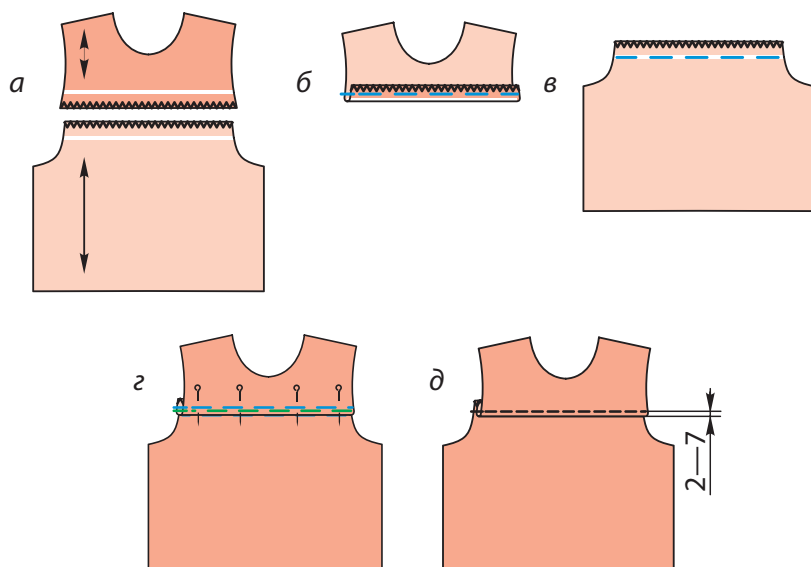

Мал. 87. Апрацоўка какеткі накладным швом



Злучэнне авальнай какеткі з асноўнай дэталлю накладным швом.

Тэхналагічная карта

№ п/п	Малюнак	Ход работы
1		Раскроіць абшыўку па форме ніжняга зрэзу какеткі. Шырыня абшыўкі 5—6 см
2		Абкідаць адлётны зрэз абшыўкі

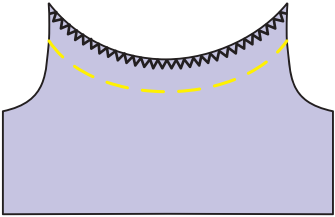
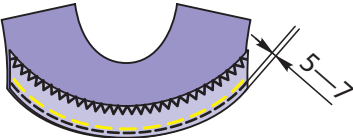
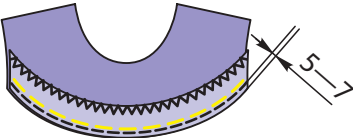
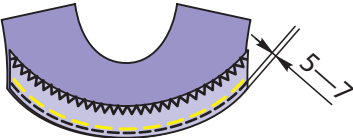
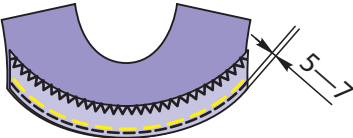
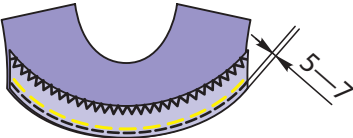
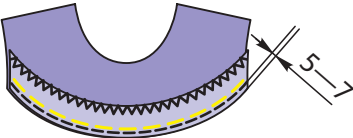
№ п/п	Малюнак	Ход работы
3		Абкідаць верхні зрэз асноўнай дэталі
4		Скласці абшыўку з какеткай правымі бакамі ўнутр, прыфастрыгаваць і абшыць какетку абшыўкай. Шырыня шва 5—7 мм
5		Выдаліць ніткі прыфастрыгоўвання, падрэзаць ражкі, выканаць надсечкі на закругленнях
6		Вывернуць абшыўку на левы бок какеткі, выправіць і абкідаць шво, утвараючы з какеткі кант шырынёй 1—2 мм
7		Прыпрасаваць дэталі з боку абшыўкі праз вільготны прасавальнік
8		Накласці какетку апрацаваным краем на асноўную дэталі па пазначанай лініі, прыкалоць, накідаць і настрачыць. Шырыня шва 1—2 мм
9		Выдаліць ніткі фастрыгі і канчаткова прыпрасаваць какетку

ПР Апрацоўка кaketак з брыжамі.

Ход работы

1. Апрацаваныя брыжы сабраць на зборку (мал. 88, а).
2. Складзі кaketку з брыжамі правымі бакамі ўнутр, прыфастрыгаваць (мал. 88, б).
3. Настрачыць брыжы на кaketку паміж строчкамі зборкі (мал. 88, б).
4. Выдаліць ніткі сфастрыгавання і ніткі зборкі (мал. 88, б).
5. Складзі кaketку з асноўнай дэтallю правымі бакамі ўнутр, выраўнаваць зрэзы, скалоць, сфастрыгаваць (мал. 88, в).
6. Прышыць кaketку да асноўнай дэтallі па строчцы прышывання брыжоў (мал. 88, в).
7. Выдаліць ніткі прыфастрыгоўвання, шво прышывання абкідаць, запрасаваць у бок кaketкі (мал. 88, г, д).

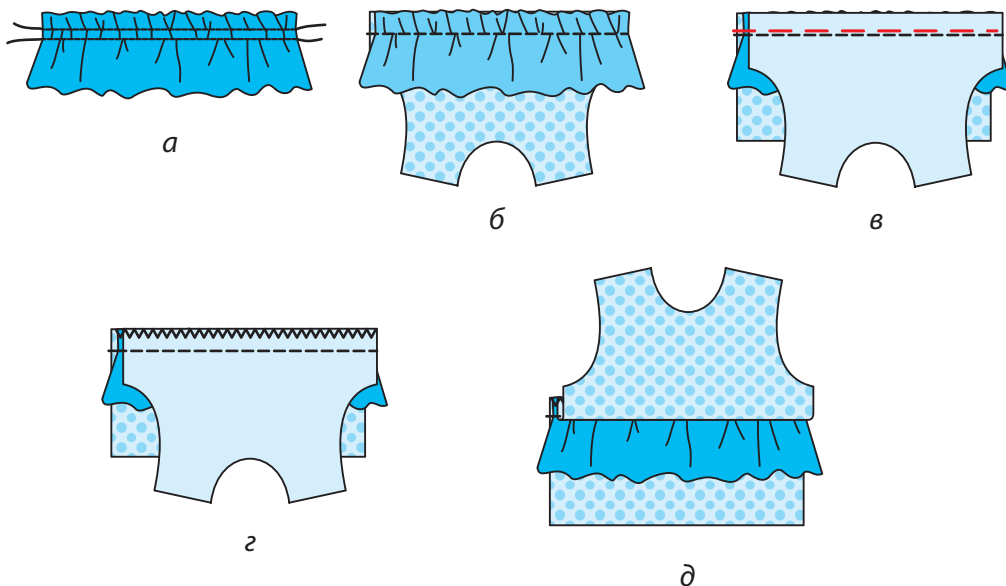

Мал. 88. Апрацоўка кaketак з брыжамі

§ 44. Віды засцежак

У сукенцы або блузцы з невялікім выразам гарлавіны робяць **засцежку-разрэз** (мал. 89). Такую засцежку можна апрацаваць абшыўкай або акантовачным швом. Засцежку ў выглядзе разрэзу зашпільваюць на гузік (яго прышываюць з левага боку вырабу), завязваюць на завязкі з тканіны ці засцежку-разрэз пакідаюць свабоднай. Калі пасярэдзіне пераду або спінкі вырабу маецца шво, то засцежку можна апрацаваць тасьмой-маланкай.

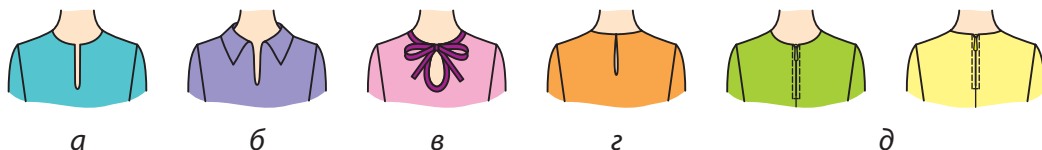

Мал. 89. Апрацоўка разрэзу для засцежкі:

- a, б* — падкройнай абшыўкай; *в* — акантовачным швом;
г — падкройнай абшыўкай з засцежкай на гузік;
д — тасьмой-маланкай на дэталі пераду і спінкі

Ва ўсіх прыведзеных выпадках спачатку апрацоўваюць разрэз, а затым зрэз гарлавіны.

Пры раскроі вырабу, у якім засцежка будзе апрацоўвацца абшыўкай, трэба павялічыць шырыню гарлавіны або растка на 0,5 см для апрацоўкі засцежкі.

засцежка-разрэз



1. Дзе можа быць размешчана засцежка ў выглядзе разрэзу?
2. Чым апрацоўваюць засцежку-разрэз?
3. У якім выпадку засцежку можна апрацаваць тасьмой-маланкай?

ПР Апрацоўка разрэзу для засцежкі абшыўкай (на ўзоры).

Ход работы

1. Адзначыць лінію сярэдзіны і даўжыню разрэсу на вырабе (мал. 90, а).

2. Раскроіць абшыўку прамавугольнай формы шырынёй 8—9 см або па форме падбортаў. Даўжыня абшыўкі на 5—6 см даўжэйшая за разрэс (мал. 90, б).

3. Падрыхтаваць абшыўку да апрацоўкі: адзначыць лінію сярэдзіны і апрацаваць бакавыя і ніжні зрэзы швом упадгінку з адкрытым зрэсам (шырыня шва 5—7 мм) (мал. 90, в).

4. Накласці абшыўку правым бокам на правы бок асноўнай дэталі, прыкалоць, прыфастрыгаваць (мал. 90, г).

5. Прышыць абшыўку з левага боку асноўнай дэталі, шырыня шва 3—5 мм (мал. 90, д).

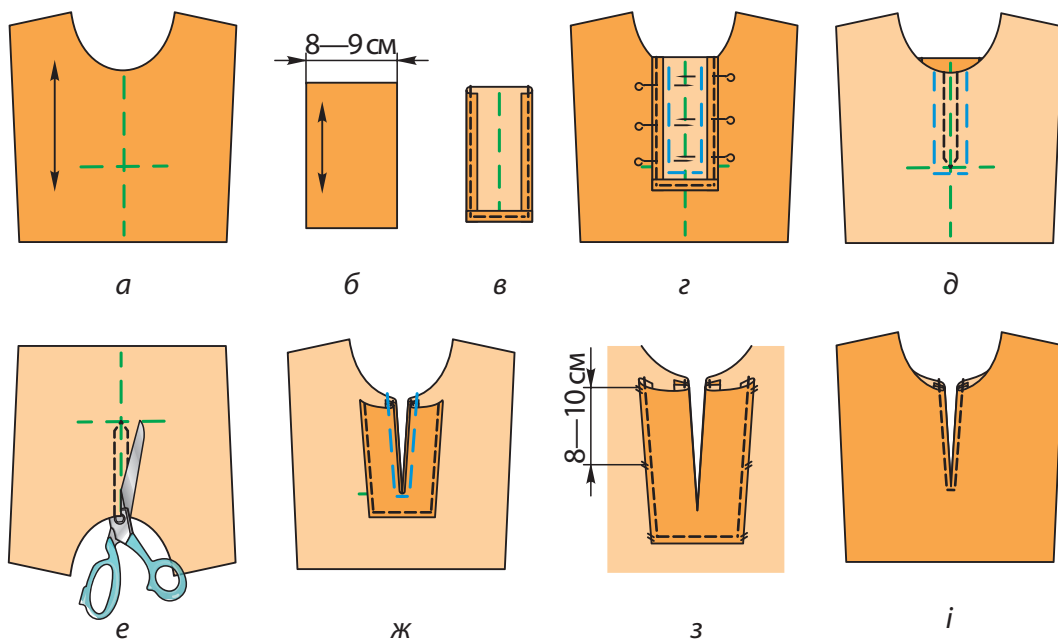

Мал. 90. Апрацоўка разрэсу для засцежкі абшыўкай

6. Разрэзаць дэталі па лініі сярэдзіны, не даходзячы да вугла на 1 мм (мал. 90, *е*).

7. Вывернуць абшыўку на левы бок вырабу. Выправіць швы, абкідаць кант з асноўнай дэталі (мал. 90, *ж*).

8. Прыпрасаваць разрэз, прымацаваць абшыўку да вырабу ў некалькіх месцах патайнымі шыўкамі (праз 8—10 см) (мал. 90, *з*).

9. Выдаліць ніткі абкідання, прыпрасаваць апрацаваную засцежку (мал. 90, *з*).

10. Для большай трываласці падчас нашэння на правым баку вырабу можна выканаць аздабляльную строчку на 2 мм ад краю засцежкі (мал. 90, *і*).

Кантроль: 1) шырыня шва прышывання абшыўкі 3—5 мм; 2) абшыўка не бачная з правага боку; 3) вільготна-цеплавая апрацоўка выканана якасна.

§ 45. Падборты

У вырабах з засцежкай спераду (блузках, сукенках, халатах) ад сярэдзіны пераду робяць прыпуск на засцежку 2—4 см. Гэты прыпуск называюць **бортам**. Борт раскрываюць двойны. Тканіну, падагнутую на левы бок засцежкі, называюць **падбортам**. Шырыня падборта — 5—12 см.

У блузках з засцежкай да верху падборты бываюць суцэльнакроеныя з бортам (мал. 91, *б*) і адрозныя (мал. 91, *г*). Адрозныя падборты могуць быць з адной або дзвюма надстаўкамі. Надстаўкі сшываюць, швы распрасоўваюць. Шырыня швоў 5—7 мм (мал. 92).

Калі выраб шыюць з тонкай празрыстай тканіны, то на правым падборце надстаўкі не робяць. Адрозныя падборты можна раскроіць з аздабляльнай тканіны. У падбортах адрозніваюць **знешні зрэз** і **ўнутраны зрэз**. Прыпускі на апрацоўку зрэзаў робяць 1 см (гл. мал. 91, *б*, *г*).

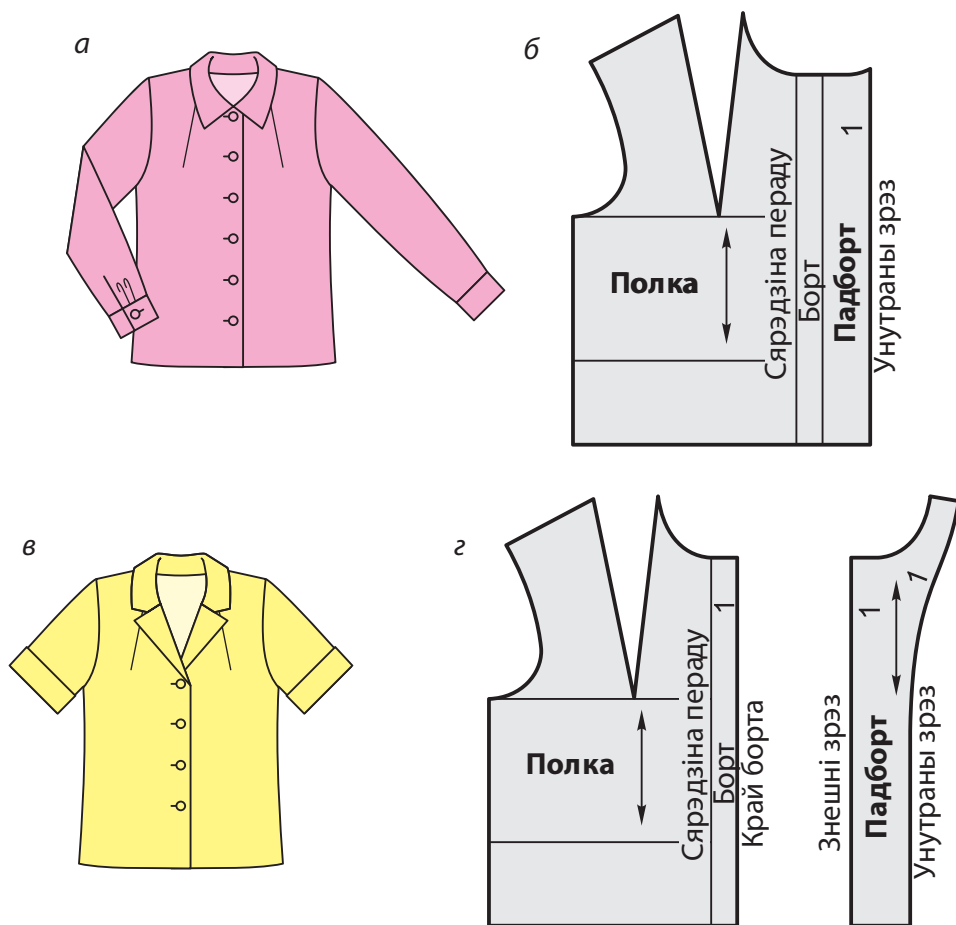

Мал. 91. Віды падбортаў: *а* — блузка з засцежкай да верху; *б* — падборт суцэльнакроены з бортам; *в* — блузка з адваротамі; *г* — адрозны падборт

Участак борта па верхнім зрэзе ад краю борта да сярэдзіны пераду называюць **уступам**. Пасярэдзіне пераду робяць надсечку шва, якая абмяжоўвае канец ушывання каўняра (мал. 93).

борт, падборт, уступ, знешні зрээс падборта, унутраны зрээс падборта

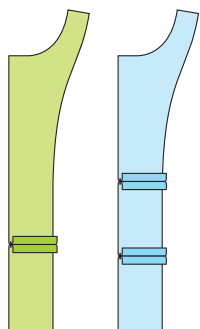

Мал. 92. Адрэзныя падборты з надстаўкамі

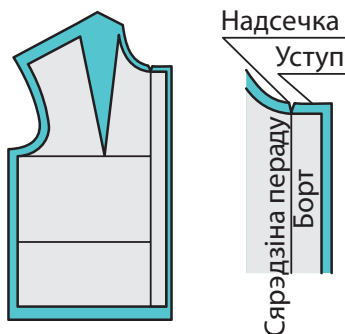

Мал. 93. Выкананне надсечкі шва пасярэдзіне пераду пры раскроі полкі



1. У якіх вырабах робяць барты і падборты?
2. Назаві віды падбортаў.
3. Чаму ў адрэзных падбортах робяць надстаўкі?
4. Назаві зрэзы падборта.
5. Назаві велічыню прыпуску на засцежку.
6. Для чаго пасярэдзіне пераду робяць надсечкі шва?



Выраб выкрайкі падборта суцэльнакроенага з бортам (па тэхналагічнай карце).

Тэхналагічная карта

№ п/п	Малюнак	Ход работы
1		<p>Накласці выкрайку асновы пераду на паперу, абвесці яе па контуры, зняць выкрайку. Правесці лініі грудзей, таліі, нізу</p>

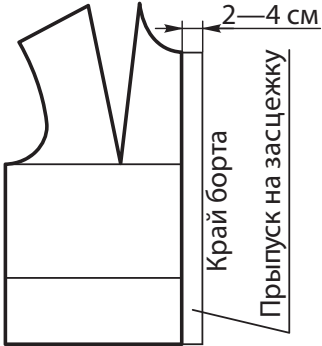
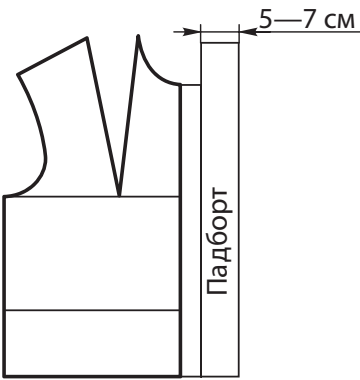
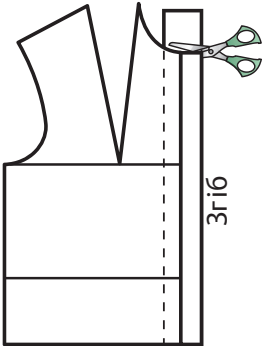
№ п/п	Малюнак	Ход работы
2		<p>Адкласці ад сярэдзіны пераду прыпуск на засцежку, роўны 2—4 см, правесці прамую лінію краю борта</p>
3		<p>Адкласці ад лініі краю борта 5—7 см на падборт, правесці прамую лінію, выразаць выкрайку па контуры</p>
4		<p>Перагнуць падборт па краі борта на левы бок. Выразаць верхні зрэз падборта па гарлавіне</p>

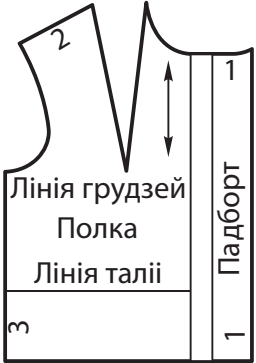
№ п/п	Малюнак	Ход работы
5		Разгарнуць выкрайку полкі. Падрыхтаваць выкрайку да раскрою



Выраб выкрайкі адразнога падборта (для вырабаў з адваротамі).

Ход работы

1. Накласці выкрайку асновы пераду на паперу, абвесці па контуры, зняць выкрайку. Правесці лініі грудзей, таліі, нізу.

2. Адкласці ад сярэдзіны пераду прыпуск на засцежку, роўны 2—4 см, правесці прамую лінію краю борта.

3. Працягнуць за лінію борта лініі грудзей, таліі і нізу. Адкласці прыпуск на засцежку. Змяніць лінію выраза гарлавіны. Аформіць лінію выраза гарлавіны, як паказана на мал. 94, а.

4. Прыкласці да чарцяжа справа выкрайку асновы пераду, сумащчаючы лініі грудзей, таліі і нізу.

5. Абвесці контур выкрайкі па лініі пляча, гарлавіны і лініі нізу.

6. Адкласці па лініі пляча 3—4 см, па лініі грудзей, таліі і нізу — 5—6 см. Пабудаваць суцэльнакроены падборт.

7. Адрэзаць выкрайку падборта па лініі краю борта.
8. Падрыхтаваць выкрайкі да раскрою (мал. 94).

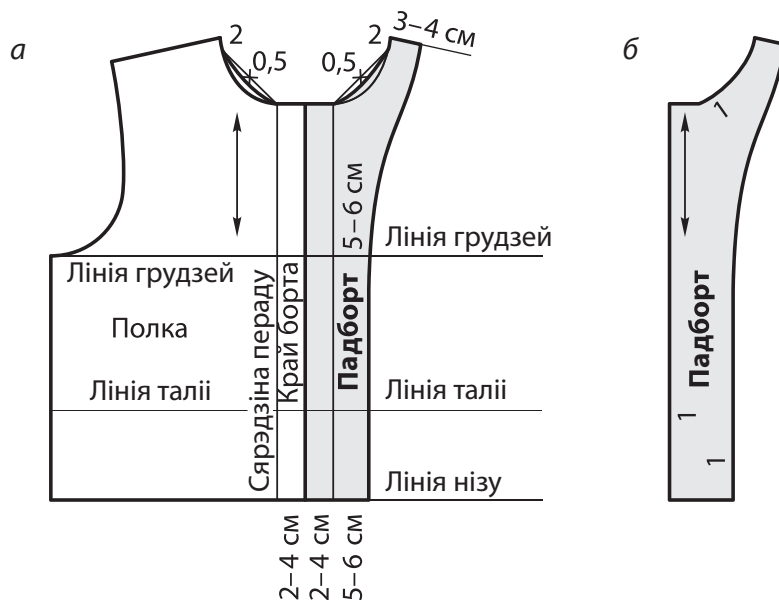

Мал. 94. Выраб выкрайкі адразнога падборта

§ 46. Апрацоўка падбортаў

Каб засцерагчы зрэзы падбортаў ад абсыпання, іх папярэдне апрацоўваюць. Існуе некалькі спосабаў апрацоўкі. Пазнаёмся з гэтымі спосабамі.



Апрацоўка ўнутранага і верхняга зрэзаў падборта швом упадгінку з адкрытым зрэзам.

Ход работы

1. Перагнуць унутраны і верхні зрэзы на левы бок на 7—10 мм, зафастрыгаваць (мал. 95, а).
2. Застрачыць падгін па правым баку на 3—5 мм ад згібу. Выдаліць ніткі зафастрыгання. Прыпрасаваць шво (мал. 95, б).

Парады. 1. Унутраны зрэз можна апрацаваць на краеабкідной машыне. 2. У тканін, якія абсыпаюцца, зрэз трэба спачатку абкідаць, а затым апрацаваць швом упадгінку з адкрытым зрэзам. 3. У вырабах з засцежкай да верху па ўнутраным краі падборта можна пакінуць пруг.

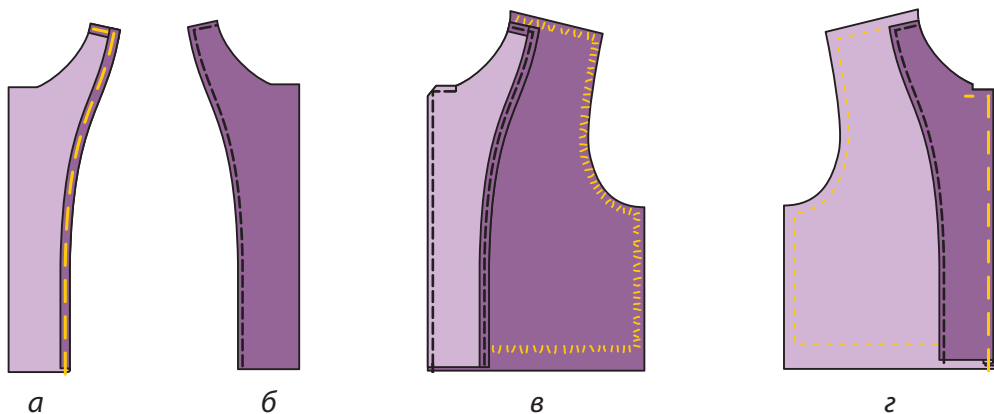

Мал. 95. Апрацоўка падборта

ПР

Апрацоўка борта адразным падбортам (працяг работы).

3. Накласці падборт правым бокам на правы бок полкі. Скалоць, сфастрыгаваць ад надсечкі пасярэдзіне пераду да нізу вырабу (мал. 95, в).

4. Абшыць па полцы ад нізу да надсечкі. Зрэзаць шво ў верхнім вугле борта. Выдаліць ніткі сфастрыгавання (мал. 95, в).

5. Вывернуць падборт на левы бок, выправіць шво (мал. 95, г).

6. Абкідаць борт. Існуюць два спосабы абкідання ў залежнасці ад віду вырабу:

а) у вырабах з засцежкай да верху абкідаюць па падборце, утвараючы кант з борта, роўны 1—2 мм (мал. 95, г);

б) у вырабах з адваротамі работу выконваюць у два прыёмы: ад гарлавіны да лініі грудзей абкідаюць кант з падборта ў бок полкі, затым ад нізу да лініі грудзей абкідаюць кант з полкі ў бок падборта.

7. Прыпрасаваць шво. Выдаліць ніткі абкідання.

Заўвагі

1. Ніжнія зрэзы падбортаў у вырабах, адрозных па лініі таліі, не абшываюць.

2. У вырабах з засцежкай да нізу ніжнія зрэзы падбортаў абшываюць па лініі падгіну вырабу (гл. практычную работу ніжэй).

3. У вырабах з засцежкай да нізу ніжнія зрэзы падбортаў можна не абшываць, а апрацоўваць швом упадгінку з закрытым зрэзам адначасова з апрацоўкай нізу вырабу.

ПР

Апрацоўка ніжняга зрэзу борта ў вырабах з засцежкай.

Ход работы

1. Абшыць борт па лініі нізу вырабу (мал. 96, а).
2. Вывернуць борт на правы бок, выправіць вугал, абкідаць на 3—5 мм ад згібу (мал. 96, б).
3. Падагнуць і зафастрыгаваць ніжні зрэз вырабу (мал. 96, б).
4. Прымацаваць падгін ручным або машынным спосабам (мал. 96, в).
5. Замацаваць падборт косымі шыўкамі (мал. 96, в).

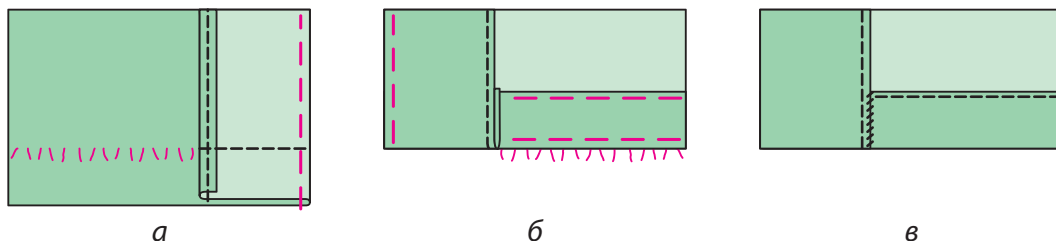

Мал. 96. Апрацоўка ніжняга зрэзу борта

§ 47. Разметка прарэшкаў

Прарэшкі ў вырабах з засцежкамі спереду размяшчаюць на правай полцы ў гарызантальным або вертыкальным напрамку. Вертыкальныя прарэшкі размяшчаюць па лініі сярэдзіны пераду (мал. 97, *а*). Гарызантальныя прарэшкі выносяць за лінію сярэдзіны пераду ў бок краю борта на 2—3 мм (мал. 97, *б*).

Даўжыня прарэшка роўная дыяметру гузіка плюс 2 мм для плоскага гузіка і плюс 5 мм для выпуклага гузіка. Адлегласць паміж гузікамі — 7—8 см у блузках і сукенках, 9—10 см — у халатах.

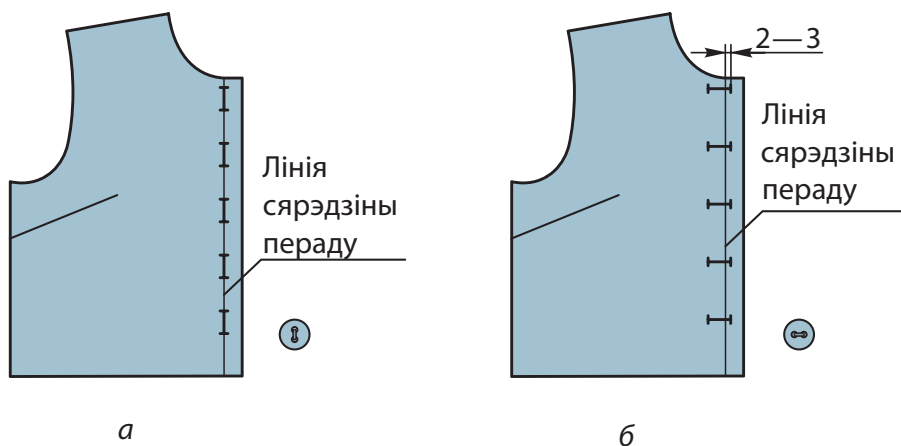

Мал. 97. Разметка прарэшкаў: *а* — вертыкальных; *б* — гарызантальных

Прарэшкі на манжэтах заўсёды робяць з боку прыдняга зрэзу рукава ўздоўж манжэты. Адлегласць ад краю манжэты да пачатку прарэшка роўная дыяметру гузіка плюс 1 см.



1. Дзе размяшчаюць прарэшкі ў вырабах з засцежкай?
2. Як размяшчаюць месца прарэшка?
3. Чаму роўная даўжыня прарэшка?

4. Азнаёмся з ходам практычнай работы «Разметка прарэшкаў у вырабах з засцежкай да верху». Назаві парадак разметкі прарэшкаў у вырабах з засцежкай да верху.

5. Азнаёмся з ходам практычнай работы «Разметка прарэшкаў у вырабах з адваротамі». Назаві парадак разметкі прарэшкаў у вырабах з адваротамі.

ПР

Разметка прарэшкаў у вырабах з засцежкай да верху.

Ход работы

1. Размеціць першы прарэшак ад гарлавіны на адлегласці, роўнай дыяметру гузіка (прыкладна 1 см) (мал. 98, а).

2. Размеціць другі прарэшак па лініі грудзей (мал. 98, а).

3. Падзяліць напалам адлегласць паміж першым і другім прарэшкамі. У месцы падзелу (х) размеціць трэці прарэшак (мал. 98, а).

4. Вымераць адлегласць паміж двума прарэшкамі і па гэтым памеры размеціць усе астатнія прарэшкі (мал. 98, а).

5. У вырабах з каўнярамі на стойках апрацоўваецца яшчэ адзін прарэшак (заўсёды гарызантальна) — на стойцы (мал. 98, б).

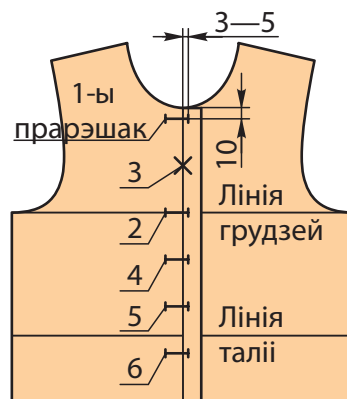

а

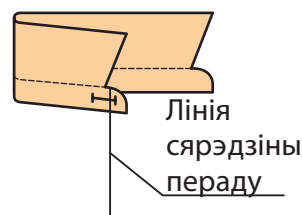

б

ПР

Разметка прарэшкаў у вырабах з адваротамі.

Ход работы

1. Размеціць першы прарэшак на 1—2 см вышэй за лінію грудзей (мал. 99, а).

Мал. 98. Разметка прарэшкаў у вырабах з засцежкай да верху

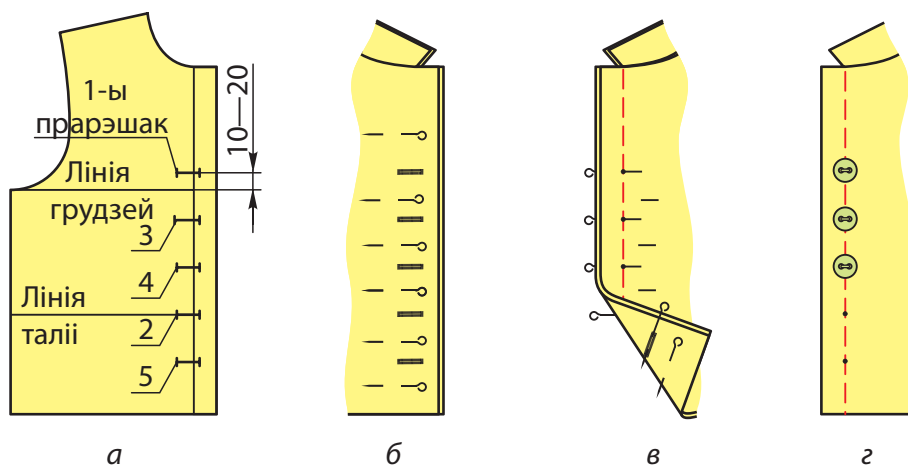

Мал. 99. Разметка прарэшкаў і месцаў прышывання гузікаў у вырабах з адваротамі

2. Размеціць другі прарэшак на лініі таліі (мал. 99, а).
3. Падзяліць адлегласць паміж прарэшкамі на тры часткі (мал. 99, а).
4. Размеціць ад кропак дзялення трэці і чацвёрты прарэшкі (мал. 99, а).
5. Вымераць адлегласць паміж двума прарэшкамі і па гэтым памеры размеціць усе астатнія прарэшкі (мал. 99, а).

ПР Разметка месцаў прышывання гузікаў (праводзіцца пасля абкідання прарэшкаў).

Ход работы

6. Складзі правую полку з левай, выраўнаваць лініі нізу, краі борта і гарлавіны, скалоць (мал. 99, б).
7. Намеціць месцы прышывання гузікаў кропкамі крэйдай, алоўкам, з дапамогай шпілек (мал. 99, в).
8. Прышыць гузікі па лініі сярэдзіны пераду (мал. 99, г).

§ 48. Адкладныя каўняры і каўняры на стойцы

Ты ўжо ведаеш, што каўнярамі апрацоўваюць выраз гарлавіны блузак, сукенак, халатаў і іншых вырабаў. Табе знаёмыя некаторыя адкладныя плоскаляжачыя каўняры. Ёсць і іншыя фасоны каўняроў (мал. 100).

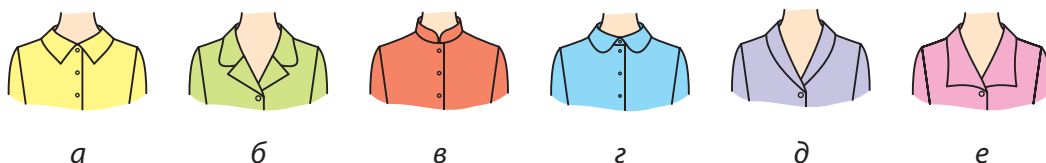

Мал. 100. Каўняры: *a* — адкладны для вырабаў з засцежкай да верху;
b — адкладны для вырабаў з адваротамі; *c* — стойка;
d — шалька; *e* — апаш

Каўнер можа складацца з адной, дзвюх ці трох дэталёў. На мал. 101 паказаны дэталі крою каўняра з пракладкай.

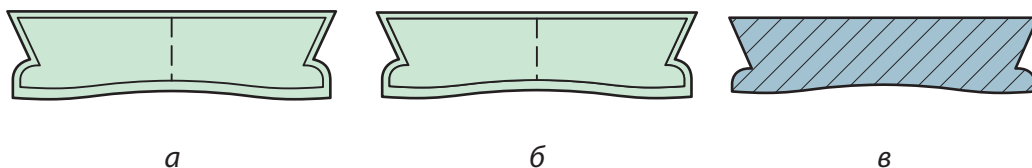

Мал. 101. Дэталі крою: *a* — верхні каўнер; *b* — ніжні каўнер; *v* — пракладка

адкладны каўнер, стойка, каўнер на стойцы



1. Назаві фасоны каўняроў.
2. З колькіх дэталёў могуць складацца каўняры?
3. Якія швы выкарыстоўваюць пры апрацоўцы каўняроў?
4. Па табліцы 12 падбяры да мадэлі каўняра патрэбны чарцёж.

Табліца 12. Мадэлі каўняроў

№ п/п	Назва мадэлі каўняра	Мадэль каўняра	Чарцёж
1	Каўнер на стойцы		
2	Каўнер-стойка		
3	Адкладны каўнер для вырабаў з засцежкай да верху		
4	Адкладны каўнер для вырабаў з адваротамі		
5	Плоскаляжачы каўнер		

ПР Апрацоўка адкладнога каўняра (без пракладкі).

Ход работы

1. Складзі дэталі каўняра правымі бакамі ўнутр, сфастрыгаваць (апрача зрэзаў прышывання), у ражках (на закругленнях) з боку верхняга каўняра зрабіць пасадку на 1—2 мм (мал. 102, а).

2. Абшыць канцы і адлёт каўняра з боку ніжняга каўняра (шырыня шва 5—7 мм). Выдаліць ніткі сфастрыгавання. Падрэзаць прыпуск на шво ў ражках каўняра, падраўнаваць зрэзы шва (мал. 102, б).

3. Вывернуць каўнер на правы бок, выправіць ражкі, шво абшывання (мал. 102, в).

4. Абкідаць шво з боку ніжняга каўняра, робячы кант з верхняга каўняра на 1—2 мм у бок ніжняга каўняра (мал. 102, в).

5. Прыпрасаваць каўнер. Выдаліць ніткі абкідання (мал. 102, г).

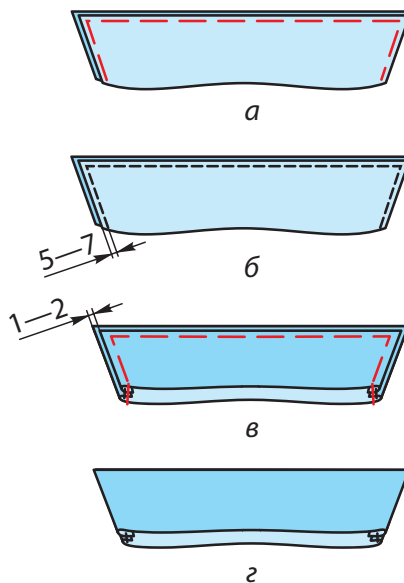

Мал. 102. Апрацоўка адкладнога каўняра

ПР Апрацоўка каўняра на стойцы.

Ход работы

1. Накласці пракладку (мал. 101, в) на левы бок ніжняга каўняра.

2. Складзі дэталі каўняра правымі бакамі ўнутр, скалоць, сфастрыгаваць (мал. 103, а).

3. Абшыць каўнер па пракладцы, не абшываючы прыпуск шва прышывання (мал. 103, б).

4. Выразаць пракладку са шва, надсячы тканіну ў ражках, зрэзаць лішкі тканіны на закругленнях (мал. 103, в).

5. Вывернуць каўнер на правы бок, выправіць ражкі і швы, абкідаць шво, робячы кант у 1—2 мм у бок ніжняга каўняра (мал. 103, г).

6. Прыпрасаваць каўнер. Выдаліць ніткі абкідання (мал. 103, з).

Заўвага. 1. Каўнер-стойку апрацоўваюць гэтак жа, як каўнер на стойцы. 2. Каўнер са шчыльных тканін можна апрацоўваць без пракладкі.



Злучэнне каўняра на стойцы з гарлавінай (мал. 104).

Ход работы

1. Накласці ніжні каўнер правым бокам на правы бок вырабу, сумясціць лініі сярэдзіны і зрэзы каўняра і гарлавіны, прыкалоць, прыфастрыгаваць (мал. 104, а).

2. Ушыць ніжні каўнер разам з пракладкай у гарлавіну па лініі прыпуску на шво (мал. 104, а).

3. Выразаць пракладку са шва, адагнуць шво ўнутр каўняра (мал. 104, а).

4. Падагнуць зрэз верхняга каўняра і накідаць на гарлавіну, закрываючы шво ўшывання (мал. 104, б).

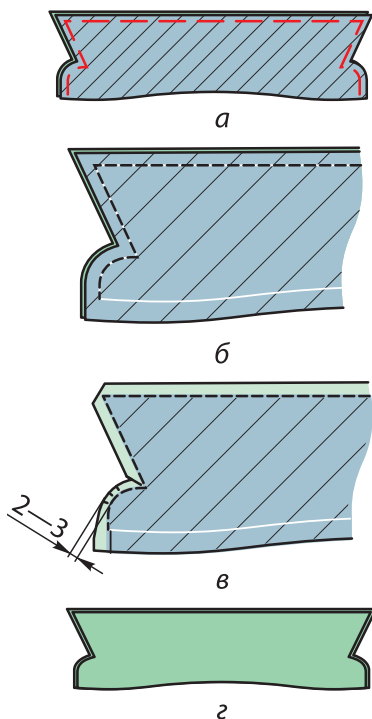

Мал. 103. Апрацоўка каўняра на стойцы

5. Настрачыць каўнер на гарлавіну ў край падгіну (мал. 104, б).

6. Выдаліць ніткі часовага прызначэння. Прыпрасаваць каўнер (мал. 104, б).

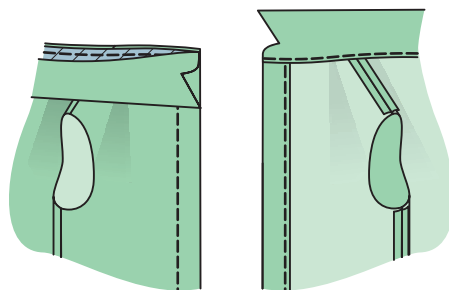

а

б

Мал. 104. Злучэнне каўняра на стойцы з гарлавінай

ПР

Злучэнне каўняра з гарлавінай у вырабах з адваротамі (мал. 105).

Ход работы

1. Падборты скласці з полкай правымі бакамі ўнутр, выраўнаваць зрэзы, скалоць, сфастрыгаваць па зрэзе абшывання і ўступу. Зрабіць надсечку шва па лініі сярэдзіны пераду.

2. Укласці каўнер паміж вырабам і падбортам ад надсечкі да надсечкі ніжнім каўняром да вырабу. Выраўнаваць зрэзы. Скалоць дэталі.

3. Прыфастрыгаваць каўнер у гарлавіну ў наступным парадку (мал. 105, а):

а) сфастрыгаваць дэталі ад надсечкі да плечаваго шва з боку падборта;

б) каля плечаваго шва зрабіць надсечку па верхнім каўняры, адагнуць верхні каўнер і прыфастрыгаваць у гарлавіну толькі ніжні каўнер;

в) каля плечаваго шва зрабіць другую надсечку на верхнім каўняры. Працягнуць прыфастрыгоўванне каўняра па падборце да сярэдзіны пераду.

4. Ушыць каўнер у гарлавіну, адначасова абшываючы зрэзы бартоў і ўступы (мал. 105, б). Машынную строчку пачынаць

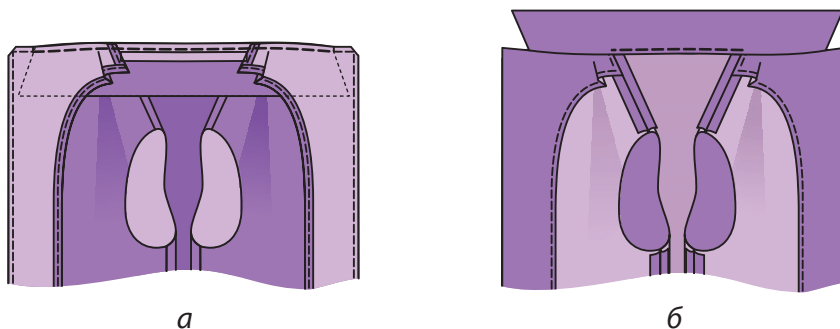

Мал. 105. Злучэнне каўняра з гарлавінай у вырабах з адваротамі

ад левага борта да правага. Выдаліць ніткі часовага прызначэння.

5. Вывернуць барты, выправіць вуглы бартоў і шво. Шво ўшывання ніжняга каўняра па спінцы адагнуць унутр каўняра, зрабіць надсечкі шва.

6. Падагнуць зрэз верхняга каўняра ўнутр, накідаць, закрываючы машынную строчку, настрачыць на 1—2 мм ад краю падгіну. Выдаліць ніткі сфастрыгавання. Прыпрасаваць каўнер (мал. 105, б).

Кантроль: 1) машынныя строчкі роўныя, выкананы па пазначанай лініі або ў край падгіну; 2) вуглы бартоў і каўняроў добра выпраўлены; 3) канцы каўняра і ўступы бартоў маюць аднолькавую даўжыню (праверыць шляхам складання); 4) вільготна-цеплавая апрацоўка каўняра выканана якасна.

§ 49. Рукавы

Рукавы — важная частка швейнага вырабу. Ад правільнага раскрою і пашыву рукавоў шмат у чым залежыць знешні выгляд вырабу і зручнасць яго ў нашэнні. Рукавы ў плечавых вырабах разнастайныя па даўжыні і крою (мал. 106).

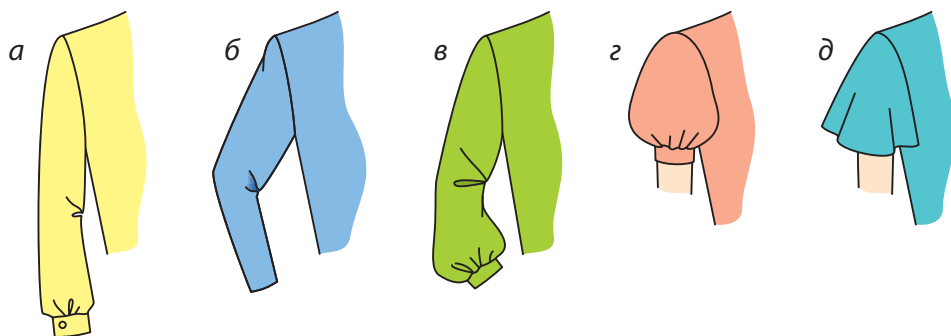

Мал. 106. Віды ўшыўных рукавоў: *а* — прамы; *б* — вузкі; *в* — пашыраны ўнізе; *г* — «ліхтарык»; *д* — «крыльца»

Ніжнія зрэзы доўгіх прамых рукавоў часта апрацоўваюць манжэтамі: прамымі замкнёнымі (мал. 107, *а*) або з апрацаваным краем — іх зашпільваюць на гузікі і прарэшкі (мал. 107, *б*).

Манжэта можа быць суцэльнакроеная або складацца з дзвюх дэталюў: верхняй і ніжняй частак манжэты. Пры апрацоўцы ніжняга зрэзу рукава манжэтай даўжыню рукава памяншаюць на палову шырыні манжэты.

Для пабудовы чарцяжа асновы доўгага прамога рукава і манжэты (мал. 108) здымаюць меркі (мал. 109), прыведзеныя ў табліцы 13. Меркі запісваюцца поўнасьцю, таму што правая і левая часткі рукава не аднолькавыя: **лінія акату рукава** да полкі больш глыбокая, чым да спінкі.

Паслядоўнасьць падрыхтоўкі выкрайкі рукава і манжэты да раскрою такая: падпісаць назвы дэталюў, паказаць напрамак

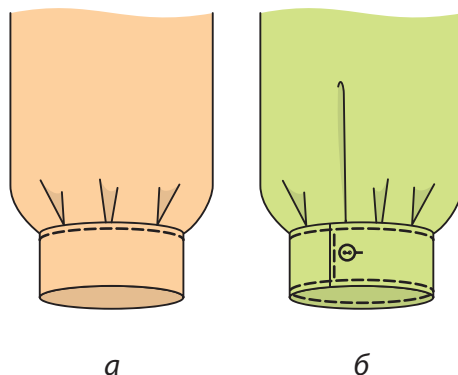

Мал. 107. Апрацоўка ніжняга зрэзу прамога доўгага рукава манжэтамі: *а* — прамымі замкнёнымі; *б* — з засцежкай на гузікі і прарэшкі

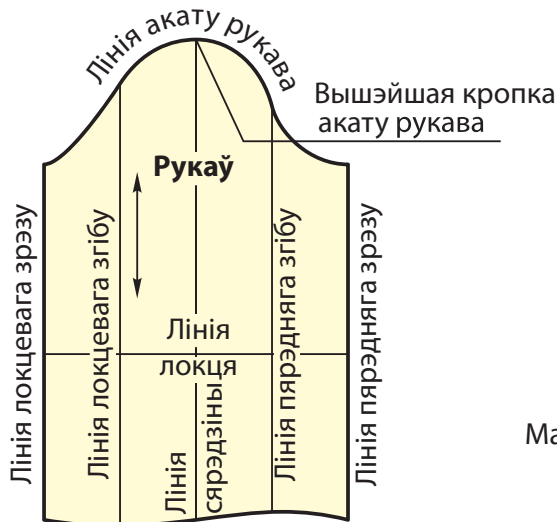

Мал. 108. Назвы ліній чарцяжа прамога рукава і манжэты

падоўжнай ніткі, прыпускі на швы (мал. 110). Памеры прыпускаў на швы рукава: па акаце — 1—1,5 см, па зрэзе сшывання — 2—2,5 см, па лініі нізу — 1 см. Памеры прыпускаў на швы манжэты: па лініі прышывання — 1 см, па лініі бакавага зрэзу — 1 см. Паказаць сярэдзіну дэталю, высокую кропку акату рукава.

Табліца 13. Меркі для пабудовы чарцяжа асновы доўгага прамога рукава і манжэты

№ п/п	Назвы мерак	Абзначэнні мерак	Прызначэнне мерак
1	Абхват рукі	Ар	Вызначэнне шырыні рукава
2	Абхват запясця	Азап	Вызначэнне даўжыні манжэты
3	Даўжыня рукава	Др	Вызначэнне даўжыні рукава

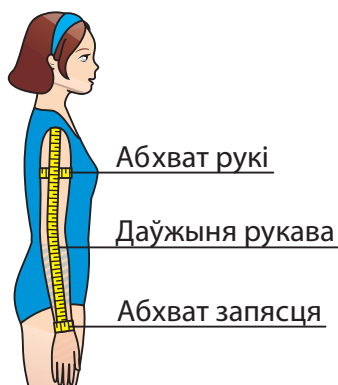

Мал. 109. Меркі для пабудовы чарцяжа асновы доўгага прамога рукава і манжэты

лінія акату рукава



1. Назаві віды рукавоў па даўжыні.
2. Назаві віды рукавоў паводле крою.
3. Якія бываюць віды манжэт?
4. Дзе размяшчаецца вышэйшая кропка рукава?
5. Якія меркі здымаюць для пабудовы чарцяжа асновы рукава?
6. Чаму ўсе меркі запісваюць поўнасю?

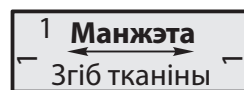
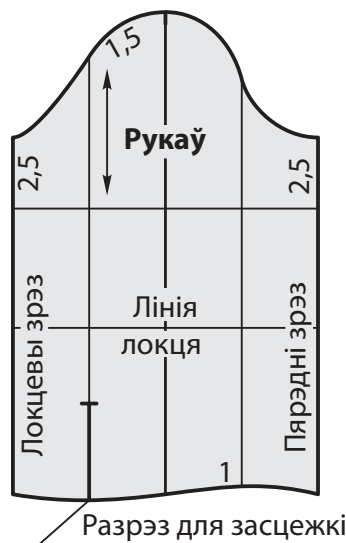

Апрацоўка прамой манжэты на ўзоры (па тэхналагічнай карце).

Мал. 110. Выкрайка рукава і манжэты



Тэхналагічная карта

№ п/п	Малюнак	Ход работы
1		Раскроіць дэталю манжэты
2		Скласці правым бокам унутр па згібе, выраўнаваць зрэзы. Абшыць бакавыя зрэзы на 5—7 мм, падрэзаць ражкі

№ п/п	Малюнак	Ход работы
3		Вывернуць манжэту на правы бок, выправіць ражкі, абкідаць швы, прыпрасаваць з боку ніжняй часткі манжэты

Тэхналагічная карта

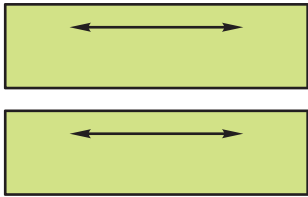
«Апрацоўка манжэты з засцежкай, якая складаецца з дзвюх дэталю»

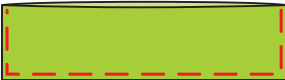
№ п/п	Малюнак	Ход работы
1		Раскроіць дэталі манжэты і падманжэты
2		Скласці дэталі правымі бакамі ўнутр, выраўнаваць зрэзы, сфастрыгаваць, абшыць. Шырыня шва 5—7 мм. Выдаліць ніткі сфастрыгання, падрэзаць ражкі
3		Вывернуць манжэту на правы бок, выправіць ражкі, абкідаць шво. Прыпрасаваць з боку ніжняй часткі манжэты

Тэхналагічная карта
«Апрацоўка прамой замкнёнай манжэты»

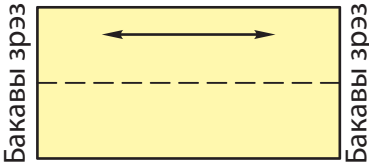
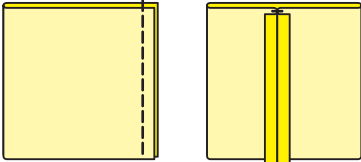
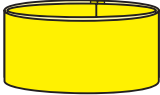
№ п/п	Малюнак	Ход работы
1		Раскроіць дэталі манжэты
2		Складзі правым бокам унутр, выраўнаваць бакавыя зрэзы, сшыць. Шырыня шва 5—7 мм. Распрасаваць шво
3		Складзі дэталі па падоўжнай нітцы правым бокам уверх, выраўнаваць зрэзы, прыпрасаваць

§ 50. Віды апрацоўкі ніжняга зрэзу рукава

Ніжні зрэз рукава можна апрацаваць швом упадгінку (мал. 111, *а*), манжэтай з засцежкай (мал. 111, *б*), манжэтай без засцежкі (мал. 111, *в*), гумавай тасьмой (мал. 111, *г*), акантовачным швом (мал. 111, *д*). Выбар спосабу апрацоўкі ніжняга зрэзу рукава залежыць ад фасону, прызначэння вырабу, віду тканіны, аздаблення вырабу.



Мал. 111. Віды апрацоўкі ніжняга зрэзу рукава



1. Назаві спосабы апрацоўкі ніжняга зрэзу рукава.
2. Ад чаго залежыць выбар спосабу апрацоўкі?
3. Вызначы спосаб апрацоўкі ніжняга зрэзу рукава ў розных вырабах.



Апрацоўка ніжняга зрэзу рукава замкнёнай манжэтай (на ўзоры) па гатовым кроі (першы спосаб).

Ход работы

1. Паказаць на кроі дэталюў напрамак падоўжнай ніткі, лінію сярэдзіны (мал. 112, а).
2. Пракласці па акаце рукава і ніжнім зрэзе машынныя строчкі для зборкі (мал. 112, б).
3. Сшыць шво рукава і манжэты. Прыпрасаваць (мал. 112, в).
4. Апрацаваць замкнёную манжэту (мал. 112, г).
5. Сабраць ніжні зрэз на зборку па даўжыні манжэты (мал. 112, д).

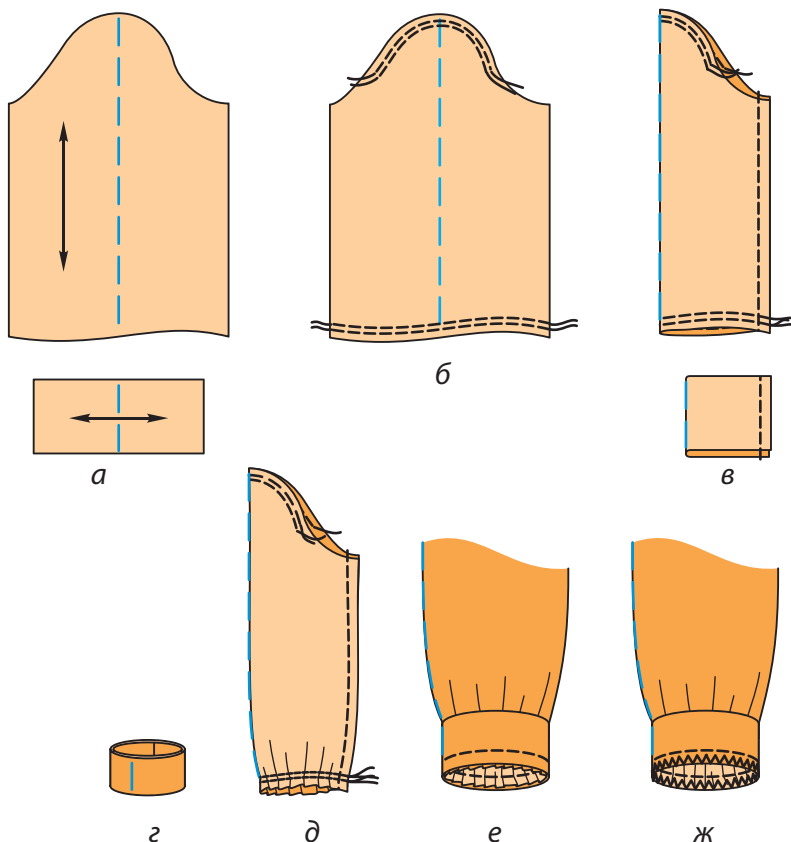

Мал. 113. Апрацоўка ніжняга зрэзу рукава замкнёнай манжэтай (першы спосаб)

6. Вывернуць рукаў на правы бок, укладзі яго ў манжэту, выраўнаваць зрэзы і швы, прыфастрыгаваць, прышыць на 1 см ад зрэзу па рукаве, выдаліць ніткі прыфастрыгоўвання і зборкі (мал. 112, е).

7. Апрацаваць разам зрэзы шва манжэты і рукава, прыпасаваць (мал. 112, ж).

Кантроль: 1) шырыня манжэты аднолькавая па ўсёй даўжыні (праверыць вымярэннем і складаннем па лініі сярэдзіны); 2) швы манжэты і рукава супадаюць; 3) вільготна-цеплавая апрацоўка выканана якасна.

ПР Апрацоўка ніжняга зрэзу рукава замкнёнай манжэтай (на ўзоры) па гатовым кроі (другі спосаб).

Ход работы

1. Паказаць на кроі дэталюў напрамак падоўжнай ніткі, лінію сярэдзіны. Пракласці па акаце рукава і ніжнім зрэзе машынныя строчкі для зборкі (мал. 113, а).

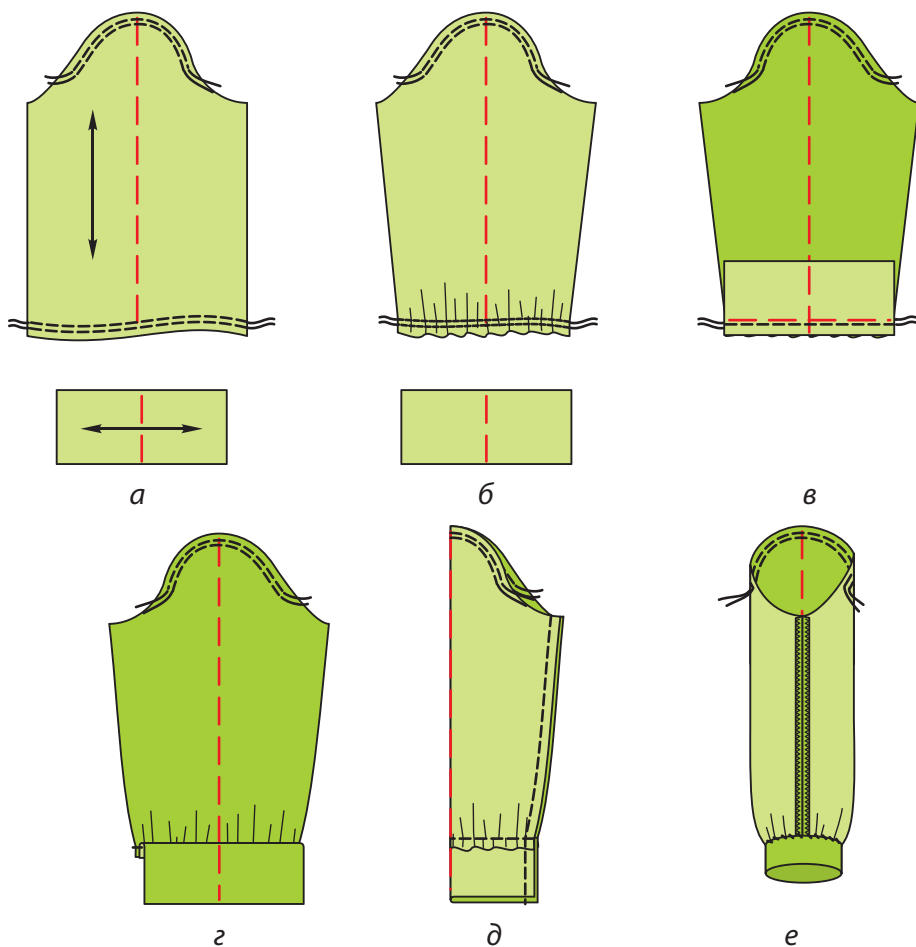

Мал. 113. Апрацоўка ніжняга зрэзу рукава (другі спосаб)

2. Сабраць раўнамерна ніжні зрээ рукава на зборку. Лінія ніжняга зрэзу рукава павінна быць роўная даўжыні манжэты (мал. 113, б).

3. Накласці манжэту правым бокам на правы бок рукава, выраўнаваць зрэзы, прыфастрыгаваць, прышыць. Шырыня шва — 1 см. Выдаліць ніткі прыфастрыгоўвання, адагнуць манжэту ўніз, запрасаваць шво ў бок манжэты (мал. 113, в).

4. Скласці рукаў з прышытай манжэтай правым бокам унутр, выраўнаваць зрэзы, сфастрыгаваць, сшыць. Апрацаваць зрэзы шва рукава. Распрасаваць шво рукава і манжэты (мал. 113, г).

5. Адагнуць манжэту на левы бок, падагнуць зрээ ніжняй часткі манжэты, прыфастрыгаваць побач з машынай строчкай. Прымацаваць падгін косымі шыўкамі за машынную строчку. Адпрасаваць (мал. 113, д).

6. Сабраць акат рукава на зборку (мал. 113, е).

Кантроль: 1) шырыня манжэты аднолькавая па ўсёй даўжыні; 2) косыя шыўкі дробныя; 3) вільготна-цеплавая апрацоўка выканана якасна.



Апрацоўка ніжняга зрэзу рукава прышыўной манжэтай на засцежцы.

Ход работы

1. Нанесці лінію локцевага згібу (мал. 114, а).

2. Адступіць ад лініі локцевага згібу направа і налева па 3 см, зрабіць надрэзы глыбінёй 1 см (мал. 114, б).

3. Апрацаваць участак шліцы швом упадгінку з закрытым зрэзам (мал. 114, в).

4. Сшыць зрэзы рукава, абкідаць, распрасаваць (мал. 114, г).

5. Накласці манжэту ніжняй часткай на левы бок рукава, выраўнаваць зрэзы, прыфастрыгаваць, прышыць.

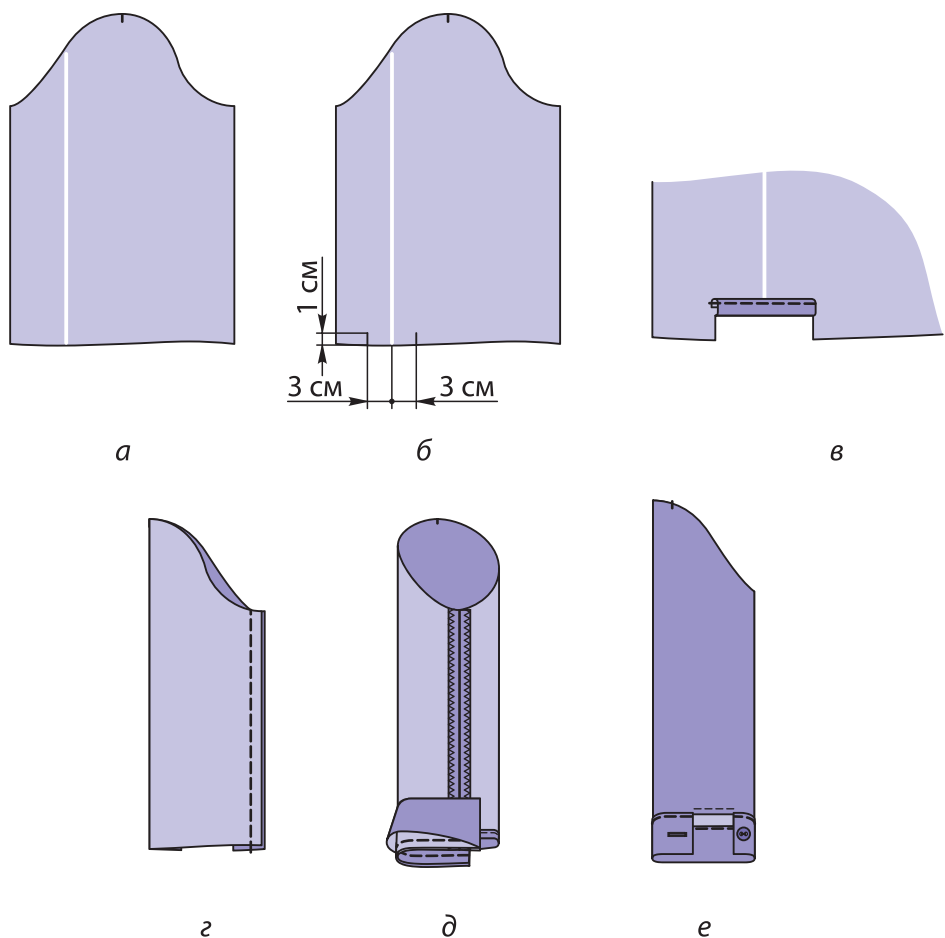

Мал. 114. Апрацоўка ніжняга зрэзу рукава манжэтай на засцежцы

Шырыня шва 1 см. Адагнуць шво ў бок манжэты, прыпрасаваць (мал. 114, б).

6. Вывернуць рукаў на правы бок, падагнуць зрэз манжэты, накідаць, закрываючы машынную строчку. Настрачыць у край падгіну, выдаліць ніткі сфастрыгавання, прыпрасаваць (мал. 114, е).

7. Абкідаць прарэшак, прышыць гузік (мал. 114, е).

§ 51. Віды апрацоўкі ніжняга зрэзу кароткага рукава

Для апрацоўкі ніжняга зрэзу кароткага рукава выкарыстоўваюць шво ўпадгінку з закрытым зрэсам, акантовачнае шво, шво ўпадгінку з працягваннем гумавай тасьмы, аздабляльную абшыўку ў выглядзе манжэты. Выбар віду апрацоўкі ніжняга зрэзу рукава залежыць ад віду аздаблення вырабу і віду тканіны (мал. 115).

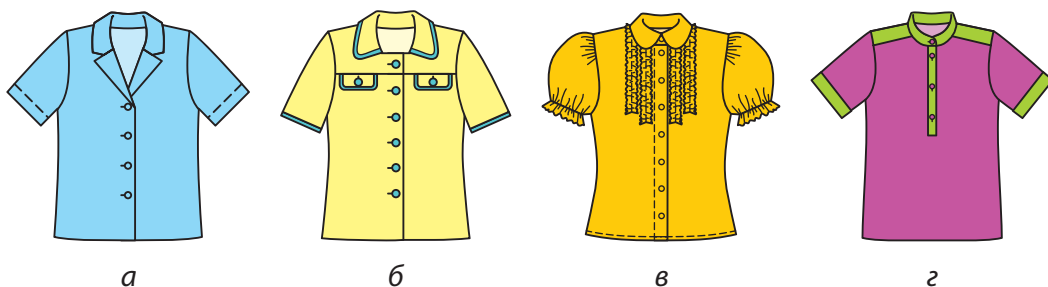

Мал. 115. Віды апрацоўкі ніжняга зрэзу кароткага рукава:

- а* — швом упадгінку з закрытым зрэсам; *б* — акантовачным швом;
в — гумавай тасьмой; *г* — аздабляльнай абшыўкай



1. Як можна апрацаваць ніжні зрэз кароткага прамога рукава?
2. Ад чаго залежыць выбар спосабу апрацоўкі?



Апрацоўка ніжняга зрэзу кароткага рукава гумавай тасьмой з утварэннем адзінарнага брыжа (на ўзоры).

Ход работы

1. Удакладніць шырыню брыжа.
2. Апрацаваць ніжні зрэз рукава зігзагападобнай строчкай. Намеціць прамымі шыўкамі лінію прышывання гумкі (мал. 116, *а*).
3. Настрачыць гумаваю тасьму з левага боку па лініі разметкі, расцягваючы яе падчас прышывання. Заход канцоў

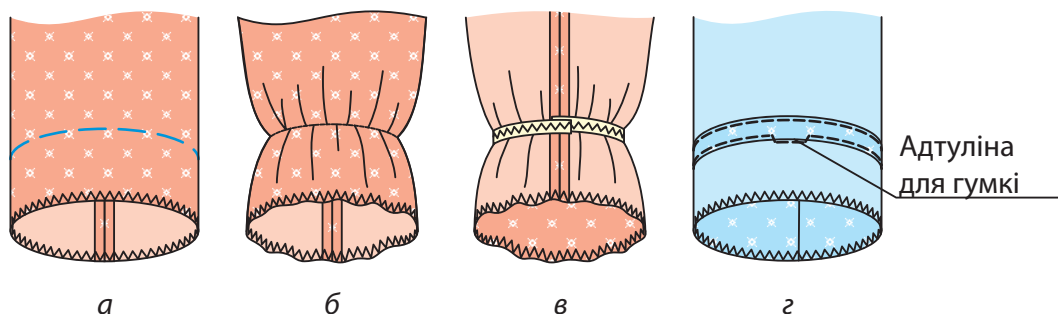

Мал. 116. Апрацоўка ніжняга зрэзу кароткага рукава гумавай тасьмой

тасьмы аднаго на другі — 1,5—2 см. Даўжыня шыўка — 4 мм (мал. 116, б, в).

4. Можна настрачыць тасьму зігзагападобнай строчкай. Падчас работы рукаў павінен быць вывернуты на правы бок.

5. Па лініі прышывання тасьмы можна спачатку настрачыць абшыўку, а потым прасунуць у яе гумаваю тасьму. Даўжыня абшыўкі роўная шырыні рукава плюс 2 см на падгін зрэзаў і плюс 3—5 см на свабоду прасоўвання гумавай тасьмы (мал. 116, г).

Кантроль: 1) усе машынныя строчкі роўныя, выкананы па разметцы; 2) шырыня брыжа паўсюль аднолькавая; 3) гумавая тасьма добра замацавана.

§ 52. Злучэнне рукавоў з проймамі

Каб правільна выканаць ушыванне рукава, неабходна навучыцца адрозніваць правы і левы рукавы. Пры раскроі правы рукаў заўсёды ляжыць унізе. Пасля раскрою на левым баку трэба адразу паставіць меткі крэйдаў або ніткай кантраснага колеру. Вызначыць рукавы можна па акаце (мал. 117).

Для гэтага трэба скласці рукаў па сярэдняй лініі правым бокам унутр. Частку рукава, якая мае больш глыбокі выраз

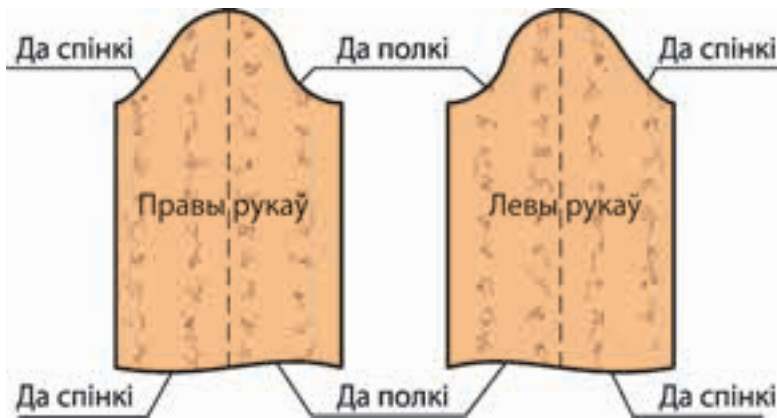

Мал. 117. Вызначэнне правага і левага рукавоў

акату, злучаюць з полкай. Калі рукаў доўгі, то можна адрозніць рукавы па ніжнім зрэзе. Да полкі накіравана лінія пярэдняга згібу рукава, яна мае ўвагнутую форму.

Пасля раскрою вырабу на дэталях рукава і на зрэзах проймаў адзначаюць кантрольныя кропкі, зрабіўшы дробныя надсечкі (мал. 118, а). Каб рукаў выглядаў прыгожа і не перашкаджаў руху рукі, лінію акату робяць шырэй за пройму на 4—6 см. Лішнюю тканіну збіраюць у зборку па акаце рукава і раўнамерна размяркоўваюць па ўсёй даўжыні акату (мал. 118, б).

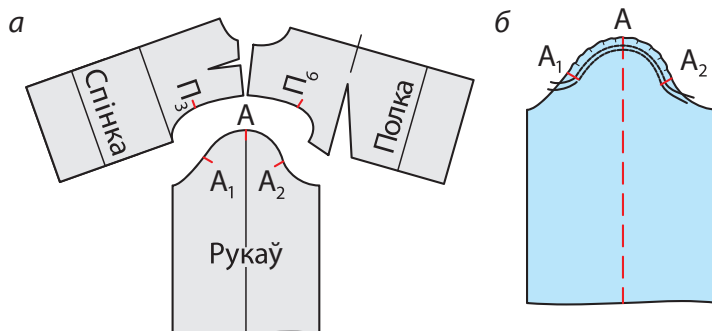

Мал. 118. Разметка кантрольных кропак (а); апрацоўка акату для зборкі (б)

Падчас прыфастрыгоўвання рукава ў пройму неабходна сумясціць кантрольныя кропкі: па акаце рукава з плечавым швом, шво сшывання рукава з бакавым швом, кантрольныя кропкі на полцы і рукаве. Прыфастрыгоўванне выконваюць па рукаве.

Ушыванне пачынаюць ад шва рукава. У канцы строчкі прастрочваюць 3—4 см у два рады.



1. Як вызначыць правы і левы рукавы?
2. Для чаго адзначаюць на акаце рукава і пройме кантрольныя кропкі?
3. Як складаюць дэталі рукава і вырабу для сфастрыгоўвання?
4. Як правільна выканаць машынную строчку падчас ушывання рукава ў пройму?



ПР Злучэнне рукавоў з проймамі.

Ход работы

1. Раўнамерна размеркаваць зборку па акаце рукава (мал. 119, а).
2. Вывернуць выраб на левы бок, рукаў — на правы бок (мал. 119, а).

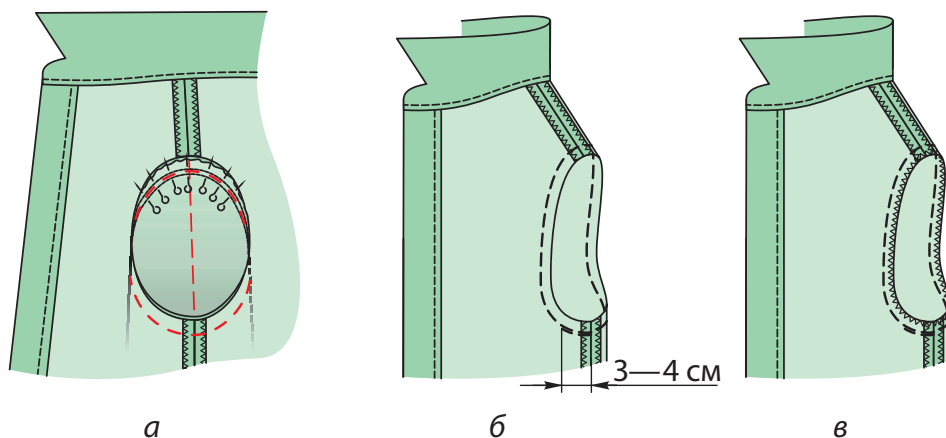

Мал. 119. Злучэнне рукавоў з проймамі

3. Укласці рукаў у пройма, сумяшчаючы зрэзы і кантрольныя кропкі. Скалоць рукавы з вырабам (мал. 119, а).

4. Прыфастрыгаваць рукавы ў пройма дробнымі шыўкамі. Прыфастрыгоўванне выконваць па рукаве. Падчас прыфастрыгоўвання левага рукава сачыць, каб адлегласць ад шва рукава да бакавога шва вырабу была такой жа, як з правага боку (мал. 119, а).

5. Ушыць рукаў у пройма (па рукаве). Машынную строчку пачынаць ад шва рукава, замацоўваючы яе. У канцы строчкі прастрачыць 3—4 см у два рады (мал. 119, б).

6. Абкідаць зрэзы рукавоў і пройма разам, прыпрасаваць прыпускі шва, накіраваць іх унутр рукавоў (мал. 119, в).

Парада. Прыпускі шва ўшывання рукава не запрасоўваць ні на полку (перад) і спінку, ні на рукавы, а асцярожна прыпрасаваць з боку рукава, прыціскаючы зборкі.

Кантроль: 1) машынная строчка пракладзена роўна, правільна замацавана; 2) зборка па акаце рукава размеркавана раўнамерна; 3) зрэзы шва абкіданы акуратна; 4) шво ўшывання накіравана ўнутр рукава.

§ 53. Мадэляванне рукавоў

Працу па мадэляванні рукавоў выконваюць у такой жа паслядоўнасці, як і іншых дэталяў:



1. Абвесці на лісце паперы выкрайку асновы рукава. Выказаць.

2. Нанесці лініі фасону на выкрайцы, карыстаючыся інструкцыйнай картай «Мадэляванне рукавоў».

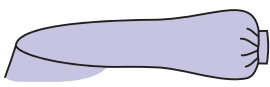
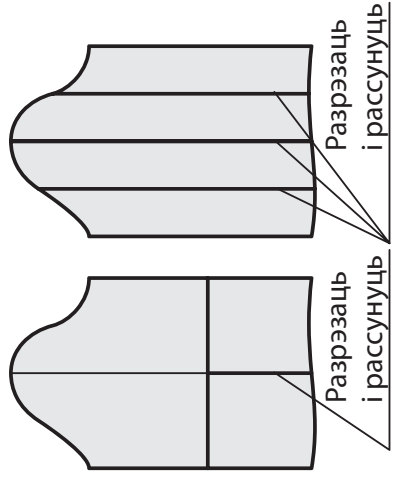
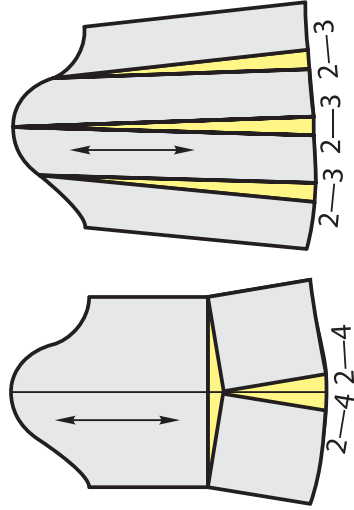

3. Выканаць мадэляванне і выказаць атрыманую выкрайку.

4. Падрыхтаваць выкрайку да раскрою.

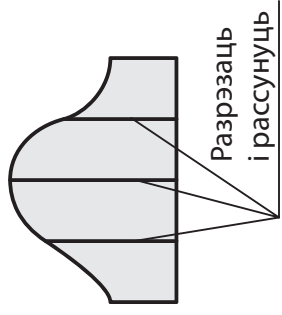
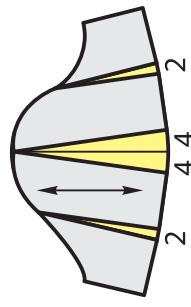
Інструкцыйная карта
«Мадэляванне рукавоў»

Фасон рукава	Нанясенне ліній фасону	Гатовая выкрайка
<p>Прамы доўгі рукаў, пашыраны ўнізе</p> 		
<p>Кароткі рукаў «крыльца»</p> 		

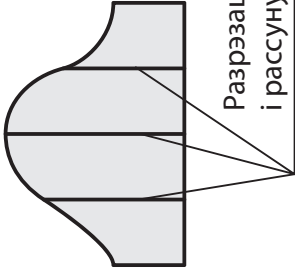
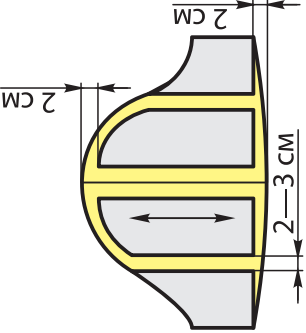
Працяг

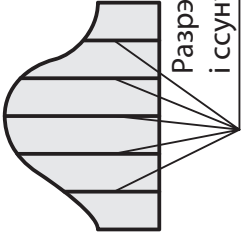
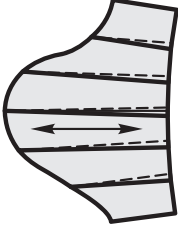
Фасон рукава	Нанясенне ліній фасону	Гатовая выкройка
Кароткі рукаў «ліхтарык» 	 <p>Разрэзаць і рассунуць</p>	
Кароткі рукаў, завужаны ўнізе 	 <p>Разрэзаць і ссунуць</p>	

Заўвага. Пры канструяванні рукава «ліхтарык» па лініі пляча асновы спінкі і пераду зняць 1,5—2 см і пабудаваць новую лінію проймы.



1. Раскажы пра падрыхтоўку выкрайкі кароткага рукава «крыльца».
2. Раскажы пра падрыхтоўку выкрайкі кароткага рукава «ліхтарык».

§ 54. Мадэль блузкі з засцежкай да верху

У дзявятым класе ты набыў веды аб прызначэнні блузак, іх відах, фасонах, а таксама аб пашыве блузкі без рукавоў, без засцежкі. Паўтары гэтыя звесткі, адказаўшы на наступныя пытанні.



1. Да якога віду вырабаў паводле спосабу нашэння адносяцца блузкі?
2. Якія бываюць блузкі па прызначэнні?
3. Назаві тканіны для пашыву блузак.
4. Назаві віды аздаблення ў блузках.
5. Раствлумач, што такое фасон.
6. Назаві дадатковыя дэталі блузак.
7. На малюнку 120 знайдзі і назаві віды работ па пашыве блузкі. Пакажы паслядоўнасць выканання работ.
8. На малюнку 120 знайдзі і назаві віды швоў па пазначаных лічбах.

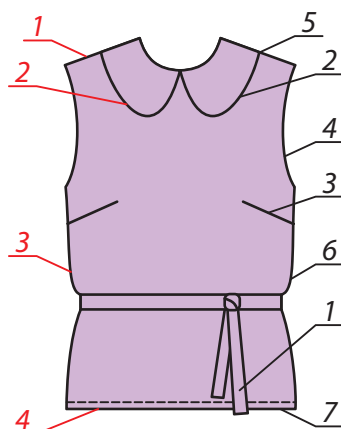

Мал. 120. Мадэль блузкі без рукавоў з каўняром

У шырокім асартыменце блузак часта сустракаюцца мадэлі з разнастайнымі відамі каўняроў, рукавоў, засцежак. Таму неабходна ведаць спосабы апрацоўкі розных дэталей блузкі і прыёмы іх злучэння з вырабам.

Апісанне фасону блузкі (мал. 121). Блузка з баваўнянай, ільняной або шаўковай тканіны прызначана для штодзённага

Мадэль блузкі з засцежкай да верху

нашэння. Блузка прамога сілуэта з засцежкай да верху. Засцежка апрацавана пасярэдзіне пераду. Каўнер адкладны на стойцы з прамымі канцамі, рукавы доўгія ўшыўныя. Ніз рукавоў апрацаваны прышыўнымі манжэтамі. На дэталях полак апрацаваны нагрудныя вытачкі, накіраваныя з бакавога шва. Спінка суцэльнакроеная. Блузка і манжэты зашпільваюцца на гузікі і абкідныя прарэшкі.

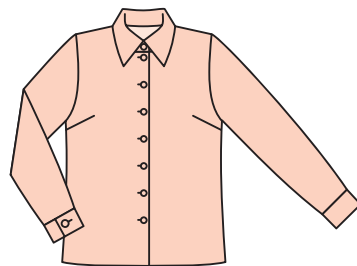

Мал. 121. Мадэль блузкі з засцежкай і рукавамі

Блузку можна насіць са спадніцай, штанамі або сарафанам. Пажадана, каб яна спалучалася па колеры, стылі і складала адзіны камплект з вырабам, з якім яе будуць насіць.

Крой блузкі складаецца з наступных дэталей (мал. 122): спінка (а) — адна дэталі, полка (б) — дзве дэталі, рукаў (в) — дзве дэталі, манжэта (г) — дзве дэталі, каўнер (д) — дзве дэталі.

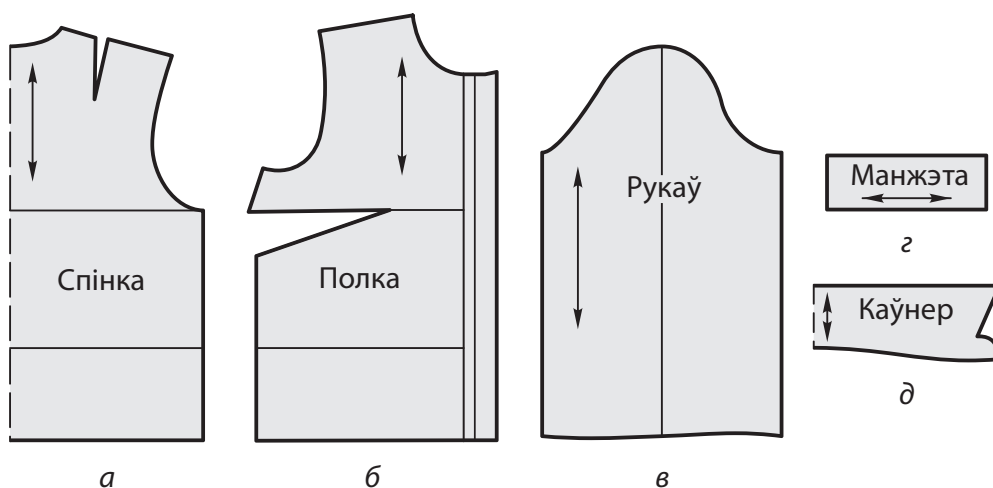

Мал. 122. Дэталі крою блузкі



1. Апішы фасон блузкі.
2. Назаві дэталі крою блузкі з засцежкай да верху.
3. Назаві лініі і зрэзы на дэталях крою блузкі.

§ 55. Выраб выкрайкі блузкі з засцежкай да верху

Зняцце мерак. У табліцы 8 (с. 120) размешчаны звесткі пра меркі, неабходныя для пабудовы чарцяжа асновы прамой блузкі. Выкарыстоўваючы гэтыя меркі, можна вызначыць становішча ліній грудзей, таліі, клубоў; пабудаваць дэталі спінкі, пераду, каўняра; вызначыць месца лініі нізу блузкі. Месца лініі нізу блузкі не заўсёды супадае з лініяй клубоў. Лінія нізу можа размяшчацца як ніжэй за лінію клубоў, так і вышэй за яе ў залежнасці ад мадэлі і знятай меркі даўжыні вырабу (Дв). Але гэтых мерак недастаткова для вырабу блузкі з рукавамі. Каб пабудаваць чарцёж рукава, трэба зняць наступныя дадатковыя меркі:

- абхват рукі (Ар) — мерка для вызначэння шырыні рукава ў верхняй частцы рукі;
- абхват запясця (Аз) — мерка для вызначэння шырыні рукава каля запясця і вызначэння даўжыні манжэты;
- даўжыня рукава (Др) — мерка для вызначэння даўжыні рукава.

Гэтыя меркі і парадак іх зняцця паказаны на мал. 109 (с. 178).

Каб зрабіць выкрайку блузкі, трэба выканаць дадатковыя пабудовы на аснове выкрайкі блузкі без засцежкі і выкраек рукавоў і каўняроў, пабудаваных пры выкананні практычных работ (с. 173—174).



1. Якія меркі патрабуюцца для вырабу выкрайкі блузкі?
2. Якія дадатковыя меркі патрабуюцца пры вырабе выкрайкі блузкі?
3. Дзе можа размяшчацца лінія нізу?



Выраб выкрайкі блузкі з засцежкай да верху.

Ход работы

1. Накласці выкрайку асновы пераду блузкі на паперу, абвесці яе па контуры, зняць выкрайку.

2. Правесці лініі грудзей і таліі на атрыманым контуры. Пабудаваць лінію борта. Дабудаваць падборт суцэльнакроены з полкай.

3. Выразаць выкрайку дэталі полкі.

4. На выкрайцы доўгага рукава пазначыць месца гарызантальнай шліцы. Для гэтага адкласці па ніжнім зрэзе ад лініі локцевага згібу ў абодва бакі па 3 см, паставіць пазнакі (надсечкі) 10 мм.

5. Падрыхтаваць выкрайку да раскрою.

§ 56. Праверка выкрайкі ў адпаведнасці са сваімі меркамі



Унясенне змяненняў у стандартную выкрайку ў адпаведнасці з асаблівасцямі фігуры.

Ход работы

1. Праверыць адпаведнасць меркі Дс. Павялічыць або паменшыць выкрайку (рассунуць або закласці складку) (мал. 123, а).

2. Праверыць адпаведнасць меркі Дпт. Павялічыць або паменшыць выкрайку (мал. 123, б).

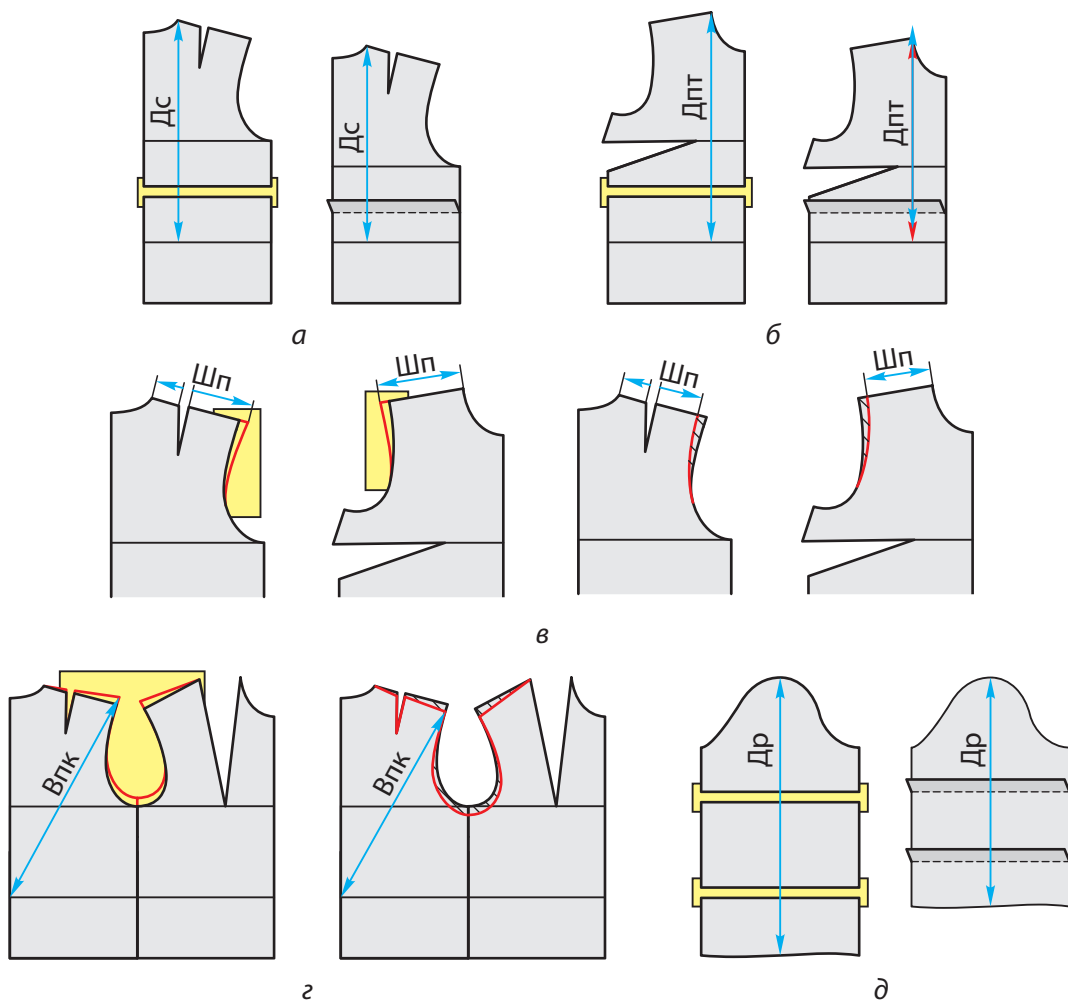

Мал. 123. Змяненне стандартнай выкрайкі

3. Праверыць адпаведнасць меркі Шп. Павялічыць або паменшыць лінію пляча на спінцы і полцы (мал. 123, в).

4. Праверыць адпаведнасць меркі Впк. Дадаць або зрэзаць па лініі пляча і проймы (мал. 123, з).

5. Удакладніць даўжыню рукава і даўжыню вырабу (мал. 123, д).

Разлік расходу тканіны на пашыў блузкі. Расход тканіны залежыць ад яе шырыні і фасону вырабу. Для пашыву блузкі з тканіны шырынёй 140—160 см спатрэбіцца колькасць тканіны, роўная адной даўжыні вырабу плюс даўжыня рукава, плюс 20 см (на выраўноўванне папярочнага зрэзу, плечавыя швы і апрацоўку нізу). Разліковая формула: $Dв + Dр + 20$ см.

Пры шырыні тканіны 70—100 см разлік будзе такі: дзве даўжыні вырабу плюс даўжыня рукава, плюс 20 см. Разліковая формула: $2Dв + Dр + 20$ см.

Пры шырыні тканіны 120 см рукавы можна выкраіць з рэшткаў раскрою полак і спінкі. Расход тканіны дадзенай шырыні разлічваецца так: дзве даўжыні вырабу плюс 20 см. Разліковая формула: $2Dв + 20$ см.

Для вырабу з вялікім каўняром або буйнымі дэталямі кішэняў, брыжоў спатрэбіцца дадатковая тканіна (30—50 см).

План работы па вырабе блузкі з засцежкай да верху

1. Выкраіць дэталі блузкі.
2. Падрыхтаваць дэталі крою да апрацоўкі.
3. Падрыхтаваць выраб да прымеркі.
4. Правесці першую прымерку, унесці змяненні (выпраўленні) пасля прымеркі.
5. Правесці другую прымерку.
6. Выканаць работы па пашыве блузкі.



1. Назаві меркі для пабудовы чарцяжа рукава.
2. Раскажы, як змяняюць стандартную выкрайку блузкі ў адпаведнасці з асаблівасцямі фігуры і знятымі меркамі.
3. Як разлічыць расход тканіны на блузку пры шырыні тканіны 140—160 см?
4. Як разлічыць расход тканіны на блузку пры шырыні тканіны 70—100 см?

§ 57. Раскрой тканіны для блузкі з засцежкай да верху

Падрыхтоўку тканіны да раскрою выконваюць па агульных, раней вывучаных правілах. Пры раскроі ўлічваюць прыпускі на апрацоўку, пазначаныя ў табліцы 14.

Табліца 14. Прыпускі на швы

Назвы дэталю, зрэзаў	Прыпуск, см
Бакавы і плечавы зрэзы	2
Лінія нізу вырабу	3—4
Гарлавіна спінкі і пераду	0,7
Зрэзы проймы і акату рукава	1,5
Зрэзы каўняра	0,7
Зрэзы манжэты	1
Зрээ падборта	1

ПР Падрыхтоўка і раскрой тканіны для дэталюў блузкі.

Ход работы

1. Падрыхтаваць тканіну да раскрою (вызначыць валакністы састаў, правы і левы бакі, напрамак падоўжнай ніткі і малюнка і інш.).

2. Складзі тканіну па падоўжнай нітцы правымі бакамі ўнутр. Накласці буйныя дэталі выкрайкі з улікам напрамку падоўжнай ніткі і малюнка, прыкалоць. Дробныя дэталі размясціць і прыкалоць паміж буйнымі дэталямі. Раскладку выконваць справа налева, пачынаючы з полкі. На малюнку паказана раскладка дэталюў выкрайкі на вузкай тканіне

Раскрой тканины для блузкі з засцежкай да верху

(мал. 124, а) і раскладка дэталёў выкрайкі на шырокай тканіне (мал. 124, б).

3. Адкласці прыпускі на швы, як паказана на малюнку 124.

4. Адзначыць на лініях проймы кантрольныя кропкі P_2 , P_5 і лініі акату — кантрольныя кропкі A_1 , A_2 . Пазначыць лінію даўжыні шліцы на дэталі рукава.

5. Адкалоць дэталі выкрайкі, скалоць тканіну. Раскроіць дэталі па лініях прыпускаў. Выканаць надсечкі па кантрольных метках. Глыбіня надсечак 5—7 мм.

Кантроль: 1) дэталі выразаны дакладна па пазначаных лініях, 2) зрэзы дэталёў роўныя, без надрэзаў, 3) глыбіня надсечак 5—7 мм.

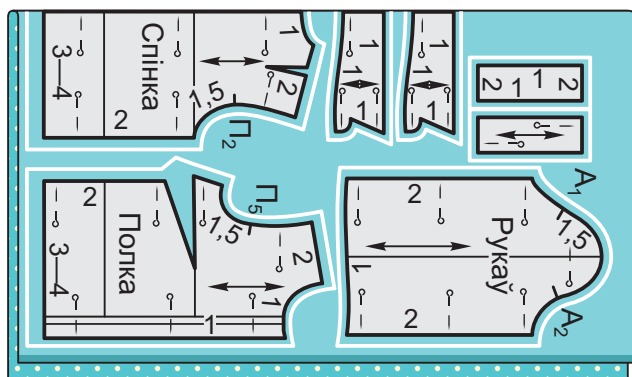
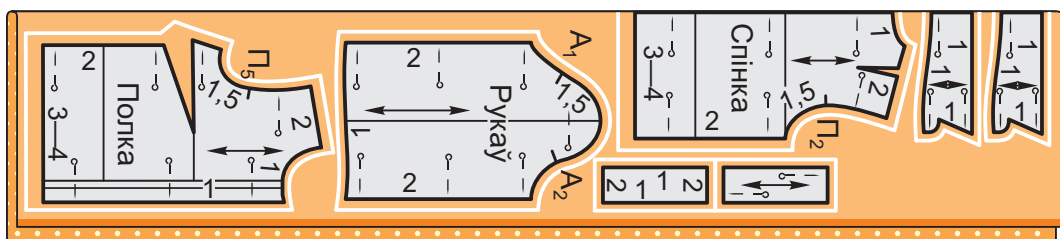

Мал. 124. Раскладка выкрайкі блузкі на тканіне

ПР Апрацоўка дэталюў крою блузкі.

Ход работы

1. Адзначыць правы рукаў (мал. 117).

2. Перавесці контурныя лініі, лініі грудзей, таліі, сярэдзіны полак (мал. 125, *а*) і спінкі (мал. 125, *б*), контурныя лініі на дэталі рукава (мал. 125, *в*) адным з вывучаных спосабаў (капіравальнымі шыўкамі, з дапамогай шпілек і прамых шыўкоў ці інш.). Перавесці лініі знаходжання кантрольных знакаў і паставіць надсечкі на дэталях полкі, спінкі і рукавоў.

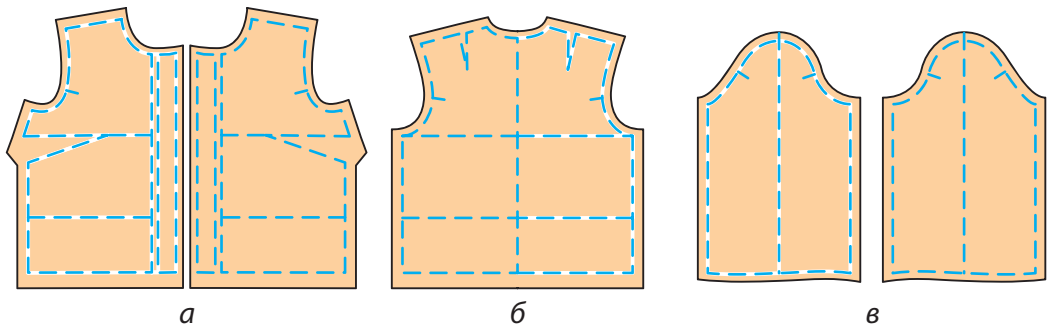

Мал. 125. Падрыхтоўка дэталюў блузкі да апрацоўкі



1. Раскажы пра падрыхтоўку тканіны да раскрою.
2. Назаві велічыню прыпускаў да бакавых і плечавых зрэзаў.
3. Дзе размяшчаюць дробныя дэталі?

§ 58. Прымерка блузкі з засцежкай да верху

Прымерка вырабу. Не заўсёды ўдаецца зрабіць дакладны чарцёж і выкрайку для канкрэтнай фігуры. Пры зняцці мерак могуць быць дапушчаны недакладнасці або фігура мае адхіленні ад тыпавай (адно плячо вышэйшае за другое,

розны выступ левай і правай лапатак, клубоў). Такія недахопы не заўсёды прыкметныя пры зняцці мерак. Задача прымеркі — забяспечыць правільную пасадку вырабу на фігуры. Апрача таго падчас правядзення прымеркі ўдакладняюць сілуэтную форму і месца фасонных ліній і дэталяў. Падчас прымеркі чалавек, для якога шыецца выраб, павінен стаяць у натуральнай позе, не напружвацца, быць у той жа бялізне, што і пры зняцці мерак.

Прымерку вырабаў ажыццяўляюць па правай старане фігуры. Розныя меткі робяцца з дапамогай шпілек, крэйды або сухога мыла. Сфастрыгоўваць дэталі і зрэзы трэба так, каб іх можна было потым зручна апрацоўваць, не распорваючы сумежныя швы, калі пасля прымеркі не ўзнікла неабходнасць у змяненні месца ліній і швоў. Напрыклад, пры сфастрыгоўванні бакавых швоў не варта прыфастрыгоўваць вытачкі да швоў, падчас прыфастрыгоўвання рукава і каўняра — не прыфастрыгоўваць бакавыя і плечавыя зрэзы да швоў прыфастрыгоўвання.

Падрыхтоўка блузки да прымеркі праводзіцца па такім плане.

План падрыхтоўкі блузки да прымеркі

1. Скалоць і сфастрыгаваць выраб у наступным парадку:

а) скалоць і сфастрыгаваць нагрудныя вытачкі ад вяршыняў да бакавых зрэзаў;

б) скалоць і сфастрыгаваць плечавыя зрэзы;

в) скалоць і сфастрыгаваць бакавыя зрэзы.

2. Усталяваць даўжыню машынных шыўкоў 3—4 мм. Пракласці дзве машынныя строчки па акаце рукава для ўтварэння зборак (мал. 126).

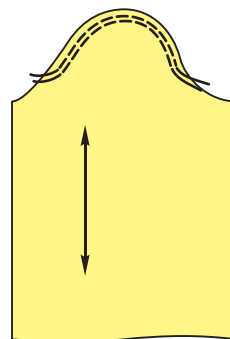

Мал. 126. Пракладванне машынных строчак па акаце рукава



Мал. 127. Правядзенне прымеркі

Пры недахопах фігуры (розная вышыня плячэй, сутулаватасць, розны выступ левай і правай лапатак, клубоў) да першай прымеркі сфастрыгоўваюць і прыфастрыгоўваюць абодва рукавы.

Правядзенне прымеркі. Падрыхтаваны да прымеркі выраб апранаюць на фігуру чалавека, сколаваюць у месцы размяшчэння засцежкі, сумясціўшы лініі сярэдзіны полак на левай і правай палавінках, ля гарлавiны, на лініях грудзей, таліі і нізу (мал. 127). Шпiлькі заколваюць вертыкальна зверху ўніз. Каб падчас прымеркі выраб не ссоўваўся, яго неабходна прыкалоць да бялізны па лініях таліі і грудзей спераду і ззаду і дакладна вызначыць лінію таліі. Для гэтага фігура перапаясваецца тонкай тасьмой. Тасьма павiнна ляжаць роўна і гарызантальна. Каля тасьмы прачэрчваецца крэйдавая лінія. Падчас правядзення прымеркі ўносяцца змяненні, якія пазначаюцца па правай палавінцы вырабу.

Правядзенне першай прымеркі праводзіцца паводле наступнага плана.

План правядзення першай прымеркі

1. Апрануюць выраб на фігуру, выконваючы вышэйпазначаныя правiлы.

3. Скалоць і сфастрыгаваць зрэзы правага рукава.

4. Зафастрыгаваць нiз блузкі і нiз правага рукава.

5. Прыфастрыгаваць нiжнi каўнер у гарлавiну.

6. Прыфастрыгаваць правы рукаў, сумяшчаючы кантрольныя знакі.

Пры недахопах фігуры (розная вышыня плячэй, сутулаватасць, розны выступ левай і правай лапатак, клубоў) да першай прымеркі сфастрыгоўваюць і прыфастрыгоўваюць абодва рукавы.

2. Удакладніць месца плечавога шва. Ён павінен праходзіць пасярэдзіне пляча.

3. Удакладніць ростул (глыбіню), месца і даўжыню нагруднай вытачкі.

4. Удакладніць шырыню вырабу па лініях грудзей, таліі, нізу і шырыню рукава.

5. Удакладніць лінію гарлавіны, памер і форму ніжняга каўняра. Пры неабходнасці пазначыць новую лінію гарлавіны.

6. Удакладніць лінію проймы. Пры неабходнасці пазначыць лінію паглыблення проймы (лінію ўшывання рукава). Удакладніць пасадку рукава. Пярэдні згіб рукава павінен ляжаць амаль вертыкальна, злёгка адхіляючыся ў бок полкі. Пры наяўнасці адхіленняў фігуры ад тыпавай рукаў можа зрушыцца ў бок спінкі або полкі. У гэтым выпадку неабходна пазначыць новыя кантрольныя знакі на акаце рукава.

7. Удакладніць даўжыню вырабу спераду, ззаду і па боку. Удакладніць даўжыню рукава.

8. Зняць выраб. Па пазначаных, удакладненых лініях пракласці прамыя шыўкі і перанесці змяненні на левыя палавінкі спінкі, полкі і дэталі каўняра і рукава.

9. Падрэзаць лішкі тканіны па зрэзах дэталяў да неабходных прыпускаў на швы.

Другая примерка. Да другой примеркі апрацоўваюць вытачкі, засцежку, каўнер, рукавы. Злучаюць плечавыя, бакавыя і ніжні зрэзы. Прыфастрыгоўваюць каўнер і рукавы. Падчас правядзення другой примеркі канчаткова ўдакладняюць пасадку вырабу на фігуры, месца каўняра ў гарлавіне і рукавоў у проймах. Удакладняюць даўжыню і шырыню вырабу. Вызначаюць месцы размяшчэння прарэшкаў, прышывання гузікаў. Усе ўдакладненні праводзяцца гэтак жа, як і падчас першай примеркі.



1. Якія адхіленні ад тыпавой фігуры могуць паўплываць на пасадку вырабу?
2. Для чаго праводзяць першую прымерку вырабу?
3. Як падрыхтаваць блузку да прымеркі?
4. У якім выпадку сфастрыгоўваюць і прыфастрыгоўваюць абодва рукавы да прымеркі?
5. Раскажы пра парадак правядзення першай прымеркі.
6. Што апрацоўваюць да правядзення другой прымеркі?
7. Што ўдакладняюць падчас правядзення другой прымеркі?



Падрыхтоўка блузкі да прымеркі.



Правядзенне першай прымеркі.

§ 59. Практычныя работы па апрацоўцы дэталю і вузлю блузкі з засцежкай да верху

План работы па пашыве блузкі з засцежкай да верху

1. Апрацаваць вытачкі.
2. Апрацаваць борты.
3. Апрацаваць каўнер.
4. Апрацаваць рукавы.
5. Апрацаваць плечавыя зрэзы.
6. Апрацаваць бакавыя зрэзы.
7. Ушыць каўнер.
8. Ушыць рукавы.
9. Апрацаваць ніжні зрэд вырабу.
10. Выканаць разметку прарэшкаў. Абкідаць прарэшкі, прышыць гузікі.
11. Выканаць канчатковае аздабленне блузкі.

Тэхналагічная карта
«Апрацоўка дэталюў і вузлоў блузкі з засцежкай да верху»

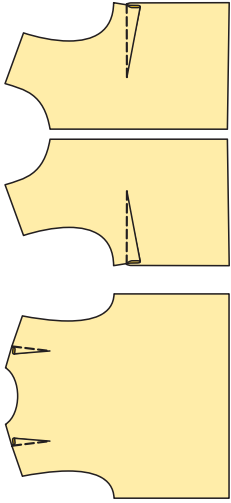
№ п/п	Аперацыя	Указанні да выканання
1	<p>Апрацоўка вытачак</p> 	<p>Сфастрыгаваць і сшыць нагрудныя і плечавыя вытачкі, выдаліць фастрыгавальныя шыўкі. Прыпасаваць вытачкі і запрасаваць уніз нагрудныя вытачкі, плечавыя — да лініі сярэдзіны спінкі</p>
2	<p>Апрацоўка бартоў</p>	<p>Апрацаваць унутраныя зрэзы падбортаў любым з вывучаных спосабаў. Перагнуць падборты па лініі борта на правы бок вырабу. Ураўнаваць падборты і полкі па гарлавіне і нізе, скалоць. Абшыць уступы да надсечкі і ніжня канцы бартоў па лініі падгіну нізу. Вывернуць падборты, выправіць і прыпасаваць швы. Прымацаваць унутраныя краі падбортаў да полак ручнымі патайнымі шыўкамі</p>

Працяг

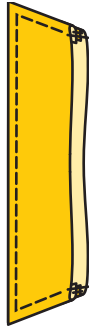
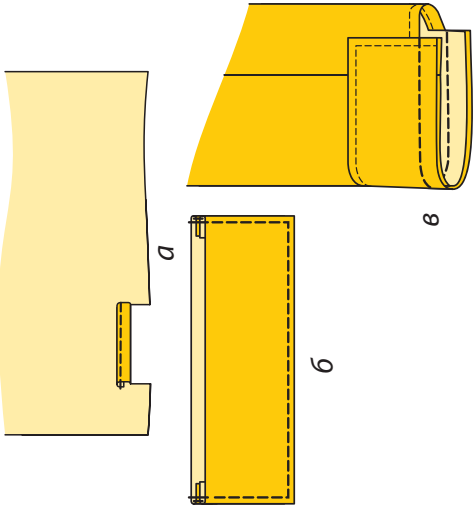
№ п/п	Аперацыя	Указанні да выканання
3	Апрацоўка каўняра 	Сфастрыгаваць дэталі ніжняга і верхняга каўняра, абшыць каўнер, выдаліць ніткі сфастрыгавання, падрэзаць лішкі тканіны ў ражках. Вывернуць каўнер на правы бок, выправіць шво і абкідаць кант з боку ніжняга каўняра, утвараючы кант з верхняга каўняра. Шырыня канта 1—2 мм. Прыпрасаваць каўнер, выдаліць ніткі абкідання і зноў прыпрасаваць праз прасавальнік
4	Апрацоўка рукавоў 	Апрацаваць шліцы паміж надсечкамі швом упад-гінку з закрытым зрэзам (а). Шырыня шва 7 мм. Абкідаць зрэзы рукавоў. Сфастрыгаваць і сшыць зрэзы рукавоў, распрасаваць швы. Абшыць манжэты, вывернуць, выправіць швы і абкідаць краі манжэт. Прастрачыць аздабляльныя строчкі па манжэтах (б). Шво 10 мм. Прыпрасаваць манжэты. Накласці манжэты верхнімі бакамі на правыя бакі нізу рукавоў, ураўнаваць зрэзы. Прыфастрыгаваць і прышыць манжэты да ніжніх зрэзаў рукавоў (в). Шво 10 мм, абкідаць зрэзы на краеабкідной машыне (выконвае настаўнік). Прыпрасаваць шво і запрасаваць у бок рукава



1. У якім напрамку запрасоўваюцца нагрудныя і плечавыя вытачкі?
2. З якога боку каўняра абкідаецца кант?
3. Назаві велічыню шва прышывання манжэты.
4. Выкарыстоўваючы тэхналагічную карту, раскажы аб паслядоўнасці апрацоўкі дэталёў і вузлоў блузкі з засцежкай да верху.

§ 60. Практычныя работы па злучэнні дэталёў і вузлоў блузкі з засцежкай да верху (зборка вырабу)

Тэхналагічная карта

№ п/п	Назва аперацыі	Тэхналогія выканання
1	Апрацоўка плечавых зрэзаў	Абкідаць плечавыя зрэзы (выконвае настаўнік). Сфастрыгаваць і сшыць плечавыя зрэзы, выдаліць фастрыгу, швы прыпрасаваць і распрасаваць
2	Апрацоўка бакавых зрэзаў	Абкідаць бакавыя зрэзы (выконвае настаўнік). Сфастрыгаваць і сшыць бакавыя зрэзы, выдаліць фастрыгу, швы прыпрасаваць і распрасаваць

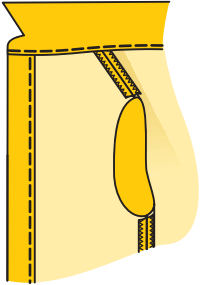
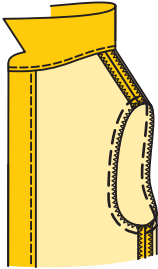
№ п/п	Назва аперацыі	Тэхналогія выканання
3	Ушыванне каўняра 	Гл. практычную работу на с. 174—175
4	Ушыванне рукавоў у проймы 	Гл. практычную работу на с. 190—191
5	Апрацоўка ніжняга зрэзу	Падагнуць ніжні зрэз на 5 мм на левы бок, зафастрыгаваць. Падагнуць прыпуск на падгін па кантурнай лініі на левы бок, зафастрыгаваць. Застрачыць прыпуск на падгін нізу на 1—2 мм ад падагнутага зрэзу

№ п/п	Назва аперацыі	Тэхналогія выканання
6	Выкананне разметкі прарэшкаў, абкіданне прарэшкаў	<p>Размеціць гарызантальна першы прарэшак на лініі сярэдзіны правай полкі, адступаючы ад гарлавіны адлегласць, роўную дыяметру гузіка (прыкладна 10 мм).</p> <p>Другі прарэшак пазначыць на лініі грудзей. Вызначыць адлегласць паміж прарэшкамі, падзяліўшы напалам велічыню паміж першым і другім прарэшкамі.</p> <p>У месцы дзялення размеціць прарэшак, вымераць адлегласць паміж двума прарэшкамі і па гэтым памеры размеціць астатнія прарэшкі. На стойцы размеціць прарэшак пасярэдзіне. Пачатак прарэшка пазначыць на 2—3 мм ад лініі сярэдзіны ў бок борта. Даўжыня прарэшка роўная дыяметру гузіка плюс 2 мм.</p> <p>Абкідаць прарэшкі па пазначаных лініях</p>
7	Разметка і прышыванне гузікаў	<p>Скласці абедзве полкі, выраўнаваць гарлавіну, борты, ніз. Пазначыць адлегласць паміж гузікамі па прарэшках крэйдаў, алоўкам або шпількамі. Прышыць гузікі па лініі сярэдзіны полкі па пазначаных кропках</p>

№ п/п	Назва аперацыі	Тэхналогія выканання
8	Канчатковае аздабленне блузкі	Ачысціць выраб ад нітак, выдаліць ніткі ручных шыўкоў, адпрасаваць. Змясціць блузку на вешалку або раскласці яе на стале да поўнага высыхання. Складзі паводле стандарту

Праверка якасці гатовага вырабу: выраб павінен адпавядаць патрабаванням да выканання асобных аперацый па пашыве блузкі.



1. Выкарыстоўваючы тэхналагічную карту, раскажы аб злучэнні дэталей і вузлоў блузкі з засцежкай да верху.

§ 61. Вільготна-цеплавая апрацоўка блузкі

Любы швейны выраб павінен мець бездакорны вонкавы (таварны) выгляд. Шмат у чым ён залежыць ад якасці **міжаперацыйнага і канчатковага** прасавання. Нядбайнае прасаванне можа пагоршыць знешні выгляд і якасць вырабу. Таму вільготна-цеплавую апрацоўку неабходна выконваць старанна і з захаваннем тэхнічных умоў і правілаў прасавання.

Ты ўжо ведаеш, што розныя матэрыялы па-рознаму рэагуюць на вільготна-цеплавую апрацоўку. Гэта залежыць ад валакністага саставу, віду перапляцення тканіны, таўшчыні

апрацоўваемых дэталей. Таму вельмі важна правільна падбіраць рэжымы апрацоўкі і строга выконваць іх. У табліцы 15 прыведзены рэжымы вільготна-цеплавой апрацоўкі для розных тканін.

Табліца 15. Рэжымы вільготна-цеплавой апрацоўкі

№ п/п	Назва матэрыялу	Тэмпература (градусы)
1	Чысташарсцяныя тканіны	180
2	Паўшарсцяныя тканіны	160
3	Баваўняныя і льняныя тканіны	190—200
4	Баваўняныя і льняныя тканіны, змешаныя з сінтэтычнымі	140
5	Натуральныя шаўковыя тканіны	160
6	Тканіны са штучнага шоўку	130—140
7	Сінтэтычныя тканіны	110—120

Прытрымліванне рэжымаў забяспечвае якасць вырабу, захаванне ўласцівасцей матэрыялу. Асноўная прычына дэфармацыі тканіны (парушэнне структуры і ўласцівасцей) адбываецца за кошт перагрэву праса.

Вільготна-цеплавую апрацоўку вырабаў з баваўняных і льняных тканін дапускаецца выконваць без прасавальніка з левага боку тканіны, з увільгатненнем. Пры вільготна-цеплавой апрацоўцы вырабаў з хімічных тканін у якасці прасавальніка выкарыстоўваюць мяккія тканіны з начосам:

байку, фланель і інш. Вырабы з сінтэтычных тканін прасуюць без увільгатнення, злёгка нагрэтым прасам.

Машынная строчка заўсёды крыху сцягвае тканіну. Таму пасля сшывання кожнае шво неабходна спачатку прыпрасаваць праз вільготны прасавальнік, а затым без яго да поўнага высыхання. Гэта робіцца для памяншэння таўшчыні машынага шва, аднаўлення яго першапачатковай даўжыні.

Пасля гэтага швы распрасоўваюць або запрасоўваюць у залежнасці ад тэхнічных умоў на выкананне.

Каб пазбегнуць выціскання прыпускаў швоў, вытачак, складак на правы бок падчас прасавання рэкамендуецца падкладаць пад іх шчыльную паперу або прасавальнік.

Прасаванне абшыўных дэталей, каўняроў, падбортаў, манжэт выконваюць па ніжняй дэталі праз вільготны прасавальнік.

З дапамогай вільготна-цеплавой апрацоўкі выпраўляюць край і форму дэталей, надаюць ім устойлівасць, прыбіраюць

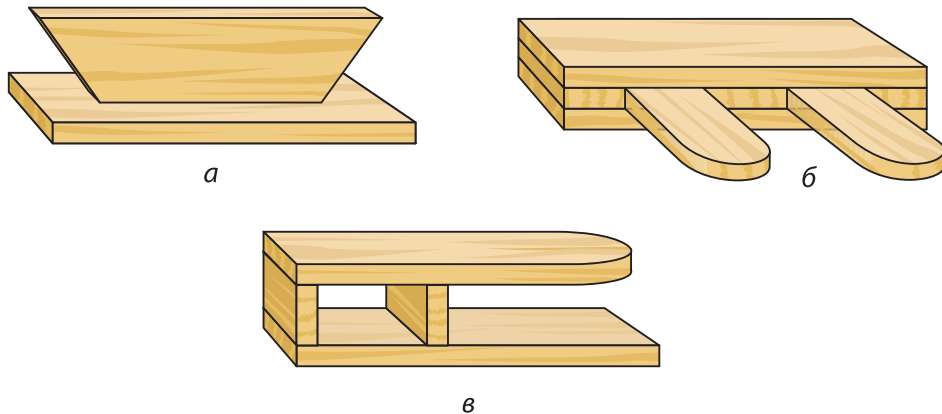

Мал. 128. Калодкі для прасавальных работ:

- a* — калодка для распрасоўвання швоў у цяжкадаступных месцах (каўняры, борты); *b* — для распрасоўвання плечавых швоў;
v — для прасавання рукавоў

няроўнасці ў апрацаваных месцах, выдаляюць заміны, расцяжэнні і г. д. Пры вільготна-цеплавой апрацоўцы асобных дэталюў, вузлоў выкарыстоўваюць спецыяльныя драўляныя калодкі рознай формы (мал. 128).

У працэсе прасавання ад вялікага ціску і высокай тэмпературы асобныя ўчасткі набываюць непажаданы бляск, які называюць **ласамі**. З'яўленне ласаў зніжае якасць вырабу. Іх выдаляюць кароткачасовым уздзеяннем струменю пару або праз увільготнены прасавальнік.

Задачай канчатковага прасавання з'яўляецца выдаленне недахопаў міжаперацыйнага прасавання і наданне вырабу таварнага выгляду. Працэс канчатковага прасавання складаецца з шэрагу аперацый, што выконваюцца ў пэўнай паслядоўнасці. Парадак канчатковага прасавання блузкі з рукавамі, засцежкай і каўняром выкладзены ў тэхналагічнай карце.

Тэхналагічная карта
«Канчатковае прасаванне блузкі з каўняром,
засцежкай і рукавамі»

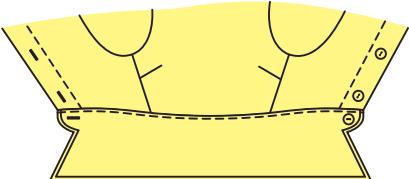
№ п/п	Аперацыя	Указанні да выканання операцыі
1	Прыпрасоўванне ніжняга каўняра 	Прыпрасаваць каўнер ад канцоў да сярэдзіны, выпраўляючы і замацоўваючы кант з увільгатненнем праз прасавальнік

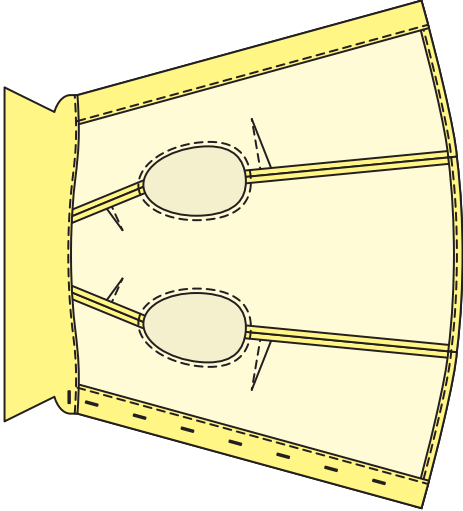
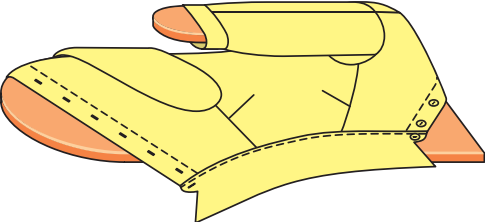
№ п/п	Аперацыя	Указанні да выканання операцыі
2	Прыпрасоўванне падбортаў і верхняга каўняра 	Прыпрасаваць правы пад- борт у напрамку ад ніжняга краю да каўняра, затым верхні каўнер ад канцоў да сярэдзіны і левы падборт у напрамку ад каўняра да ніжняга краю
3	Прыпрасоўванне рукавоў 	Прыпрасаваць ніжні край рукавоў з левага боку, затым з боку манжэты. Прыпрасаваць швы рука- воў і рукавы з правага бо- ку на спецыяльнай рукаў- най калодцы

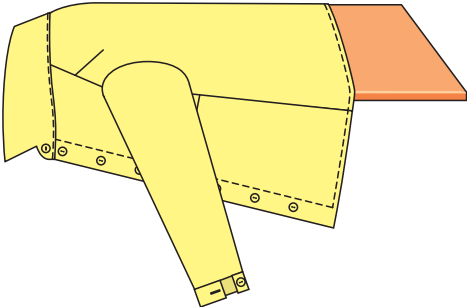
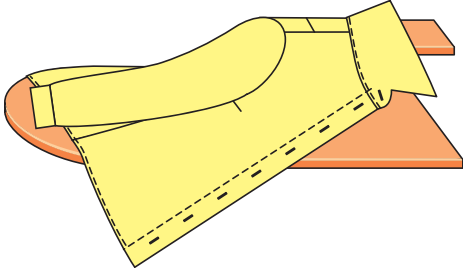
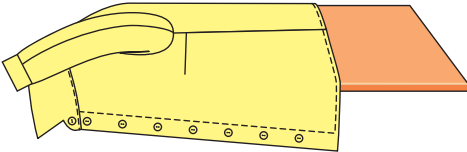
№ п/п	Аперацыя	Указанні да выканання аперацыі
4	Прыпрасоўванне полак і спінкі 	Прыпрасаваць левую полку, спінку, затым правую полку з правага боку, адначасова прыпрасоўваючы бакавыя швы і ніжні край блузкі
5	Прыпрасоўванне плечавых швоў 	Прыпрасаваць полкі і спінку ў месцы плечавых швоў на спецыяльнай калодцы з правага боку
6	Прыпрасоўванне проймаў 	Проймы прыпрасаваць так, каб швы ўшывання размяшчаліся ў бок рукавоў

№ п/п	Аперацыя	Указанні да выканання аперцыі
7	Прыпрасоўванне швоў ушывання рукавоў 	Швы ўшывання рукавоў прыпрасаваць з левага боку, як паказана на малюнку

Для павышэння эфектыўнасці працэсу вільготна-цеплавой апрацоўкі неабходна, каб тэмпература, вільготнасць, ціск і працягласць забяспечылі наданне і замацаванне формы дэталю вырабу. Форма дэталю пасля вільготна-цеплавой апрацоўкі можа быць няўстойлівая, калі тканіна напрыканцы працэсу не высушана і не ахалоджана. Пасля канчатковай вільготна-цеплавой апрацоўкі гатовыя вырабы пакідаюць у падвешаным выглядзе да поўнага высыхання. Якасць вільготна-цеплавой апрацоўкі характарызуецца адсутнасцю ласаў, заломаў. Прыпускі машынных швоў павінны шчыльна прылягаць да вырабу.

Вызначаецца якасць гатовага вырабу з дапамогай вонкавага агляду на манекене або на сталі. Праверку на сталі выконваюць спачатку з правага боку вырабу, аглядаючы каўнер, полкі, спінку, рукавы і аздабляльныя дэталі. Затым выраб пераварочваюць і правяраюць па левым баку ў зваротным парадку. Падчас праверкі якасці кантралююць сіметрычнасць парных дэталю, роўнасць краёў, якасць строчак і швоў, правільнасць прышывання гузікаў, якасць вільготна-цеплавой апрацоўкі.

міжаперацыйнае прасаванне, канчатковае прасаванне, ласы



1. Ад чаго залежыць знешні (таварны) выгляд гатовага вырабу?
2. Якія тканіны можна прасаваць без прасавальніка?
3. Якія тканіны трэба прасаваць без увільгатнення?
4. Што такое ласы?
5. Як прыбраць ласы?
6. Як вызначыць якасць вільготна-цеплавой апрацоўкі?
7. Раскажы пра паслядоўнасць канчатковай вільготна-цеплавой апрацоўкі гатовай блузкі.
8. Якія прыстасаванні выкарыстоўваюць пры выкананні вільготна-цеплавой апрацоўкі?
9. Раскажы пра паслядоўнасць выканання праверкі якасці гатовага вырабу.



Выканаць канчатковае прасаванне блузкі па тэхналагічнай карце.

§ 62. Мадэль суцэльнакроенай сукенкі з рукавамі

Выбар фасону сукенкі, тканіны і аздаблення залежыць ад мадэлі. **Мадэль** — гэта ўзор гатовага вырабу ці яго відарыс на малюнку, фатаграфіі або ў часопісе мод. Малюнак мадэлі трэба ўважліва разгледзець, вызначыць сілуэт, напрамак нагруднай вытачкі, іншых вытачак, форму выраза гарлавіны, крой каўняра, рукавоў, наяўнасць складак, кішэняў, пояса і г. д. Калі ў часопісе ёсць апісанне да мадэлі, то яго трэба прачытаць. Пасля гэтага прыступаюць да распрацоўкі фасону, вырабу выкрайкі сукенкі ў адпаведнасці з абраным фасонам.

Апісанне фасону (мал. 129). Сукенка штодзённая з баваўнянай тканіны, суцэльнакроеная, сілуэт нападпрылягае,

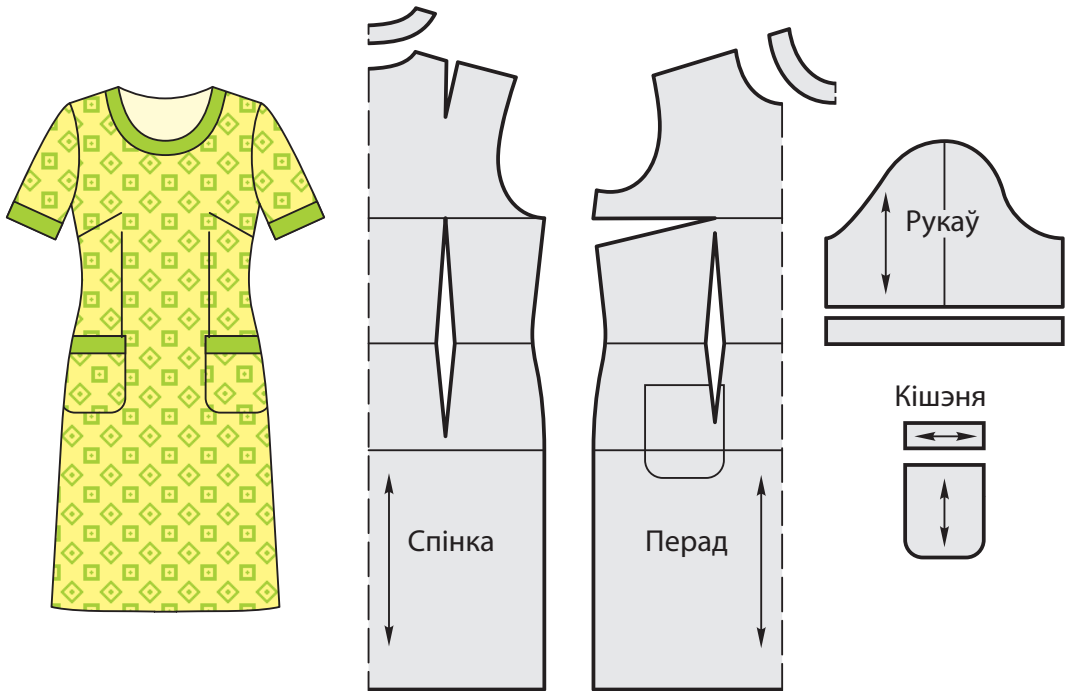

Мал. 129. Мадэль суцэльнакроенай сукенкі, дэталі крою сукенкі

з кароткімі рукавамі. На дэталі полкі апрацаваны нагрудныя, бакавыя і таліевыя вытачкі, бакавыя накладныя кішэні. Нагрудныя вытачкі — з бакавой лініі. На дэталі спінкі апрацаваны вытачкі плечавыя, бакавыя і на таліі. Форма выраза гарлавіны круглая. Зрэзы гарлавіны, нізу рукавоў і верху кішэняў апрацаваны падкройнымі абшыўкамі з аздабляльнага матэрыялу на правы бок вырабу, плечавыя і бакавыя зрэзы апрацаваны сшывальнымі швамі ўраспасоўку. Ніз сукенкі апрацаваны швом упадгінку з закрытым зрэзам.



1. Ад чаго залежыць выбар фасону сукенкі?
2. Што такое мадэль?
3. Апішы фасон сукенкі па мал. 129.

§ 63. Выраб выкрайкі суцэльнакроенай сукенкі з рукавамі

Выкрайкі суцэльнакроенай сукенкі з рукавамі можна выканаць на аснове выкрайкі прамой блузкі.

Выкрайкі дэталюў спінкі і пераду блузкі дабудоўваюць па даўжыні ад лініі таліі. Для гэтага неабходна зняць мерку даўжыні спадніцы (Дс) ад лініі таліі да жаданай даўжыні па боку.

У выкрайку рукава блузкі ўносяць змяненні па даўжыні. Для гэтага здымаюць мерку даўжыні рукава (Др) ад кропкі канца пляча да патрэбнай даўжыні па мадэлі. Выкрайка блузкі была прамога сілуэта, а ў сукенцы ён напаяўпрылягае, таму неабходна ўнесці ў дэталі спінкі і полкі выкрайкі сукенкі вытачкі на таліі. За кошт вытачак будзе дасягнута прыляганне сукенкі па фігуры. Для разліку вытачак патрэбны меркі ПАг і ПАт і прыбаўкі Пг і Пт, дзе Пг — прыбаўка на свабоду аблягання ў месцы грудзей = 5 см, Пт — прыбаўка па лініі таліі = 3 см. Разлік сумы ростулу вытачак (С.в.) па лініі таліі і размеркаванне сумы ростулу вытачак глядзі па інструкцыйнай карце.

Інструкцыйная карта
«Разлік вытачак па лініі таліі»

№ п/п	Назва вытачкі	Меркі для разліку	Разлік на 44 памер, см	Разлік на свой памер, см
1	Сума ростулу вытачак (С.в.)	$(ПАг + Пг) - (ПАт + Пт)$	$(44 + 5) - (33 + 3) = 49 - 36 = 13$	
2	Бакавая вытачка	С.в. : 2	$13 : 2 = 6,5$	

Працяг

№ п/п	Назва вытачкі	Меркі для разліку	Разлік на 44 памер, см	Разлік на свой памер, см
3	Вытачка па спінцы (задняя)	С.в. : 3	$13 : 3 = 4,3$	
4	Вытачка па полцы (пярэдняя)	С.в. : 6	$13 : 6 = 2,2$	

ПР

Зняць мерак і разлік ростулу вытачак па лініі таліі.

Ход работы

1. Зняць мерку даўжыні спадніцы па боку (Дс).
2. Зняць мерку даўжыні рукава (Др).
3. Разлічыць суму ростулу вытачак па інструкцыйнай карце на свой памер.
4. Разлічыць суму ростулу таліевых вытачак па спінцы, полцы і боку.
5. Запісаць атрыманыя даныя ў сшытак.

**План работы па вырабе выкрайкі
сукенкі з рукавамі (суцэльнакроенай)**

Ход работы

1. Перавесці дэталі спінкі і полкі блузкі на паперу.
2. Дабудаваць выкрайкі дэталяў па даўжыні.
3. Пабудаваць таліевыя вытачкі на дэталях спінкі і полкі.
4. Пабудаваць лінію кароткага рукава.

5. Пабудаваць чарцёж падкройнай абшыўкі рукава.
6. Пабудаваць чарцёж накладной кішэні і абшыўкі.
7. Пазначыць месца кішэні на дэталі полкі.
8. Пабудаваць чарцёж падкройных абшывак да гарлавіны.



1. Якую выкрайку можна выкарыстоўваць для пабудовы чарцяжа сукенкі?
2. Ад якой лініі дабудоўваюць дэталі спінкі і полкі?
3. Назаві мерку, неабходную для пабудовы лініі нізу сукенкі.
4. За кошт чаго дасягаецца прыляганне сукенкі па фігуры?
5. Па якой формуле вызначаюць суму ростулу вытачак па лініі таліі?
6. Як разлічыць ростул таліевай вытачкі па спінцы?
7. Як разлічыць ростул таліевай вытачкі па полцы?

§ 64. Практычныя работы па пабудове чарцяжоў дэталей выкрайкі сукенкі



Змяненне выкрайкі блузкі, пабудова вытачак.

Для выканання работы патрэбна выкрайка блузкі без засцежкі, выкрайка доўгага рукава, папера, сантыметровая стужка, чарцёжныя прылады. Працу па змяненні выкрайкі выконваюць у наступным парадку:

1. З левага боку ліста паперы правесці вертыкальную лінію, прыкласці да яе лініяй сярэдзіны выкрайку дэталі спінкі блузкі. Акрэсліць контуры дэталі і плечавой вытачкі тонкай суцэльнай лініяй.

2. Зняць выкрайку, правесці лініі грудзей, таліі, клубоў. Падоўжыць гэтыя лініі ўправа.

3. Накласці дэталі выкрайкі полкі блузкі, сумяшчаючы лініі грудзей, клубоў, таліі (мал. 130). Абвесці контуры

дэталі і нагруднай вытачкі тонкай суцэльнай лініяй.

4. Ад лініі таліі ўніз адкласці мерку даўжыні спадніцы (Дс). Праз атрыманую кропку правесці лінію нізу (мал. 131). Прадоўжыць бакавыя лініі да перасячэння з лініяй нізу. Абвесці контуры дэталей сукенкі асноўнай суцэльнай лініяй (мал. 131).

5. Пабудаваць таліевую вытачку на дэталі выкрайкі спінкі (мал. 132, а): 1) для гэтага праводзяць вертыкальную лінію з цэнтра плечавой вытачкі да лініі клубоў; 2) вяршыню вытачкі зверху пазначаюць на перасячэнні вертыкальнай лініі і лініі грудзей; 3) вяршыню вытачкі знізу пазначаюць

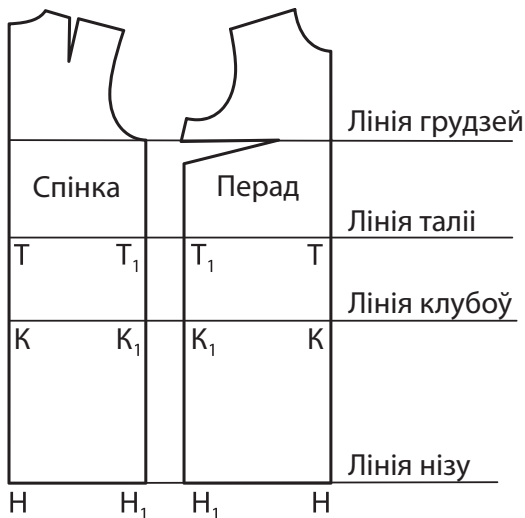

Мал. 131. Пабудова ніжняй часткі выкрайкі сукенкі

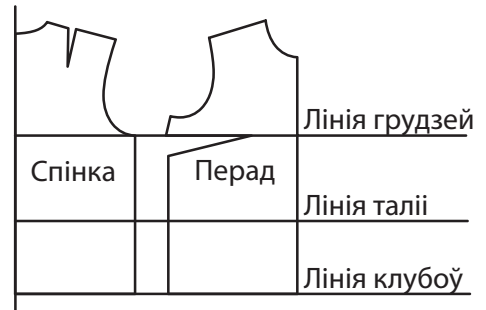

Мал. 130. Перавод выкрайкі блузкі на паперу

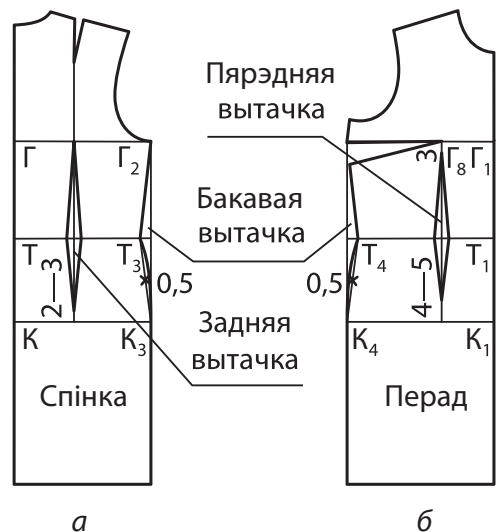

Мал. 132. Пабудова вытачак па лініі таліі

на 2—3 см вышэй за лінію клубоў; 4) па лініі таліі ў абодва бакі ад вертыкальнай лініі адкладаюць 2,2 см (ростул вытачкі па спіцы); 5) афармляюць вытачку асноўнай суцэльнай лініяй.

6. Пабудаваць таліевую вытачку на дэталі выкрайкі полкі (мал. 132, б): 1) на дэталі полкі праводзяць вертыкальную лінію з цэнтра нагруднай вытачкі да лініі клубоў; 2) кропку вяршыні вытачкі зверху знаходзяць, адкладаючы 3 см уніз з цэнтра грудзей па вертыкальнай лініі; 3) вяршыню вытачкі знізу знаходзяць, адклаўшы 4—5 см уверх ад лініі клубоў па вертыкальнай лініі; 4) па лініі таліі ў абодва бакі ад вертыкальнай лініі адкладаюць 2,2 см (ростул вытачкі па полцы); 5) афармляюць вытачку асноўнай суцэльнай лініяй.

7. Пабудаваць бакавыя вытачкі на дэталях спінкі і пераду (мал. 132, б). Для гэтага: 1) адкласці ад бакавой лініі па лініі таліі на абедзвюх дэталях 3,25 см; 2) правесці лініі бакавых вытачак праз атрыманыя кропкі; 3) для надання вырабу выпуклай формы ніжнюю частку бакавых вытачак афармляюць, адступіўшы 5 мм, як паказана на малюнку 132, б.

ПР Пабудова чарцяжа дэталей кішэні, рукава, абшывак.

1. Пабудаваць чарцёж накладной кішэні: 1) пабудаваць прамы вугал; 2) па гарызантальнай лініі адкласці 14 см — даўжыню ўваходу ў кішэню; 3) па вертыкальнай лініі адкласці 16 см — даўжыню кішэні; 4) пабудаваць прамавугольнік, выканаць закругленні ў ніжніх ражках кішэні з дапамогай лякала або шаблону, абвесці контур чарцяжа кішэні асноўнай суцэльнай лініяй. Пабудаваць чарцёж абшыўкі кішэні. Даўжыня абшыўкі 14 см, шырыня — 5 см.

2. На дэталі полкі вызначыць месца для накладной кішэні (мал. 129): 1) адкласці 7—8 см ад лініі таліі ўніз,

правесці гарызантальную лінію; 2) пазначыць бакавую старану кішэні, адступіўшы 1—2 см за лінію таліевай вытачкі па гарызантальнай лініі ў бок лініі сярэдзіны дэталі; 3) з атрыманай кропкі правесці вертыкальную лінію (бакавую старану кішэні); 4) адкласці ад бакавой стараны кішэні па гарызанталі 14 см (даўжыню ўваходу ў кішэнь), правесці вертыкальную лінію (другую бакавую старану кішэні); 5) адкласці 16 см уніз ад гарызантальнай лініі па бакавых старанах кішэні і правесці лінію нізу кішэні, выканаць закругленні ніжніх ражкаў кішэні па выкрайцы.

3. Адкласці мерку даўжыні рукава (Др) ад вышэйшай кропкі акату рукава па лініі сярэдзіны, праз атрыманую кропку правесці гарызантальную лінію — лінію нізу рукава. Пабудаваць чарцёж падкройнай абшыўкі рукава. Даўжыня абшыўкі роўная шырыні рукава па нізе, шырыня абшыўкі роўная 5 см.

4. Пабудаваць выкрайку падкройных абшывак да гарлавіны па практычнай рабоце на с. 106—107.

Разлік расходу тканіны на пашыў сукенкі. Расход тканіны залежыць ад яе шырыні і фасону вырабу. Для пашыву сукенкі з тканіны шырынёй 140—160 см спатрэбіцца колькасць тканіны, роўная адной даўжыні вырабу, плюс даўжыня рукава, плюс 20 см (на выраўноўванне папярочнага зрэзу, плечавыя швы і апрацоўку нізу). Разліковая формула: $Дв + Др + 20$ см. Пры шырыні тканіны 70—100 см разлік будзе наступны: дзве даўжыні вырабу плюс даўжыня рукава, плюс 20 см. Разліковая формула: $2Дв + Др + 20$ см. Пры шырыні тканіны 120 см рукавы можна выкраіць з рэшткаў раскрою полак і спінкі. Разлік расходу тканіны такой шырыні: дзве даўжыні вырабу плюс 20 см. Разліковая формула: $2Дв + 20$ см. Для вырабу з вялікім каўняром або буйнымі дэталямі кішэняў, брыжоў спатрэбіцца дадатковая тканіна (30—50 см), асноўная або аздабляльная.

План работы па вырабе сукенкі з рукавамі (суцэльнакроенай)

1. Выразаць дэталі крою сукенкі.
2. Падрыхтаваць дэталі крою да апрацоўкі.
3. Падрыхтаваць выраб да прымеркі.
4. Правесці першую прымерку, унесці змяненні (выпраўленні) пасля прымеркі.
5. Правесці другую прымерку.
6. Выканаць работы па пашыве сукенкі.



1. Апішы фасон сукенкі.
2. Назаві мерку, па якой вызначаюць лінію нізу рукава.
3. Назаві дэталі крою сукенкі.
4. Як разлічыць расход тканіны на сукенку пры шырыні тканіны 140—160 см?
5. Як разлічыць расход тканіны на сукенку пры шырыні тканіны 70—100 см?

§ 65. Раскрой і падрыхтоўка дэталю крою сукенкі да апрацоўкі

Раскладанне матэрыялу робяць на роўнай гладкай паверхні ў згіб або ў разварот у залежнасці ад мадэлі і віду тканіны. Тканіна павінна ляжаць роўна, без перакосаў і складак. Пры складанні матэрыялу ўзгін пругі з абодвух бакоў ураўноўваюцца.

Пры выкананні работ па падрыхтоўцы тканіны да раскрою, раскладцы дэталю выкрайкі сукенкі на тканіне і раскрою выкарыстоўвай практычную работу «Падрыхтоўка і раскрой тканіны для дэталю блузкі» (с. 200). Велічыня прыпускаў на швы пазначана ў табліцы 16.

Табліца 16. **Велічыня прыпускаў на апрацоўку зрэзаў і швоў да дэталяў крою сукенкі**

№ п/п	Назвы зрэзаў	Велічыня прыпускаў
1	Зрэзы гарлавіны спінкі, полкі і падкройных абшывак да гарлавіны	1 см
2	Плечавыя зрэзы спінкі, полкі і падкройных абшывак да гарлавіны	2 см
3	Адлётныя зрэзы падкройных абшывак да гарлавіны	7—10 мм
4	Зрэзы проймаў спінкі і полкі	1 см
5	Бакавыя зрэзы спінкі і полкі	3 см
6	Ніжнія зрэзы спінкі і полкі	3—4 см
7	Зрэз акату рукава	1—1,5 см
8	Бакавыя зрэзы рукавоў	2—2,5 см
9	Ніжнія зрэзы рукавоў і зрэзы абшывак да рукавоў	1 см
10	Зрэзы накладных кішэняў і абшывак да кішэняў	1 см



1. Назаві зрэзы дэталяў спінкі, полкі і прыпускі па гэтых зрэзах пры раскроі.
2. Назаві прыпускі па зрэзах рукавоў.

ПР Падрыхтоўка і раскрой тканіны.

Ход работы

1. Падрыхтаваць тканіну да раскрою, скласці тканіну правымі бакамі ўнутр, выраўнаваць папяročны зрэз з правага боку.

2. Выканаць раскладку выкрайкі сукенкі (мал. 133) і адкласці прыпускі на швы (табл. 16).

3. Адзначыць кантрольныя кропкі на лініях акату рукава, проймаў, таліі і клубоў. Выканаць абводку дэталей крэйдай. Пазначыць месца накладных кішэняў. Адкалоць дэталі выкрайкі, скалоць тканіну.

4. Пазначыць на полцы месца будучай кішэні. Выкраіць дэталі па лініях абводкі крэйдай з улікам прыпускаў. Выканаць надсечкі па кантрольных пазнаках. Глыбіня надсечак 5—7 мм.

Кантроль: 1) таўшчыня крэйдавых ліній 1 мм; 2) дэталі выразаны дакладна па пазначаных лініях; 3) зрэзы дэталей роўныя, без надрэзаў; 4) глыбіня надсечак 5—7 мм.

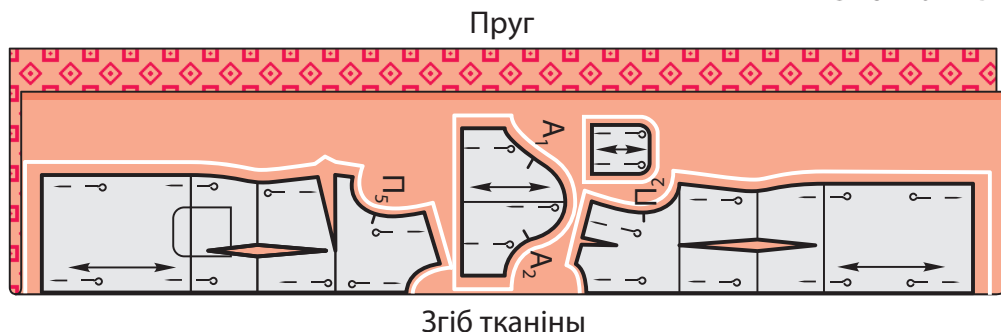
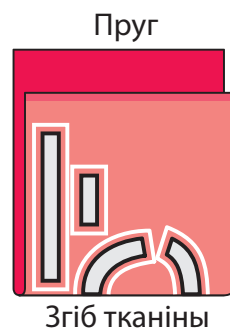

Мал. 133. Раскладка выкрайкі сукенкі на тканіне

ПР Падрыхтоўка дэталёў крою сукенкі да апрацоўкі.

Ход работы

1. Адзначыць правы рукаў.

2. Перавесці контурныя лініі, лініі грудзей, таліі, вытачак, месца кішэні з аднаго боку дэталі на іншы адным з вывучаных спосабаў (капіравальнымі шыўкамі, з дапамогай шпілек і прамых шыўкоў ці інш.). Пракласці кантрольныя лініі пасярэдзіне дэталёў полкі, спінкі, абшывак да гарлавіны, рукавоў і кішэняў (мал. 134). Перавесці контурныя лініі на дэталях рукава, накладной кішэні. Перанесці лініі знаходжання кантрольных знакаў або паставіць надсечкі на дэталях полкі, спінкі, рукавоў, кішэняў, абшывак.

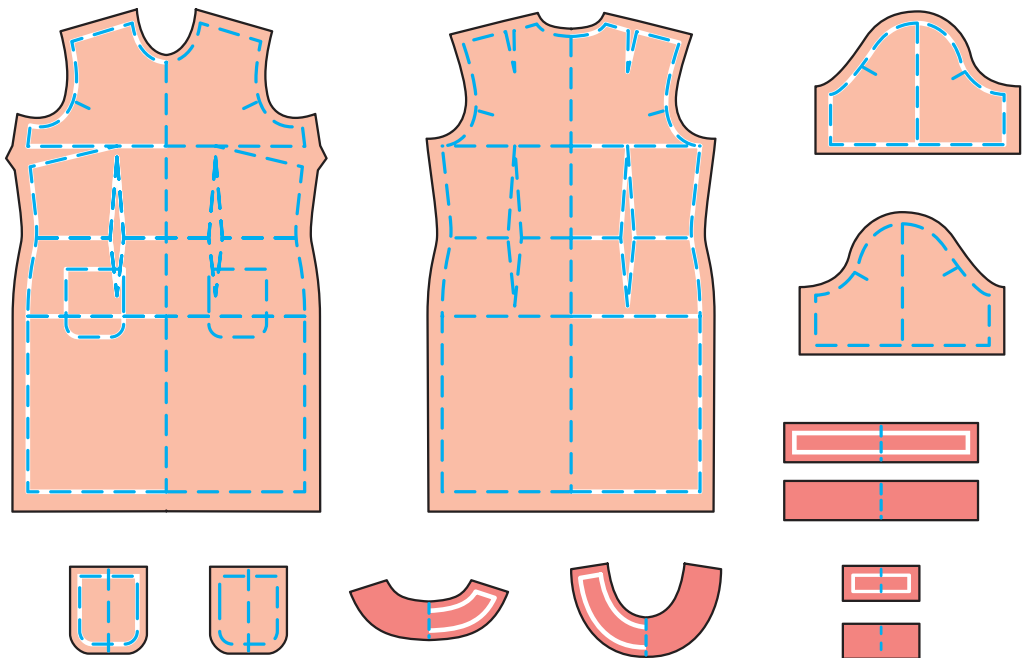

Мал. 134. Падрыхтоўка дэталёў крою сукенкі да апрацоўкі

§ 66. Прымерка сукенкі



Падрыхтоўка сукенкі да прымеркі.

Для падрыхтоўкі сукенкі да прымеркі трэба: 1) сфастрыгаваць вытачкі (мал. 135, *а*); 2) сфастрыгаваць плечавыя і бакавыя зрэзы (мал. 135, *б*); 3) сабраць на зборку акаты рукавоў (мал. 135, *в*); 4) сфастрыгаваць і прыфастрыгаваць правы рукаў, сумяшчаючы кантрольныя знакі (надсечкі).

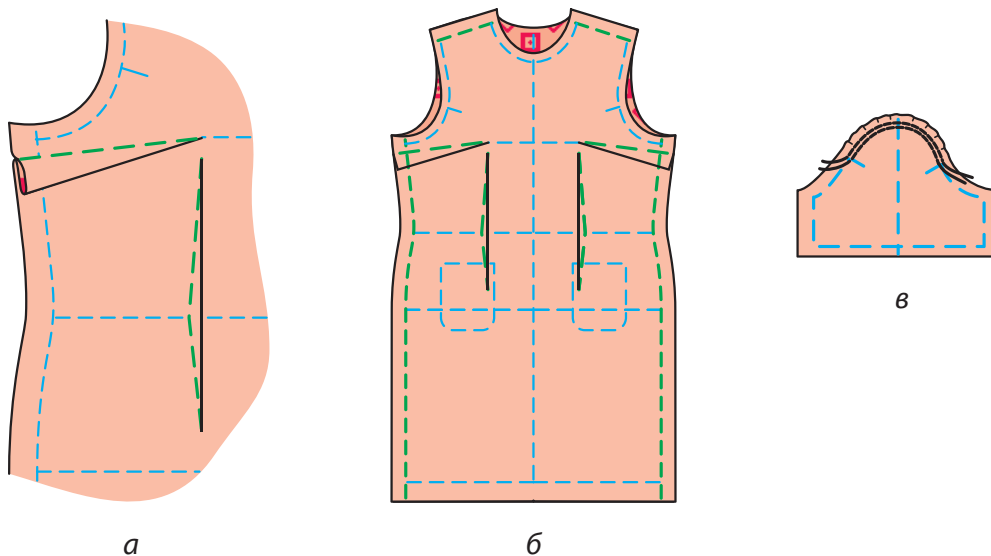

Мал. 135. Падрыхтоўка сукенкі да прымеркі

Пры выкананні сфастрыгоўвання павінны супадаць зрэзы абедзвюх дэталёў па лініі гарлавіны, проймаў, нізу, кантрольныя знакі па лініях таліі і клубоў. Лініі сфастрыгавання павінны быць роўныя і дакладна ўзнаўляць контур дэталёў крою.

Правядзенне прымеркі. Прымерку праводзяць па правай старане фігуры (мал. 136).

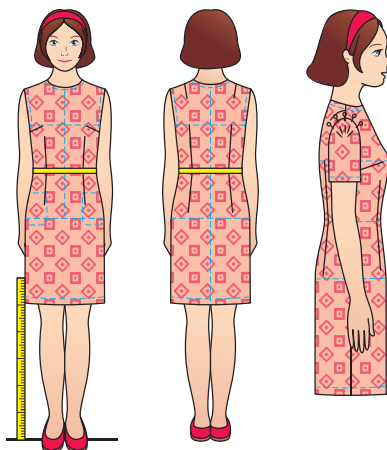

Мал. 136. Правядзенне першай прымеркі суцэльнакроенай сукенкі



Правядзенне першай прымеркі сукенкі.

Ход работы

1. Абрануць выраб, прыкалоць да бялізны па лініях сярэдзіны таліі і грудзей спераду і ззаду і дакладна вызначыць лінію таліі з дапамогай тасьмы. Тасьма павінна ляжаць роўна і гарызантальна. Побач з тасьмой прачэрчваецца крэйдавая лінія.

2. Праверыць пасадку вырабу на фігуры — прыляганне па лініях гарлавіны, проймы, таліі.

3. Удакладніць месцы плечавога і бакавога швоў.

4. Праверыць напрамак і глыбіню плечавой, нагруднай і таліевых вытачак.

5. Удакладніць глыбіню і шырыню гарлавіны ў адпаведнасці з мадэллю. Калі неабходна, правесці новы контур.

6. Удакладніць размяшчэнне накладной кішэні.

7. Удакладніць лінію проймы. Пры неабходнасці пазначыць лінію паглыблення проймы (лінію ўшывання рукава). Удакладніць пасадку рукава. Удакладніць даўжыню рукава.

8. Удакладніць даўжыню вырабу пры дапамозе лінейкі, праводзячы вымярэнні ад падлогі спераду, збоку і ззаду. Пазначыць новы контур нізу вырабу пры неабходнасці.

9. Зняць выраб. Па пазначаных, удакладненых лініях пракласці прамыя шыўкі і перанесці змены на левыя палавінкі спінкі, полкі і дэталі рукава.

10. Падрэзаць лішкі тканіны па зрэзах дэталяў да неабходных прыпускаў на швы.



Правядзенне другой прымеркі сукенкі.

Ход работы

1. Сфастрываць дэталі па новых удакладненых контурах. Пры неабходнасці перанесці вытачкі, паменшыць або павялічыць іх даўжыню, змяніць напрамак.

2. Зафастрываць ніжні зрэз па ўдакладненым контуры.

3. Апрацуць выраб на фігуру і праверыць пасадку паводле плана правядзення першай прымеркі.

4. Удакладніць размяшчэнне кішэняў, абшывак.

План работы па пашыве сукенкі

1. Апрацаваць вытачкі.

2. Апрацаваць абшыўку да гарлавіны.

3. Апрацаваць накладныя кішэні.

4. Злучыць кішэні з вырабам.

5. Апрацаваць рукавы.

7. Апрацаваць плечавыя зрэзы.

8. Апрацаваць гарлавіну.

9. Апрацаваць бакавыя зрэзы.

10. Ушыць рукавы.

11. Апрацаваць ніжні зрэз вырабу.

12. Выканаць канчатковае аздабленне сукенкі.



1. Раскажы пра парадак падрыхтоўкі сукенкі да прымеркі.
2. Што ўдакладняюць пры правядзенні прымеркі?
3. Што трэба сумяшчаць пры выкананні ручных работ?
4. Для чаго выконваюць другую прымерку?

§ 67. Практычныя работы па апрацоўцы дэталяў і вузлоў сукенкі

Пашыў складаных швейных вырабаў падзяляюць на дзве складовыя часткі. Спачатку апрацоўваюць асобныя дэталі і вузлы вырабаў (дэталі спінкі і пераду, вытачкі, кішэні, рукавы і г. д.). Затым выконваюць зборку вырабу, гэта значыць злучэнне яго дэталяў і вузлоў (сшыванне плечавых, бакавых зрэзаў, ушыванне рукавоў, апрацоўку гарлавіны, нізу і інш.).

Каб засцерагчы зрэзы вырабу ад абсыпання, трэба іх абкідаць адразу пасля правядзення другой прымеркі і ўдакладнення зрэзаў. Абкідаюць бакавыя і плечавыя зрэзы спінкі і полкі, бакавыя зрэзы рукавоў. Перад выкананнем машынных аперацый выконваюць ручныя работы: сфастрыгоўванне, прыфастрыгоўванне, зафастрыгоўванне, фастрыгаванне. Пры выкананні ручных аперацый сумяшчаюць кантрольныя лініі: на абшыўках і кішэнях, на абшыўках і гарлавіне, на абшыўках і рукавах, на рукавах і проймах, па лініі таліі і клубоў.

Пасля выканання машынных работ (аперацый) выдаляюць ручныя шыўкі, каб ад іх не засталіся сляды падчас прасавання. Гэтыя адбіткі цяжка выдаліць, асабліва з сінтэтычных матэрыялаў.

Пры выкананні прасавальных работ перад кожнай новай аперацыяй швы спачатку прыпрасоўваюць, а затым распрасоўваюць, запрасоўваюць і г. д.

Апрацоўку дэталяў, вузлоў сукенкі і іх злучэнне выконвай па тэхналагічнай карце.

Тэхналагічная карта

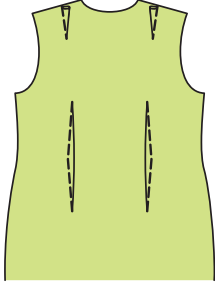
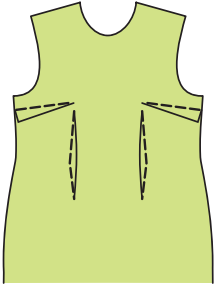
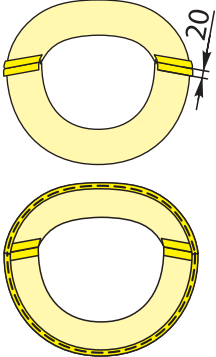
№ п/п	Аперацыі	Указанні да выканання
1	Апрацоўка вытачак на спінцы 	Сшыць вытачкі плечавыя і на таліі па лініях разметкі. Прыпрасаваць і запрасаваць вытачкі ў бок сярэдзіны дэталі спінкі, спрасоўваючы слабінку тканіны ў канцах
2	Апрацоўка вытачак на полцы 	Сшыць вытачкі нагрудныя і на таліі па лініях разметкі. Прыпрасаваць і запрасаваць вытачкі: <ul style="list-style-type: none"> • нагрудныя вытачкі ўніз; • вытачкі на таліі да сярэдняй лініі полкі, спрасоўваючы слабінку тканіны ў канцах вытачак
3	Апрацоўка абшыўкі да гарлавіны 	Сшыць плечавыя зрэзы дэталю абшыўкі швом шырынёй 2 см. Швы распрасаваць. Адлётны зрэз абшыўкі падагнуць на левы бок на 7—10 мм, зафастрыгаваць. Прыпрасаваць абшыўку, праверыць якасць

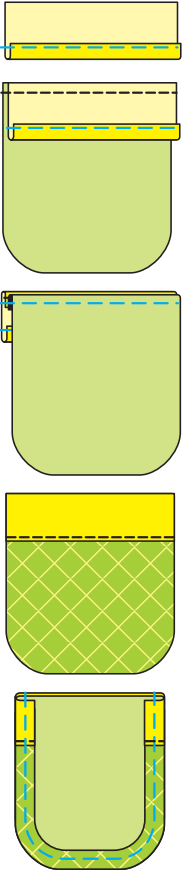
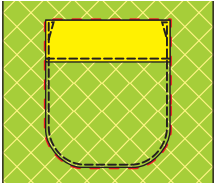
№ п/п	Аперацыі	Указанні да выканання
4	<p data-bbox="286 321 708 351">Апрацоўка накладных кішэняў</p> 	<p data-bbox="768 321 1189 474">Падагнуць і зафастрыгаваць адлётныя зрэзы абшывак кішэняў на левы бок. Шырыня падгіну 7—10 мм, прыпрасаваць.</p> <p data-bbox="768 483 1189 756">Накласці правыя бакі абшывак на левы бок кішэняў, выраўнаваць верхнія зрэзы кішэняў і неапрацаваныя зрэзы абшывак, прышыць абшыўкі швом 10 мм, швы распрасаваць.</p> <p data-bbox="768 765 1189 918">Вывернуць абшыўкі на правыя бакі, выправіць швы, абкідаць кант 1—2 мм з дэталю абшывак, прыпрасаваць.</p> <p data-bbox="768 927 1189 1047">Абкідаць і настрачыць адлётныя краі абшывак на кішэні, шырыня шва 1—2 мм.</p> <p data-bbox="768 1055 1189 1209">Падагнуць бакавыя і ніжні зрэзы кішэняў на левы бок на 10 мм, зафастрыгаваць і прыпрасаваць</p>
5	<p data-bbox="286 1281 663 1349">Злучэнне накладной кішэні з вырабам</p> 	<p data-bbox="768 1281 1189 1392">Абкідаць і настрачыць кішэні на дэталю полкі, размяшчаючы іх па лініях разметкі.</p> <p data-bbox="768 1400 1189 1550">Шво выканаць па бакавых і ніжняй стараных кішэняў на 1—2 мм ад зафастрыгаваных краёў, прыпрасаваць кішэні</p>

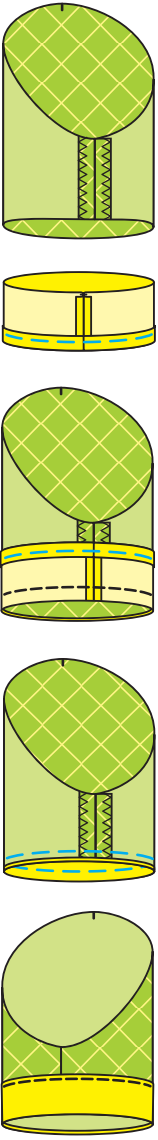
№ п/п	Аперацыі	Указанні да выканання
6	<p data-bbox="247 321 518 355">Апрацоўка рукавоў</p> 	<p data-bbox="731 321 1152 440">Сшыць бакавыя зрэзы рукавоў швом шырынёй 2—2,5 см, распрасаваць швы.</p> <p data-bbox="731 449 1152 688">Сшыць зрэзы абшывак швом 10 мм, распрасаваць швы. Падгнуць адлётныя зрэзы абшывак на левы бок на 10 мм, зафастрыгаваць, прыпрасаваць.</p> <p data-bbox="731 696 1152 859">Прыфастрыгаваць абшыўкі да ніжніх зрэзаў рукавоў, складаючы правыя бакі абшывак з левымі бакамі рукавоў.</p> <p data-bbox="731 867 1152 978">Прышыць абшыўкі швом шырынёй 10 мм, швы распрасаваць.</p> <p data-bbox="731 987 1152 1183">Вывернуць абшыўкі на правыя бакі рукавоў, выправіць швы, абкідаць кант 1—2 мм з дэталюў абшывак, прыпрасаваць.</p> <p data-bbox="731 1192 1152 1311">Абкідаць і настрачыць адлётныя краі абшывак на 1—2 мм ад падгінаў, прыпрасаваць</p>



1. Для чаго абкідаюць зрэзы?
2. Якія зрэзы неабходна абкідаць?
3. Якія лініі неабходна сумяшчаць пры выкананні ручных аперацый?
4. Што неабходна выконваць перад кожнай новай аперацыяй?
5. Якія вытачкі апрацоўваюць на спінцы?
6. Раскажы пра парадак апрацоўкі вытачак на спінцы.
7. У які бок запрасоўваюць таліевыя вытачкі на полцы?
8. Якім швом злучаюцца кішэні з асноўнай дэталлю?

§ 68. Практычныя работы па злучэнні дэталяў і вузлоў сукенкі

Тэхналагічная карта

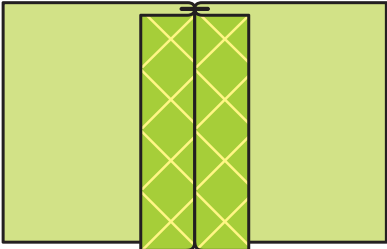
№ п/п	Аперацыі	Указанні да выканання
1	Апрацаваць плечавыя зрэзы 	Сшыць плечавыя зрэзы швом шырынёй 2 см або па контурных лініях, швы распрасаваць

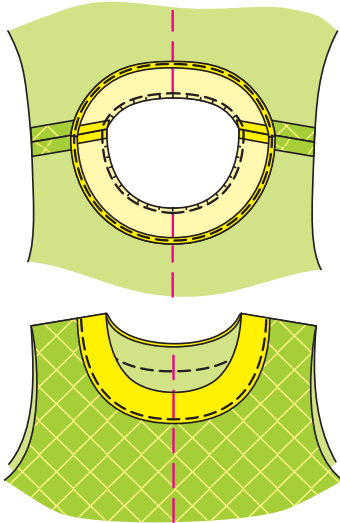
№ п/п	Аперацыі	Указанні да выканання
2	<p>Апрацаваць гарлавіну</p> 	<p>Скласці правы бок абшыўкі з левым бокам гарлавіны, ураўноўваючы зрэзы гарлавіны і абшыўкі. Прыфастрыгаваць і прышыць абшыўку (шырыня шва 7—10 мм). Надсячы швы на закругленнях.</p> <p>Вывернуць абшыўку на правы бок вырабу, абкідаць кант з дэталі абшыўкі, роўны 1—2 мм, прыпрасаваць.</p> <p>Абкідаць і настрачыць адлётны край абшыўкі, размяшчаючы строчку на 2—3 мм ад краю, прыпрасаваць.</p> <p>Праверыць якасць</p>
3	<p>Апрацаваць бакавыя зрэзы</p>	<p>Сшыць бакавыя зрэзы швом шырынёй 2—3 см або па контурных лініях, швы распрасаваць</p>
4	<p>Ушыць рукавы</p>	<p>Раўнамерна размеркаваць зборку па акаце рукава.</p> <p>Прыфастрыгаваць і ўшыць рукавы ў проймы, сумяшчаючы кантрольныя знакі на акатах і проймах. Шво 10 мм.</p> <p>Спрасаваць пасадку па акатах рукавоў.</p> <p>Абкідаць швы ўшывання рукавоў (з дапамогай настаўніка)</p>

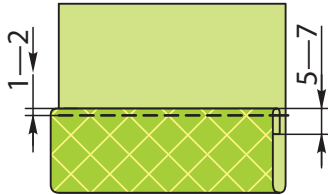
№ п/п	Аперацыі	Указанні да выканання
5	Апрацаваць ніз вырабу 	Падагнуць ніжні зрэз на 5—7 мм на левы бок, зафастрыгаваць. Падагнуць прыпуск на падгін па кантурнай лініі на левы бок, зафастрыгаваць. Застрачыць прыпуск на 1—2 мм ад унутранага падгіну. Прыпрасаваць шво, праверыць якасць
6	Выканаць канчатковае аздабленне сукенкі	Ачысціць выраб ад нітак, выдаліць рэшту нітак ручных шыўкоў, адпрасаваць. Змясціць сукенку на вешалку або раскласці яе на сталю да поўнага высыхання

Праверка якасці гатовага вырабу: 1) усе шыўкі часовага прызначэння выдалены, канцы нітак замацаваны і абрэзаны; 2) вытрыманы патрабаванні да выканання ўсіх аперацый па пашыве сукенкі; 3) вільготна-цёплавая апрацоўка выканана якасна.



1. На колькі міліметраў ад зафастрыгаваных краёў настрочваюць абшыўкі і кішэні?
2. Назаві мантажныя аперацыі пры пашыве сукенкі.
3. Раскажы пра парадак апрацоўкі гарлавіны.
4. Раскажы пра парадак ушывання рукавоў.
5. Назаві аперацыі канчатковага аздаблення.

ДОГЛЯД ВЫРАБАЎ З ТЭКСТЫЛЬНЫХ МАТЭРЫЯЛАЎ



§ 69. Захоўванне тэкстыльных вырабаў

Асноўнымі відамі работ па доглядзе вырабаў з тэкстыльных матэрыялаў з'яўляюцца правільнае захоўванне, мыццё, чыстка. Цяпер ты пазнаёмішся з правіламі захоўвання ў хатніх умовах адзення, пасцельнай бялізны і іншых тэкстыльных вырабаў. Ад правільнага захоўвання шмат у чым залежыць таварны від і даўгавечнасць адзення. Лепш за ўсё, калі адзенне знаходзіцца ў выкарыстанні, а не захоўваецца працяглы час у чахлах і закрытых шафах.

Асабліва небяспечна захоўваць вырабы ў сырых памяшканнях і вільготнымі. Таму, прыйшоўшы з вуліцы і зняўшы рэч, яе трэба страсянуць, каб выдаліць з паверхні кроплі дажджу або пылу, і толькі потым павесіць. Ні ў якім разе нельга вешаць у шафу мокрую вопратку, адзін выраб на другі. Несвоечасовая прасушка ў выніку можа прывесці да пашкоджання адзення.

Для працяглага захоўвання вырабы неабходна адпаведным чынам падрыхтаваць. Абавязковае правіла: усе яны павінны быць прасушаныя на працягу 2—3 гадзін у сухое сонечнае надвор'е ў цёмным месцы. Пасля прасушкі трэба абавязкова зняць пылу з вырабу. Для захоўвання важна, каб адзежная

шафа знаходзілася ў сухім прахалодным месцы ўдалечыні ад ацяпляльных прыбораў.

Вырабы зношваюцца пры трэнні, губляюць знешні выгляд і псуюцца пад уздзеяннем пылу, бруду, а таксама тлушчу, які можа пераносіцца на вопратку з цела чалавека. Адмоўна ўплывае на тэкстыль і вільгаць. Шкодзіць тэкстыльным вырабам з валокнаў жывёльнага паходжання могуць таксама моль і іншыя насякомыя. Моль асабліва любіць брудныя рэчы. Таму, каб забяспечыць захоўванне вырабаў з тэкстыльных матэрыялаў на працягу доўгага перыяду, трэба выконваць наступныя **правілы**.

- Перад захоўваннем тэкстыльных вырабаў трэба пераканацца ў тым, што яны чыстыя і сухія. Вырабы, якія не падлягаюць мыццю, павінны быць апрацаваны сухой чысткай.

- Перад захоўваннем адзення неабходна старанна выдаліць усё з кішэняў, а затым адзенне і іншыя тэкстыльныя вырабы добра выветрыць на сонцы, каб забіць лічынкі молі.

- Месца, дзе знаходзяцца вырабы з тэкстыльных матэрыялаў, павінна быць прахалодным, сухім, у яго не павінны трапляць пыл і бруд. Перад тым як размясціць туды адзенне, яго трэба праветрыць.

- Адзенне пажадана развесіць на вешалках, каб захаваць яго форму і не пакамячыць. Вешалкі падбіраюць так, каб на спінцы і плечавых швах вырабаў не ўтвараліся складкі. Гузікі і засцежкі-маланкі на вырабах павінны быць зашпілены. Трыкатажныя рэчы лепш скласці, бо, падвешаныя, яны выцягнуцца ў даўжыню.

- Каляровыя тэкстыльныя вырабы рэкамендуецца трымаць у цёмных шафах, якія неабходна праветрываць без святла, бо яно можа спрыяць выцвітанню тканіны.

- Пры захоўванні шарсцяных рэчаў асаблівая ўвага павінна быць скіравана на абарону ад шкодных насякомых. Лічынкі молі сілкуюцца шарсцянымі тканінамі, дыванамі, футрам і пер'ем. Рэкамендуецца прымяняць розныя сродкі абароны ад молі, якія прадаюцца ў крамах, а таксама лаванду, тытунь, апельсінавыя скарыначкі.

- Футравыя вырабы нельга згортаць і хаваць у поліэтылен. Футра лепш павесіць на вешалку з шырокімі плечукамі і надзець на яго чахол з тканіны, якая «дышае» (напрыклад баваўнянай).

- Шпількі абавязкова трэба выдаляць з адзення і іншых тэкстыльных вырабаў, бо яны могуць выклікаць з'яўленне ржы.

Карысныя парады

- Лаванду або тытунь можна зашыць у палатняныя мяшэчкі і падвесіць да вешалкі.
- На паліцах з шарсцянымі рэчамі для абароны ад молі можна раскласці скарыначкі ад цытрусавых і мяняць іх 1—2 разы ў месяц.
- Футравыя і шарсцяныя вырабы, якія доўга захоўваюцца, трэба аглядаць не радзей як 2—3 разы ў год. Асаблівую ўвагу рэкамендуецца звяртаць на краі і складкі. Калі заўважылі павуцінне, зблытаныя варсінкі, коканы гусеніц, выраб трэба старанна пачысціць і выбіць на свежым паветры.



1. Ад чаго залежыць таварны від і даўгавечнасць адзення?
2. Як падрыхтаваць тэкстыльныя вырабы да захоўвання?
3. Колькі часу неабходна прасушваць вопратку перад захоўваннем?
4. Як правільна падабраць вешалкі?
5. Правер, ці правільна ў цябе захоўваюцца тэкстыльныя вырабы.

ЗМЕСТ

УВОДЗІНЫ	3
-----------------------	---

9 КЛАС

МАТЭРЫЯЛАЗНАЎСТВА	4
--------------------------------	---

§ 1. Новыя тканіны і нятканыя матэрыялы	4
§ 2. Пракладачныя і падкладачныя матэрыялы	6
§ 3. Віды і ўласцівасці трыкутажнага палатна	8

МАШЫНАЗНАЎСТВА	13
-----------------------------	----

§ 4. Догляд швейнай машыны	13
§ 5. Непаладкі ў рабоце швейнай машыны	16
§ 6. Правілы бяспекі падчас работы на швейнай машыне	21

ПАЯСНЫЯ І ПЛЕЧАВЫЯ ШВЕЙНЫЯ ВЫРАБЫ.

ЭЛЕМЕНТАРНЫЯ ЗВЕСТКІ ПРА ЧАРЦЁЖ

ШВЕЙНАГА ВЫРАБУ	24
------------------------------	----

§ 7. Агульныя звесткі пра адзенне	24
§ 8. Разнастайнасць мадэляў паясных і плечавых швейных вырабаў	27
§ 9. Агульныя звесткі аб прафесіях	31
§ 10. Часопісы мод, іх выкарыстанне пры выбары мадэлі	32
§ 11. Кропкі і лініі чарцяжа, выкрайкі, лякалы швейнага вырабу. Правілы зняцця мерак	38

ПАШЫЎ ПЯЯСНЫХ ВЫРАБАЎ	43
------------------------------------	----

§ 12. Звесткі пра спадніцы	43
§ 13. Раскрой тканіны і падрыхтоўка дэталей крою прамой спадніцы да апрацоўкі	48

§ 14. Падрыхтоўка спадніцы да прымеркі. Прымерка	51
§ 15. Апрацоўка засцежкі тасьмой-маланкай	53
§ 16. Апрацоўка абкідных прарэшкаў	59
§ 17. Апрацоўка бакавых зрэзаў спадніцы	61
§ 18. Практычныя работы па пашыве прамой спадніцы	63
§ 19. Апрацоўка верхняга зрэзу спадніцы	66
§ 20. Апрацоўка ніжняга зрэзу спадніцы	69
§ 21. Спадніца з кліноў	73
§ 22. Апрацоўка ніжняга зрэзу швейнага вырабу фальбонамі	76
§ 23. Клінавая спадніца з фальбонай па ніжнім зрэзе	81
ПАШЫЎ ПЛЕЧАВЫХ ВЫРАБАЎ	84
§ 24. Віды начных кашуль	84
§ 25. Зняцце мерак і выраб выкрайкі начной кашулі	86
§ 26. Раскрой тканіны для начной кашулі	91
§ 27. Падрыхтоўка начной кашулі да прымеркі. Прымерка	93
§ 28. Пашыў начной кашулі	95
§ 29. Звесткі пра блузкі	100
§ 30. Блузка прамая без рукавоў з адкладным пласкаляжачым каўняром	103
§ 31. Апрацоўка зрэзаў гарлавіны і проймаў падкройнай абшыўкай	106
§ 32. Адкладныя плоскаляжачыя каўняры	111
§ 33. Апрацоўка і злучэнне з вырабам двайнога плоскаляжачага каўняра	113
§ 34. Апрацоўка пояса	117
§ 35. Зняцце мерак, вызначэнне памеру і расходу тканіны на пашыў блузкі, падбор выкрайкі	119

§ 36. Раскрой тканіны і падрыхтоўка блузкі да прымеркі. Правядзенне прымеркі.....	123
§ 37. Практычныя работы па пашыве блузкі.....	126
ДОГЛЯД ВЫРАБАЎ З ТЭКСТЫЛЬНЫХ МАТЭРЫЯЛАЎ	131
§ 38. Мыццё і прасаванне вырабаў з тэкстыльных матэрыялаў	131

10 КЛАС

МАШЫНАЗНАЎСТВА	135
§ 39. Прыстасаванні да швейных машын.....	135
ПАШЫЎ ПЛЕЧАВЫХ ВЫРАБАЎ	143
§ 40. Звесткі пра плечавыя вырабы.....	143
§ 41. Мадэляванне. Варыянты пераносу нагруднай вытачкі.....	144
§ 42. Мадэляванне формы выраза гарлавіны, какетак.....	145
§ 43. Апрацоўка какетак.....	153
§ 44. Віды засцежак	158
§ 45. Падборты	160
§ 46. Апрацоўка падбортаў.....	165
§ 47. Разметка прарэшкаў.....	168
§ 48. Адкладныя каўняры і каўняры на стойцы.....	171
§ 49. Рукавы.....	176
§ 50. Віды апрацоўкі ніжняга зрэзу рукава.....	181
§ 51. Віды апрацоўкі ніжняга зрэзу кароткага рукава.....	187
§ 52. Злучэнне рукавоў з проймамі	188
§ 53. Мадэляванне рукавоў.....	191
§ 54. Мадэль блузкі з засцежкай да верху.....	194

§ 55. Выраб выкрайкі блузкі з засцежкай да верху	196
§ 56. Праверка выкрайкі ў адпаведнасці са сваімі меркамі	197
§ 57. Раскрой тканіны для блузкі з засцежкай да верху	200
§ 58. Прымерка блузкі з засцежкай да верху	202
§ 59. Практычныя работы па апрацоўцы дэталяў і вузлоў блузкі з засцежкай да верху	206
§ 60. Практычныя работы па злучэнні дэталяў і вузлоў блузкі з засцежкай да верху (зборка вырабу).....	209
§ 61. Вільготна-цеплавая апрацоўка блузкі	212
§ 62. Мадэль суцэльнакроенай сукенкі з рукавамі	219
§ 63. Выраб выкрайкі суцэльнакроенай сукенкі з рукавамі	221
§ 64. Практычныя работы па пабудове чарцяжоў дэталяў выкрайкі сукенкі	223
§ 65. Раскрой і падрыхтоўка дэталяў крою сукенкі да апрацоўкі	227
§ 66. Прымерка сукенкі.....	231
§ 67. Практычныя работы па апрацоўцы дэталяў і вузлоў сукенкі	234
§ 68. Практычныя работы па злучэнні дэталяў і вузлоў сукенкі	238
ДОГЛЯД ВЫРАБАЎ З ТЭКСТЫЛЬНЫХ МАТЭРЫЯЛАЎ	241
§ 69. Захоўванне тэкстыльных вырабаў	241

(Назва ўстановы адукацыі)

Вучэбны год	Імя і прозвішча навучэнца	Стан вучэбнага дапаможніка пры атрыманні	Адзнака навучэнцу за карыстанне вучэбным дапаможнікам
20 /			
20 /			
20 /			
20 /			
20 /			
20 /			

Вучэбнае выданне

Шынкярэнка Уладзімір Анатольевіч
Молчан Наталля Мікалаеўна
Няпрахіна Наталля Аляксееўна

Працоўнае навучанне. Апрацоўка тканін

Вучэбны дапаможнік для 9—10 класаў першага аддзялення
дапаможнай школы з беларускай мовай навучання

Рэдактар *А. У. Бельская*
Мастак вокладкі *В. К. Жалудкова*
Мастак *Н. А. Юрчанка*
Камп'ютарны набор *А. У. Бельская, І. А. Маслакова*
Камп'ютарная вёрстка *І. А. Маслакова*
Карэктар *А. У. Бельская*

Падпісана ў друк 23.09.2013. Фармат 70×90 ¹/₁₆.

Папера афсетная № 1. Друк афсетны.

Ум. друк. арк. 18,14 + 0,29 форзац. Ул.-выд. арк. 11,6 + 0,4 форзац.

Тыраж 1495 экз. Заказ .

РУП «Выдавецтва «Адукацыя і выхаванне»».

ЛІ № 02330/639 ад 31.01.2012. Вул. Будзённага, 21, 220070, г. Мінск.

ААТ «Друкарня «Перамога»». ЛП № 02330/429 ад 28.01.2013.

Вул. Таўлая, 11, 222310, г. Маладзечна.

Прыпускі на швы і апрацоўку зрэзаў плечавых вырабаў

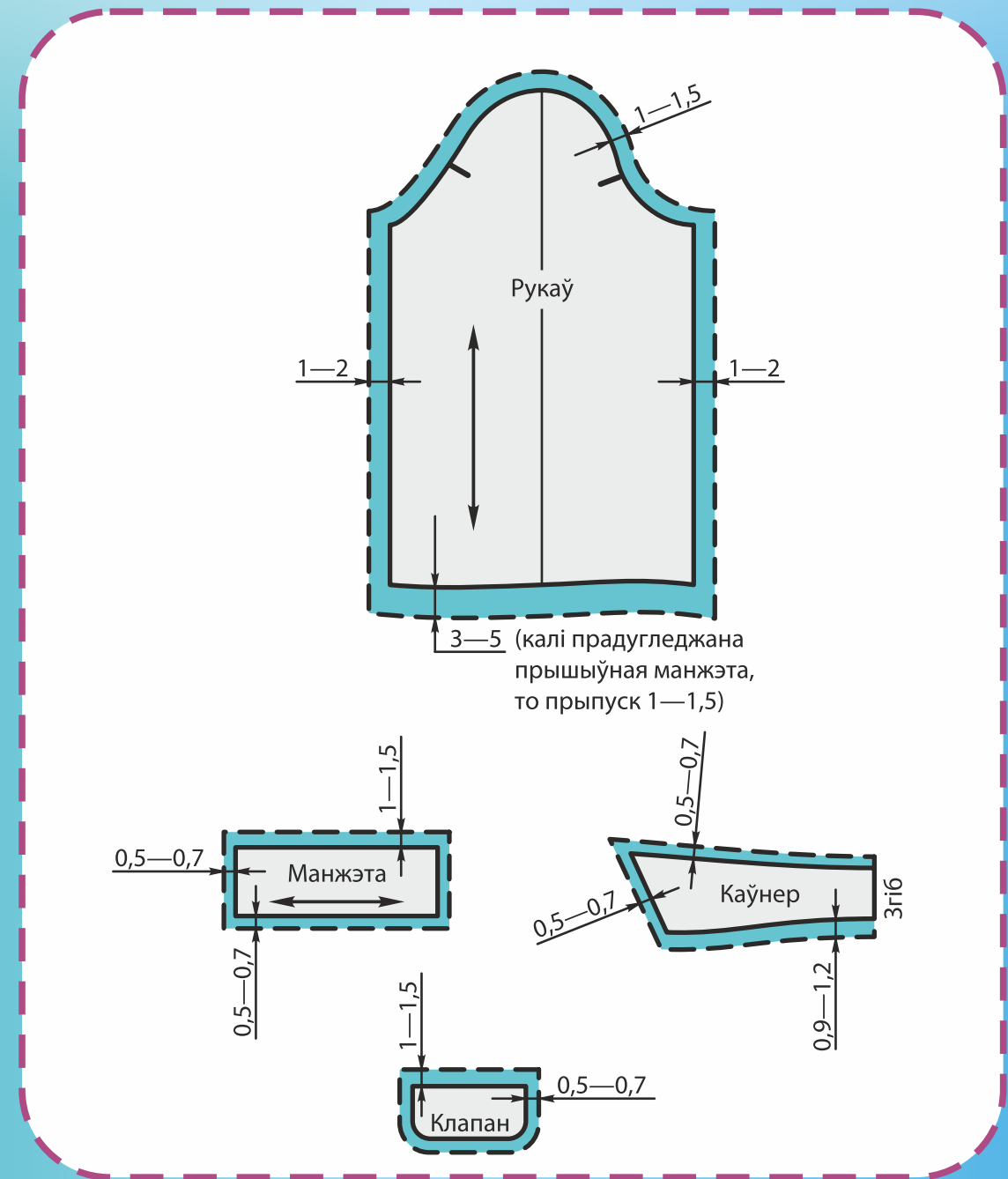
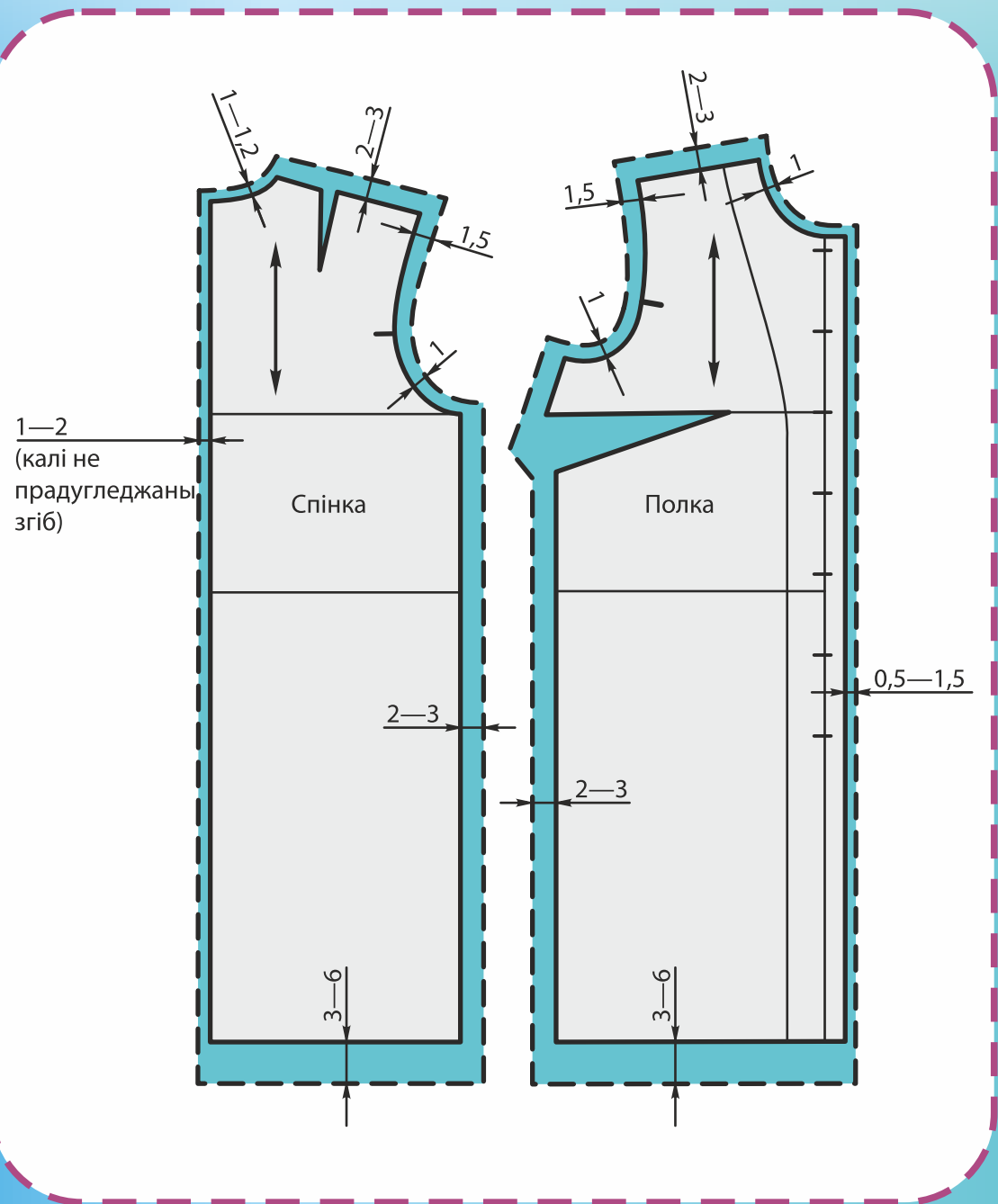

Разнастайнасць швейных вырабаў

